

MANUEL DE L'OPÉRATEUR

MODÈLE N°100230
GÉNÉRATRICE PORTATIVE DE 7200W



ENREGISTREZ VOTRE PRODUIT
EN LIGNE

sur www.championpowerequipment.com



ou rendez-vous sur
championpowerequipment.com

CONSERVEZ CES INSTRUCTIONS. Ce manuel contient des informations importantes relatives à la sécurité qui doivent être lues et comprises avant l'utilisation du produit. Dans le cas contraire, l'utilisateur s'expose à de graves blessures. Ce manuel doit être conservé avec le produit.

Les spécifications, descriptions et illustrations figurant dans ce manuel correspondent aux informations connues au moment de la publication, mais peuvent être modifiées sans préavis.

Couvert par un ou plusieurs des brevets américains suivants: 10 598 101, 9 435 273, D710 802 et autres brevets américains et étrangers en instance.

MESSAGE IMPORTANT CONCERNANT LA TEMPÉRATURE :

Votre produit Champion Power Equipment est conçu et calibré pour fonctionner en continu à une température ambiante pouvant atteindre 40 °C (104 °F). Au besoin, le produit peut fonctionner à des températures variant de -15 °C (5 °F) à 50 °C (122 °F) durant de courtes périodes. Si le produit est exposé à des températures dépassant ces limites durant l'entreposage, il doit être ramené à ces températures avant d'être utilisé. Dans tous les cas, le produit doit être utilisé à l'extérieur, dans une zone bien aérée et éloignée des portes, fenêtres et autres prises d'air.

Pour des questions ou de l'assistance :

ne pas retourner le produit en entrepôt.

NOUS SOMMES LÀ POUR VOUS AIDER!

Visitez notre site Web

www.championpowerequipment.com

pour en savoir plus :

- info produits et mises à jour
- bulletins techniques
- foire aux questions
- enregistrement du produit

– ou –

communiquer avec notre équipe du service à la clientèle sans frais au :

1-877-338-0999

Commande de pièces:

Du lundi au vendredi, de 8 h 30 à 17 h (HNP, HAP)

Ligne sans frais : 1-877-338-0999

*Nous tentons constamment d'améliorer nos produits. Par conséquent, le produit inclus peut différer légèrement de l'illustration.

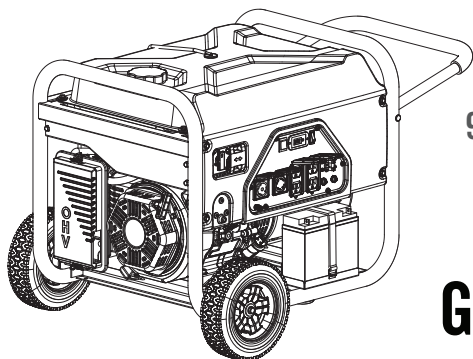

9000 Watts au démarrage / 7200 Puissance nominale continue (ESSENCE)

8100 Watts au démarrage / 6500 Puissance nominale continue (GPL)

Démarrage électrique

GÉNÉRATRICE À DOUBLE CARBURANT

TABLE DES MATIÈRES

Introduction	1		
Introduction	1	Entretien et entreposage	18
Conventions de ce manuel	2	Entretien du moteur	18
Consignes de sécurité	3	Huile	18
Sécurité de carburant	5	Bougie d'allumage	18
Commandes et caractéristiques	6	Filtre à air	18
Génératrice	6	Pare-étincelles	19
Panneau électrique	7	Nettoyage	19
Pièces fournies	8	Réglages	19
Jeu de roues	8	Calendrier de maintenance	19
Divers	8	Entretien de la génératrice	19
Montage	9	Entreposage	20
Pour sortir la génératrice de l'emballage	9	Entreposage de la génératrice	20
Installation du jeu de roues	9	Batterie génératrice	20
Installation du pied-support	9	Débrancher la batterie	20
Connecter la batterie	9	Charge de la batterie	20
Pour ajouter de l'huile au moteur	10	Caractéristiques techniques	21
Pour faire l'appoint en carburant (Essence)	11	Caractéristiques du moteur	21
Bombonne de connexion de gaz de pétrole liquide (GPL)	12	Caractéristiques de la génératrice	21
Mise à la terre	12	Carburant	21
Fonctionnement	13	Bougies d'allumage	21
Emplacement de la génératrice	13	Le jeu des soupapes d'entretien	21
Mise à la terre	13	Message important concernant la température	21
Protection contre les surtensions	13	Huile	21
Commutateur de sélection de carburant	14	Diagramme de câblage	22
Démarrage du moteur	14	Diagramme des pièces détachées	23
Essence	14	Nomenclature des pièces	24
GPL	15	Diagramme des pièces de moteur	25
Pour arrêter le moteur	16	Nomenclature des pièces du moteur	26
Branchement des charges électriques	16	Guide de dépannage	27
Ne pas surcharger la génératrice	17		
Capacité	17		
Gestion de la consommation	17		
Fonctionnement à haute altitude	17		

INTRODUCTION

Introduction

Félicitations d'avoir acheté un produit de Champion Power Equipment. Champion Power Equipment et Champion Engine Technology conçoivent, fabriquent et soutiennent tous leurs produits en fonction de spécifications et de lignes directrices strictes. Avec une connaissance appropriée du produit, un usage sécuritaire et un entretien régulier, ce produit devrait vous donner un service satisfaisant pendant des années.

Des efforts ont été faits pour assurer l'exactitude et l'exhaustivité de l'information contenue dans le présent manuel. Nous nous réservons le droit de modifier, altérer et/ou améliorer le produit et le présent document à n'importe quel moment sans avis préalable.

Puisque CPE/CET accorde grande valeur à la conception, la fabrication et l'entretien des produits, ainsi qu'à votre sécurité et celle des autres personnes, nous aimerions que vous preniez le temps de lire entièrement ce manuel et les autres documents relatifs au produit afin d'être bien informé sur l'assemblage, le fonctionnement, la maintenance et les dangers associés au produit avant de l'utiliser. Familiarisez-vous avec le produit et, assurez-vous que les personnes qui prévoient utiliser le produit se familiarisent également avec les consignes de sécurité et les procédures de fonctionnement avant chaque utilisation. Faites toujours preuve de bon sens et de prudence lorsque vous utilisez le produit pour éviter les accidents, les dommages matériels ou les blessures. Nous espérons que vous continuerez d'utiliser votre produit CPE/CET et d'en être satisfait pendant de nombreuses années.

Notez les numéros de modèle et de série, ainsi que la date et le lieu d'achat, pour toute référence ultérieure. Conservez ces informations à disposition pour commander des pièces ainsi que pour toute assistance technique ou question de garantie.

Assistance Champion Power Equipment
1-877-338-0999
Numéro de modèle
100230
Numéro de série
Date d'achat
Lieu d'achat
<small>Pour le type d'huile, voir la section « Pour ajouter de l'huile au moteur ». Pour le type de carburant, voir la section « Pour faire l'appoint en carburant ».</small>

Les symboles suivants sont utilisés dans ce manuel pour permettre de différencier les types d'information. Le symbole sécurité est utilisé comme mot clé pour vous avertir de risques potentiels liés au fonctionnement et à la possession de matériel électrique.

Respectez toutes les consignes de sécurité pour éviter ou limiter tout risque de blessure grave voire mortelle.

DANGER

DANGER indique un risque de danger imminent qui, s'il n'est pas évité, **entraînera** des blessures graves, voire mortelles.

MISE EN GARDE

MISE EN GARDE indique une situation potentiellement dangereuse qui, si elle n'est pas évitée, **pourrait** entraîner des blessures graves, voire mortelles.

ATTENTION

ATTENTION indique une situation potentiellement dangereuse qui, si elle n'est pas évitée, **peut** occasionner des blessures légères ou modérées.

ATTENTION

ATTENTION, utilisé sans le symbole d'alerte de sécurité, indique une situation potentiellement dangereuse qui, si elle n'est pas évitée, **peut** occasionner des dégâts matériels.

REMARQUE

Si vous avez des questions concernant la génératrice, nous pouvons vous aider. Veuillez appeler notre ligne d'assistance téléphonique au **1-877-338-0999**.

CONSIGNES DE SÉCURITÉ

MISE EN GARDE

Lire attentivement ce manuel avant d'utiliser la génératrice. Le non-respect de ces instructions peut entraîner des blessures graves, voire mortelles.

DANGER

Les émanations de la génératrice contiennent du monoxyde de carbone, un gaz incolore, inodore et toxique. L'inhalation de monoxyde de carbone peut provoquer des nausées, des étourdissements, l'évanouissement ou la mort. En présence d'étourdissement ou de faiblesse, sortir à l'air frais sur-le-champ.

Faites fonctionner la génératrice à l'extérieur uniquement et dans une zone bien aérée.
N'utilisez PAS la génératrice dans un bâtiment, une enceinte ou un compartiment, y compris le compartiment du générateur d'un véhicule récréatif.
NE laissez PAS les fumées d'échappement pénétrer par les fenêtres, les portes, les événements ou autres ouvertures.
DANGER DE MONOXYDE DE CARBONE : l'utilisation d'une génératrice à l'intérieur **PEUT VOUS TUER EN QUELQUES MINUTES**.

DANGER

Les pièces mobiles peuvent happer les mains, les pieds, les cheveux, les vêtements ou tout autre accessoire et entraîner une amputation traumatique ou de graves lacérations.

Éloignez les mains et le reste du corps des pièces mobiles.
Les cheveux longs doivent être attachés et les bijoux retirés.
Faites fonctionner le matériel en ayant les équipements de protection en place.
NE portez PAS de vêtements amples, de pendentifs, de cordons de serrage ni d'articles risquant de s'accrocher.

DANGER

La génératrice produit une puissante tension.

NE touchez PAS les fils nus ni les prises.
N'utilisez PAS de cordons électriques usagés, endommagés ou effilochés.
NE faites PAS fonctionner la génératrice par temps humide.
NE laissez PAS le fonctionnement ni l'entretien de la génératrice aux mains des enfants ou des personnes non qualifiées.
Utilisez un disjoncteur de fuite de terre (différentiel) dans les lieux humides ou contenant des matériaux conducteurs tels que les supports métalliques.
Utilisez du matériel d'isolation homologué pour isoler la génératrice de votre installation électrique et avisez votre compagnie d'électricité avant de brancher la génératrice sur votre système électrique.

MISE EN GARDE

Les étincelles peuvent provoquer des incendies ou des décharges électriques.

Pour les procédures d'entretien de la génératrice : débranchez le fil de la bougie et déplacez-le afin qu'il ne puisse pas toucher la bougie.
NE vérifiez PAS la présence d'étincelles lorsque la bougie est retirée.
Utilisez uniquement des testeurs de bougies d'allumage approuvés.

MISE EN GARDE

Les moteurs produisent de la chaleur en tournant. En cas de contact, des brûlures graves peuvent survenir. Les matériaux combustibles peuvent s'enflammer en cas de contact.

NE touchez PAS les surfaces chaudes.
Évitez tout contact avec les gaz d'échappement brûlants.
Laissez le matériel refroidir avant de le toucher.
Observez un dégagement de 91,4 cm (3 pi) minimum de part et d'autre pour assurer un refroidissement adéquat.
Les matériaux combustibles doivent être placés à 1,5 m (5 pi) minimum.

⚠ MISE EN GARDE

Toute rétraction brutale de la corde du démarreur aura pour effet d'entraîner votre main et votre bras en direction du moteur avant que vous n'ayez le temps de lâcher prise. Un démarrage accidentel peut provoquer un enchevêtrement, une amputation traumatique ou des lacerations. Des fractures, des hématomes ou des entorses peuvent aussi survenir.

Pour démarrer le moteur, tirer lentement sur la corde du démarreur jusqu'à la résistance, puis tirer rapidement pour éviter tout rebond. NE PAS démarrer ni arrêter le moteur lorsque des dispositifs électriques sont branchés.

⚠ ATTENTION

Dépasser la capacité de fonctionnement de la génératrice peut l'endommager ou endommager les appareils électriques qui y sont branchés.

NE PAS surcharger la génératrice. Démarrer la génératrice et laisser le moteur se stabiliser avant de brancher des charges électriques. Le matériel électrique doit être branché hors tension (position « off » ou arrêt), puis mis sous tension pour fonctionner. Éteindre le matériel électrique et le débrancher avant d'arrêter la génératrice. NE PAS altérer la vitesse désignée. NE modifier la génératrice d'AUCUNE façon.

⚠ ATTENTION

Tout traitement ou utilisation impropre de la génératrice peut l'endommager, écourter sa durée de vie utile et annuler sa garantie.

Utiliser la génératrice uniquement pour les applications auxquelles elle est destinée. Faire fonctionner que sur des surfaces de niveau. NE PAS exposer la génératrice à de l'humidité, de la poussière ou de la saleté excessive. NE RIEN laisser qui bloquerait les événements de refroidissement. En cas de surchauffe des dispositifs connectés, les éteindre et les débrancher de la génératrice. NE PAS utiliser la génératrice si :

- La puissance restituée est perdue,
- Le matériel produit des étincelles, fumées ou flammes.
- Le matériel vibre de manière excessive.

⚠ MISE EN GARDE

Le fonctionnement de cet équipement peut créer des étincelles qui peuvent déclencher des incendies autour de la végétation sèche.

Un pare-étincelles peut être nécessaire. L'exploitant doit communiquer avec les organismes municipaux pour les lois et les règlements relatifs à la prévention des incendies.

⚠ MISE EN GARDE

Utilisations médicales et de soutien vital.

En cas d'urgence, composer le 911 sur-le-champ. NE JAMAIS utiliser ce produit pour alimenter les appareils ou dispositifs de soutien vital. NE JAMAIS utiliser ce produit pour alimenter les appareils ou dispositifs médicaux. Informer le fournisseur d'électricité sur-le-champ si la vie de quiconque dans votre foyer dépend d'un équipement électrique. Informer le fournisseur d'électricité sur-le-champ si une perte d'alimentation pourrait causer une urgence médicale pour quiconque dans votre foyer.

CONSIGNES DE SÉCURITÉ

Sécurité de carburant

DANGER

L'ESSENCE, LES VAPEURS D'ESSENCE ET LE GAZ DE PÉTROLE LIQUIDE (GPL) SONT TRÈS INFLAMMABLES ET EXPLOSIFS.

brûlures graves, voire mortelles.

Un démarrage accidentel peut provoquer un enchevêtrement, une amputation traumatique ou des lacerations.

Essence et vapeurs d'essence (gaz) :

- L'ESSENCE EST TRÈS INFLAMMABLE ET EXPLOSIF.
- L'essence peut causer un incendie ou une explosion s'il est enflammé.
- L'essence est un carburant liquide mais ses vapeurs peuvent s'enflammer.
- L'essence est irritant pour la peau et doit être nettoyé sur-le-champ s'il est renversé sur la peau ou les vêtements.
- Le gaz a une odeur distincte afin de faciliter la détection des fuites potentielles.
- Si un gaz s'enflamme, les flammes ne devraient pas être éteintes à moins de pouvoir FERMER la soupape d'alimentation. Si un incendie est éteint alors que l'approvisionnement en carburant n'est pas FERMÉ, un risque d'explosion pourrait en résulter.
- Le gaz prend de l'expansion et se contracte selon les températures ambiantes. Ne jamais remplir la bombonne de gaz à pleine capacité puisque le gaz a besoin d'espace pour prendre de l'expansion en cas de hausse de température.

Gaz de pétrole liquéfié (GPL) :

- LE GPL EST TRÈS INFLAMMABLE ET EXPLOSIF.
- Le gaz inflammable sous pression peut causer un incendie ou une explosion s'il est enflammé.
- Le GPL est plus lourd que l'air et peut se poser près du sol en se dissipant.
- Une odeur distincte est ajoutée au GPL pour permettre de détecter les fuites potentielles rapidement.
- Si le gaz de pétrole s'enflamme, les flammes ne devraient pas être éteintes à moins de pouvoir FERMER la soupape d'alimentation. Si un incendie est éteint alors que l'approvisionnement en carburant n'est pas FERMÉ, un risque d'explosion pourrait en résulter.
- Lors de l'échange des bombonnes de GPL, s'assurer que la soupape de la bombonne soit du même type.
- Toujours garder les bombonnes de GPL en position verticale.
- Le GPL brûlera la peau en cas de contact. Garder tout GPL éloigné de la peau en tout temps.

Pour ajouter de l'essence ou vider le réservoir

Éteignez génératrice et laissez-la refroidir pendant au moins deux minutes avant de retirer le bouchon du réservoir à carburant. Retirez le bouchon lentement pour évacuer la pression du réservoir.

NE PAS pomper d'essence directement dans génératrice à la station-service. Utiliser un contenant adéquat pour transférer le carburant à génératrice.

N'effectuez l'ajout ou le retrait de carburant qu'à l'extérieur, dans un lieu bien aéré.

NE remplissez PAS complètement le réservoir à carburant. Toujours garder le carburant loin des étincelles, des flammes nues et des lampes témoin, ainsi que de toute source de chaleur et d'allumage.

N'allumez PAS ou ne fumez pas de cigarettes.

Pour démarrer la génératrice

NE tentez PAS de démarrer une génératrice endommagée.

Vérifiez que le bouchon du réservoir, le filtre à air, la bougie d'allumage, les tuyaux de carburant et le système d'échappement sont correctement positionnés.

Laissez les traces de carburant s'évaporer complètement avant de tenter de démarrer le moteur.

Vérifiez que génératrice est solidement placée sur un sol à niveau.

Pour faire fonctionner la génératrice

NE PAS déplacer ni incliner la génératrice lorsqu'elle est en marche.

NE PAS incliner la génératrice ni renverser du carburant ou de l'huile.

Pour le transport ou l'entretien de génératrice

Vérifiez que la vanne de fermeture du carburant est en position « off » (arrêt) et que le réservoir est vide.

S'assurer qu'une bombonne de GPL ne soit pas reliée à la génératrice et soit entreposée en toute sécurité.

Débranchez le fil de la bougie.

Pour ranger la génératrice

La génératrice doit toujours être à l'abri des étincelles, des flammes nues et des lampes témoins, ainsi que de toute source de chaleur ou d'allumage.

Ne pas entreposer la génératrice, les bombonnes de gaz ou de GPL près des fournaies, chauffe-eau ou tout autre appareil produisant de la chaleur ou muni d'un allumage automatique.

MISE EN GARDE

Ne jamais utiliser de contenant de gaz, de tuyau connecteur de GPL, de réservoir d'essence, de bombonne de GPL ni aucun article de carburant endommagé ou paraissant endommagé.

Lisez ce manuel de l'utilisateur avant de mettre la génératrice en marche. Familiarisez-vous avec l'emplacement et la fonction des différentes commandes et caractéristiques. Conservez ce manuel pour toute référence ultérieure.

Générateur

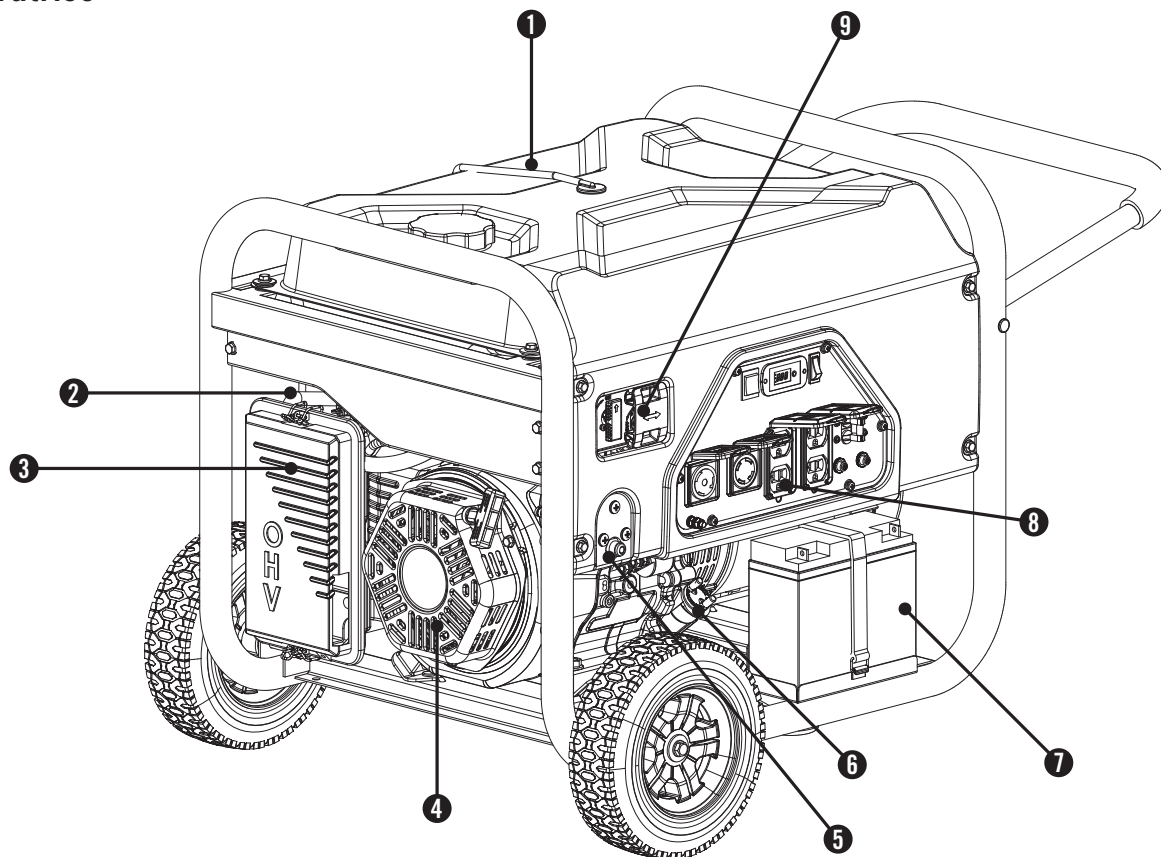

- (1) **Gaz réservoir à carburant** – Réservoir à carburant de 22,9 L (6 gal).
- (2) **Étrangleur** – Permet de démarrer le moteur. En mode propane, cet interrupteur n'arrête pas le moteur.
- (3) **Filtre à air** – Protège le moteur en filtrant la poussière et les débris de l'air d'admission.
- (4) **Lanceur à rappel** – Permet de démarrer le moteur.
- (5) **Connecteur de tuyau de GPL**
- (6) **Bouchon du réservoir d'huile** – Pour vérifier le niveau d'huile du moteur et faire l'appoint.
- (7) **Batterie** – Permet de démarrer le moteur.
- (8) **Panneau électrique** – Voir « Panneau électrique ».
- (9) **Commutateur de sélection de carburant** – Utilisé pour sélectionner la source de carburant.

COMMANDES ET CARACTÉRISTIQUES

Panneau électrique

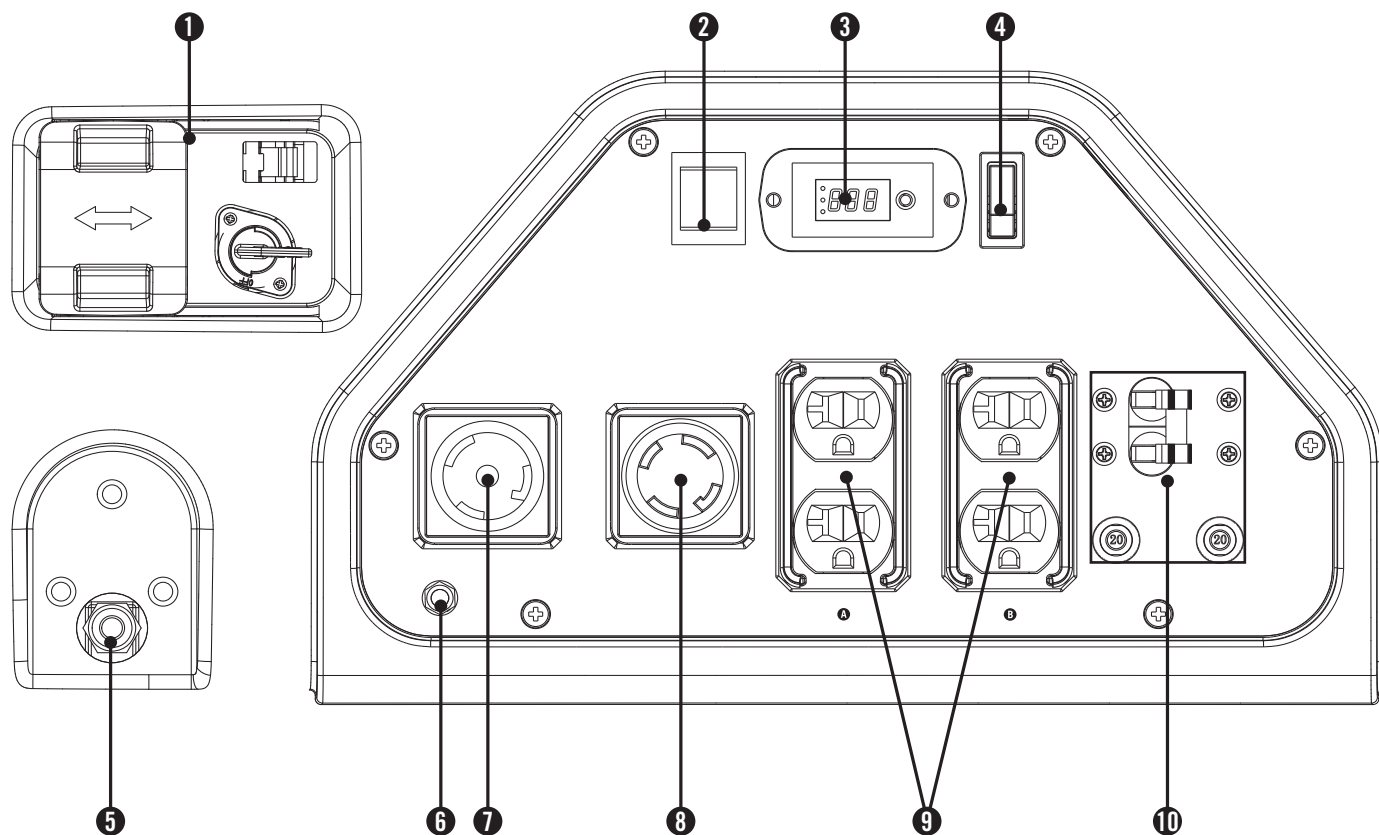

- (1) **Commutateur de sélection de carburant** – utilisé pour sélectionner et activer la source de gaz ou de carburant GPL
- (2) **Commutateur d'allumage** – Utilisé pour démarrer ou arrêter le générateur. En mode propane, cet interrupteur n'arrête pas le moteur.
- (3) **Intelligauge** – Afficheur numérique à trois modes : hertz, tension et heures.
- (4) **Commutateur de batterie** – Active / désactive le démarrage électrique.
- (5) **Connecteur de tuyau de GPL** – Sert à connecter le tuyau de gaz de pétrole liquéfié à la génératrice.
- (6) **Mise à la terre** – Consulter un électricien pour les réglementations en vigueur sur la mise à la terre.
- (7) **Prise à verrouillage 120 V / 30 A** – (NEMA L5-30R) Peut être utilisé pour fournir de l'électricité pour fonctionnement sur des charges électriques 60 Hz monophasé de 120 Volt CA.
- (8) **Prise à verrouillage 120 ou 240 V / 30 A** – (NEMA L14-30R) Peut être utilisé pour fournir de l'électricité pour fonctionnement sur des charges électriques 60 Hz monophasé de 120 ou 240 Volt CA.
- (9) **Prise double 120 V / 20 A (2)** – (NEMA 5-20R) Peut être utilisé pour fournir de l'électricité pour fonctionnement sur des charges électriques 60 Hz monophasé de 120 Volt CA.
- (10) **Disjoncteur**

Pièces fournies

Votre génératrice à essence 100230 est livrée avec les pièces ci-dessous.

Jeu de Roues

- Roue plaine de 24,1 cm (9,5 po) 2
- Boulon de bride (M10x120 pour la roue) 2
- Bague 2
- Rondelle plate $\varnothing 10$ 2
- Contre écrou (M10) 2
- Pied support avec silentblocs 1
- Boulon de bride (M8x16 pour le pied support) 2
- Contre-écrou à bride (M8) 2

Divers

- Huile 1,1 L (1,2 pinte)
- Tuyau GPL avec régulateur 1 m (3,3 pi) 1
- Entonnoir à huile 1
- Boulon de bride M5x10 (pour les terminaux de batterie) 2
- Contre-écrou (M5) 2

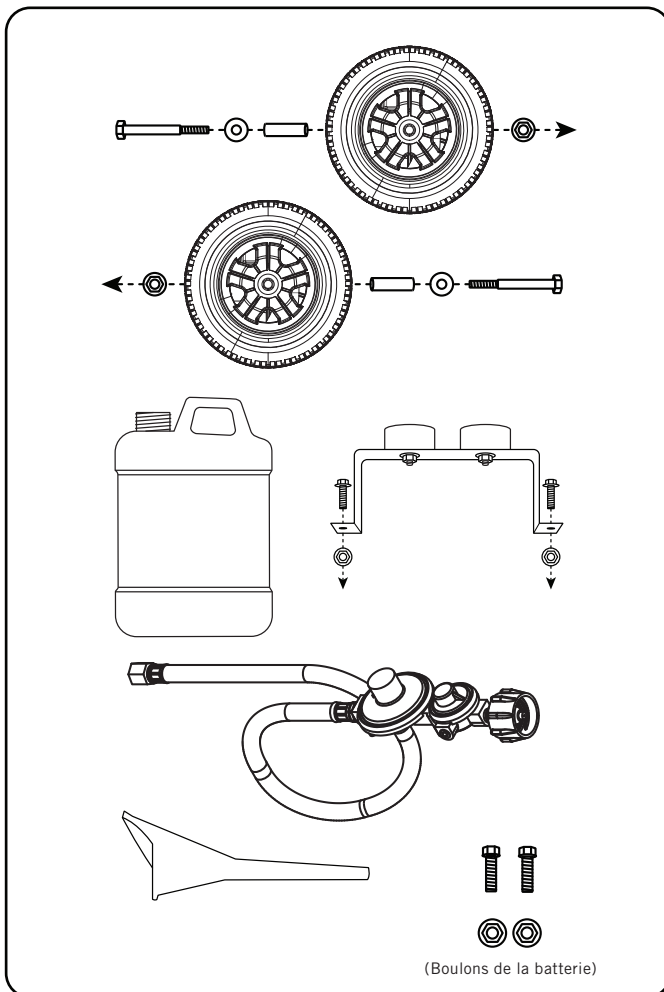

MONTAGE

Certaines pièces de votre génératrice ont besoin d'être montées. Cet appareil est expédié sans huile de notre usine. Avant de le faire fonctionner, il convient d'ajouter le carburant et l'huile nécessaires.

Si vous avez des questions concernant le montage de votre génératrice, veuillez appeler notre ligne d'assistance téléphonique au 1-877-338-0999. Munissez-vous au préalable du numéro de série et de modèle.

Pour sortir la génératrice de l'emballage

1. Installez la boîte sur une surface solide et plane.
2. Retirez tous les éléments de la boîte à l'exception de la génératrice.
3. Découpez soigneusement le carton de haut en bas dans chacun des angles. Étalez chacun des panneaux à plat sur le sol afin de disposer d'une surface pour l'installation du jeu de roues et du pied-support.

Installation du jeu de roues

! ATTENTION

Ces roues ne sont pas prévues pour la route.

Pour monter les roues, prévoyez les outils suivants :

- clé de 17 mm (non inclus)
- clé à douille avec douille de 16 mm (non inclus)
- pinces (non inclus)

1. Avant d'ajouter de l'huile au moteur, penchez lentement la génératrice pour que le moteur soit vers le haut.
2. Glissez un boulon de bride (M10x120) dans la rondelle plate, la bague et la roue.
3. Glissez un boulon dans le manchon d'essieu et sur le support de montage.
4. Le sécuriser avec contre-écrou M10.
5. Répétez les étapes 2 à 4 pour fixer l'autre roue.

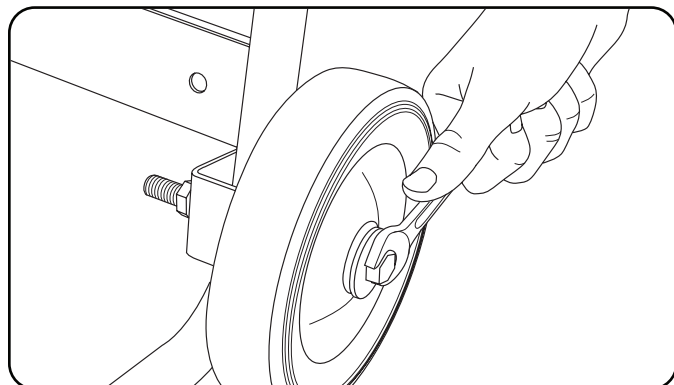

Installation du pied-support

1. Fixez le pied-support au châssis de la génératrice avec des boulon de bride (M8x16) et des contre-écrous à bride (M8).
2. Inclinez légèrement la génératrice de manière qu'elle repose sur les roues et le pied-support.

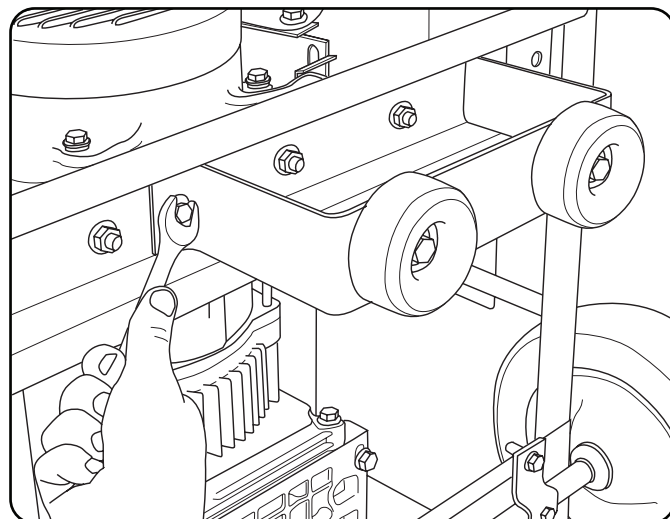

Connecter la batterie

1. Retirez le couvercle de protection du fil de sortie rouge (positif) de la batterie.
2. Fixez le fil rouge (positif) à la borne rouge (positif) de la batterie avec le bouchon de bride (M5x10) et fixez le tout avec la contre-écrou (M5).
3. Répétez les étapes 1 et 2 pour le fil noir (négatif) de la batterie.

Pour ajouter de l'huile au moteur

⚠ ATTENTION

NE PAS tenter de lancer ou de démarrer le moteur sans avoir au préalable ajouté le type et la quantité d'huile recommandés. Les dommages subis par la génératrice en raison de la négligence de ces consignes annuleraient sa garantie.

REMARQUE

Le rotor de la génératrice a un roulement à billes étanche et prélubrifié qui ne nécessite aucune lubrification supplémentaire pendant toute la durée de vie de ce roulement.

REMARQUE

Le type d'huile recommandé pour la génératrice est 10W-30 automobile huile.

1. Placez la génératrice sur une surface plane et à niveau.

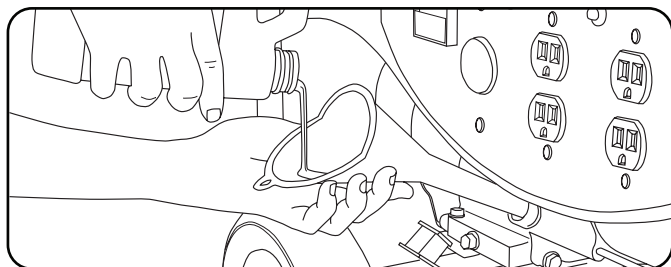

2. Retirez le bouchon/jauge du réservoir d'huile pour ajouter de l'huile.
3. Ajouter 1,1 L (1,2 pinte) d'huile et replacer le bouchon de remplissage d'huile. NE PAS REMPLIR.
4. Vérifiez le niveau quotidiennement et en ajouter au besoin.

REMARQUE

Une fois l'huile ajoutée, un contrôle visuel devrait indiquer le niveau d'huile à environ un ou deux filets avant le débordement du trou de remplissage. Si la jauge d'huile est utilisée pour vérifier le niveau, NE PAS la visser lors de la vérification.

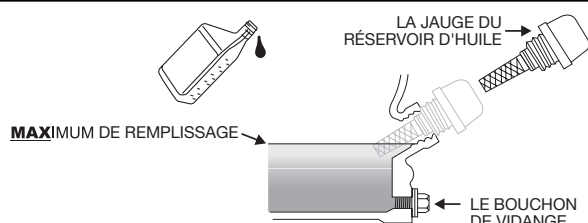

Pour ajouter de l'huile au moteur (suite)

REMARQUE

Vérifiez fréquemment le niveau d'huile pendant la période de rodage. Référez-vous au chapitre « Entretien » pour les intervalles de vérification recommandés.

ATTENTION

Le moteur est équipé d'un dispositif de détection du niveau d'huile et s'arrête lorsque le niveau d'huile du carter descend sous un certain seuil.

REMARQUE

La période de rodage initiale de l'unité est estimée à cinq heures de fonctionnement. Durant cette période, garder la puissance de fonctionnement à la moitié de sa capacité et varier la charge occasionnellement pour laisser l'enroulement du stator chauffer et refroidir. Ajuster la charge permettra également à la vitesse du moteur de varier et facilitera le placement des segments de pistons. Après la période de rodage de cinq heures, changer l'huile.

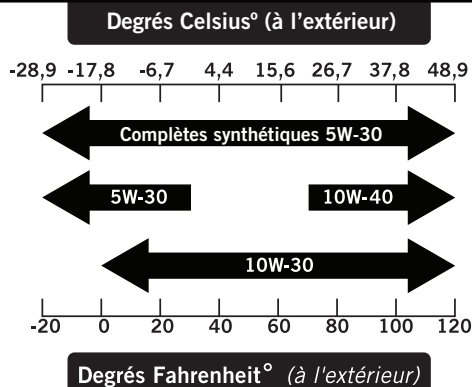

REMARQUE

La température affectera l'huile du moteur et sa performance. Changer le type d'huile à moteur utilisée selon les conditions atmosphériques afin de répondre aux besoins du moteur.

REMARQUE

L'huile synthétique peut être utilisée après la période de rodage initiale de cinq heures. L'utilisation d'huile synthétique n'augmente pas les intervalles de changement d'huile recommandés.

MONTAGE

Pour faire l'appoint en carburant (D'ESSENCE)

1. Utilisez du carburant ordinaire sans plomb, sans impuretés et récent, avec un taux d'octane minimum de 87 et une teneur en éthanol inférieure à 10 % en volume.
2. NE mélangez PAS l'huile avec le carburant.
3. Nettoyez autour du bouchon du réservoir de carburant.
4. Retirez le bouchon du réservoir.
5. Ajouter lentement le carburant au réservoir. ÉVITER DE TROP REMPLIR. Le carburant peut prendre de l'expansion après le remplissage. Un espace minimal de 6,4 mm (¼ po) doit être libre dans le réservoir pour permettre cette expansion. Plus de 6,4 mm (¼ po) est recommandé. Le carburant peut être expulsé du réservoir suite à l'expansion, si ce dernier est trop rempli et cela peut affecter le bon fonctionnement du produit. Lors du remplissage du réservoir, il est recommandé de prévoir suffisamment d'espace pour que le carburant puisse prendre de l'expansion.

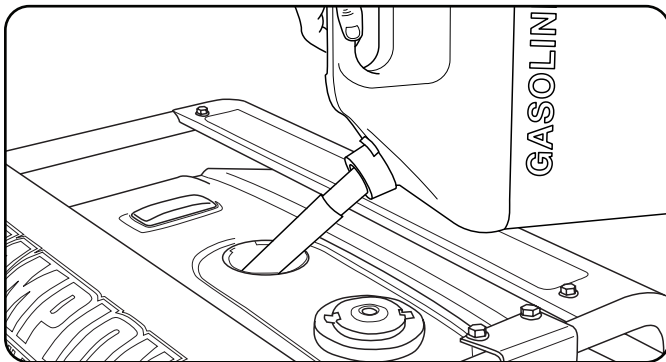

6. Revissez le bouchon du réservoir et essuyez toute trace de carburant.

⚠ ATTENTION

Utilisez du carburant ordinaire sans plomb avec un taux d'octane minimum de 87.

Ne mélangez pas l'huile avec l'essence.
Remplissez le réservoir en vous arrêtant à 6,4 mm (1/4 po) en haut du réservoir pour la dilatation du carburant.
NE PAS pomper d'essence directement dans la génératrice à la station-service. Utiliser un contenant adéquat pour transférer le carburant à la génératrice.
NE remplissez PAS le réservoir à carburant à l'intérieur.
NE remplissez PAS le réservoir à carburant si le moteur est en marche ou qu'il est chaud.
NE remplissez PAS complètement le réservoir à carburant.
N'allumez PAS de cigarettes et ne fumez pas en faisant l'appoint en carburant.

Pour ajouter de l'essence (suite)

⚠ MISE EN GARDE

Verser le carburant trop rapidement dans le filtre à carburant pourrait créer un refoulement de carburant vers l'opérateur lors du remplissage

REMARQUE

Nos moteurs fonctionnent bien avec des mélanges de carburant contenant 10 % ou moins d'éthanol. Lors de l'utilisation de mélanges de carburant, il faut noter certains risques :

- Les mélanges d'essence et éthanol peuvent absorber plus d'eau que l'essence seule.
- Ces mélanges peuvent éventuellement se séparer, laissant de l'eau ou une boue aqueuse dans le réservoir, la soupape de carburant et le carburateur.
- Avec l'alimentation en combustible par gravité, ce carburant compromis peut atteindre le carburateur et causer des dommages au moteur et représenter des risques potentiels.
- Il n'existe que quelques fournisseurs d'additifs stabilisateurs formulés pour fonctionner avec les mélanges de carburant à l'éthanol.
- Tout dommage ou risque résultant de l'utilisation d'un mauvais carburant, de carburant mal entreposé et d'additifs stabilisateurs mal formulés n'est pas couvert par la garantie du fabricant.

Il est recommandé de toujours fermer la soupape d'alimentation de carburant, de faire fonctionner le moteur jusqu'à épuisement et de purger le réservoir lorsque l'équipement n'est pas utilisé durant plus de 30 jours.

Bombonne de connexion de gaz de pétrole liquide (GPL)

1. S'assurer que la soupape de carburant sur la génératrice est en position fermée.
2. Fixer le tuyau de GPL (inclus) au connecteur de tuyau de GPL sur le côté de la génératrice et serrer avec une clé 19 mm ou une clé réglable. Important : NE PAS utiliser de ruban ni un autre type de scellant pour fixer la connexion de tuyau de GPL.
3. Retirer la fiche ou le bouchon de sûreté de la soupape de la bombonne.
4. Fixer l'autre extrémité du tuyau au connecteur de GPL sur la bombonne et serrer à la main.
5. Vérifiez toutes les raccords pour vous assurer qu'il n'y a pas de fuite en utilisant une solution composée de savon et d'eau. L'apparition de bulles et des bulles qui augmentent en volume indiquent la présence d'une fuite. Si une fuite existe sur un raccord, mettez la soupape d'essence à la position ARRÊT au réservoir et serrez le raccord. Remettez la soupape à la position MARCHE et revérifiez le raccord avec la solution d'eau et de savon. Si la fuite est toujours présente ou si elle se présente ailleurs que sur un raccord, n'utilisez pas la génératrice et communiquez avec le service à la clientèle.

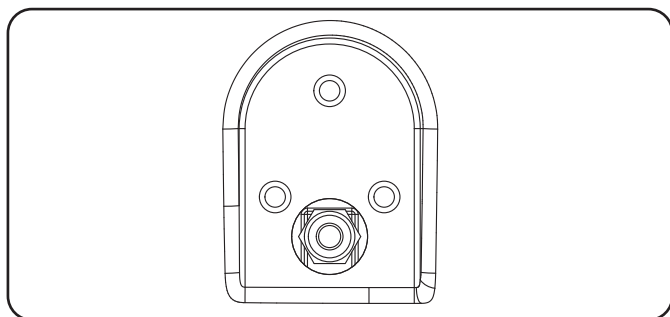

REMARQUE

- Utiliser uniquement des bombonnes de gaz d'une capacité de 20 à 30 livres avec filets Acme à droite.
- S'assurer que la date de requalification sur la bombonne n'est pas expirée.
- Toutes les nouvelles bombonnes doivent être purgées d'air et d'humidité avant le remplissage. Les bombonnes usagées qui n'ont pas été branchées ni gardées fermées doivent également être purgées.
- Le processus de purge devrait être effectué par un fournisseur de GPL. (Les bombonnes acquises chez un fournisseur d'échange devraient déjà avoir été purgées et remplies correctement.)
- Toujours placer la bombonne pour que la connexion entre la soupape et l'entrée de gaz ne cause pas de pliures ni de coude dans le tuyau.

Bombonne de connexion de GPL (suite)

ATTENTION

Ne pas laisser les enfants manipuler ni jouer avec les bombonnes et les connexions de tuyau.

! ATTENTION

Utiliser des bombonnes de GPL approuvées et munies d'une soupape de protection contre le débordement. Toujours garder la bombonne en position verticale avec la soupape sur le dessus et installée sur une surface plane au niveau du sol. Les bombonnes ne doivent pas être installées près d'une source de chaleur ni exposées au soleil, à la pluie et à la poussière. Lors du transport et de l'entreposage, fermer la soupape de la bombonne et la soupape de carburant et débrancher la bombonne. S'il y en a un, fermer la sortie avec le capuchon protecteur de plastique. Garder les bombonnes éloignées de la chaleur et dans un espace ventilé lorsqu'elles sont dans un véhicule.

! MISE EN GARDE

En présence d'une forte odeur de gaz : fermer l'approvisionnement de gaz à la bombonne. Utiliser une eau savonneuse qui produira une grosse bulle au point de fuite afin de vérifier le tuyau et les connexions sur la soupape de la bombonne et la génératrice. Ne pas fumer ni allumer de cigarette ni rechercher des fuites à l'aide d'une allumette, d'une flamme nue ou d'un briquet. Communiquer avec un technicien reconnu pour inspecter et réparer le système de GPL en présence de fuite ou avant d'utiliser la génératrice.

Mise à la terre

Votre génératrice doit être correctement branchée avec une mise à la terre adéquate pour éviter toute décharge électrique.

! MISE EN GARDE

Négliger de mettre à la terre la génératrice peut entraîner un choc électrique.

Une borne de mise à la terre connectée au châssis de la génératrice est prévue à cet effet sur le panneau électrique. Pour une mise à la terre distante, branchez un long fil de cuivre de gros calibre (12 AWG minimum) entre la borne de terre de la génératrice et un piquet en cuivre enfoncé dans le sol. Nous vous recommandons vivement de vous adresser à un électricien qualifié pour que l'installation soit conforme aux codes électriques en vigueur.

FONCTIONNEMENT

Emplacement de la génératrice

NE JAMAIS faire fonctionner la génératrice à l'intérieur d'un immeuble, incluant les garages, sous-sol, vides sanitaires et remises, endroits fermés ni compartiments, incluant le compartiment pour génératrice d'un véhicule récréatif. S'adresser aux autorités locales. Dans certains secteurs, les génératrices doivent être enregistrées auprès des services publics locaux. Les génératrices utilisées sur les chantiers de construction peuvent faire l'objet de règles ou règlements additionnels. Les génératrices devraient être placées sur une surface plane et de niveau en tout temps (même lorsqu'elles ne sont pas utilisées). Cette génératrice doit être placée à 1,5 m (5 pi) minimum des matériaux combustibles. En plus d'être éloignées de tout matériel inflammable les génératrices doivent avoir un espace libre d'au moins 91,4 cm (3 pi) de dégagement de part et d'autre de la génératrice pour permettre un refroidissement, une maintenance et un entretien. Les génératrices ne devraient jamais être démarrées ou fonctionner à l'arrière d'un VUS, d'une caravane, d'une remorque, dans le lit d'un camion (régulier, plat ou autre), sous des escaliers, des cages d'escalier, près des murs ou des bâtiments ou à tout autre endroit qui ne permettra pas un refroidissement adéquat de la génératrice ou du silencieux. NE PAS enfermer les génératrices durant le fonctionnement. Laisser les génératrices refroidir adéquatement avant le transport ou l'entreposage. Placer la génératrice dans une zone bien ventilée, loin des fenêtres, portes et trappes de ventilation. NE PAS placer la génératrice près des trappes de ventilation ni les entrées d'air où les vapeurs d'échappement pourraient être attirées dans les espaces occupés ou confinés. Toujours tenir compte du vent et des courants d'air pour placer la génératrice.

Le défaut de respecter toutes les consignes de sécurité et le mode d'emploi peut annuler la garantie du fabricant et constituer des risques potentiels.

MISE EN GARDE

Ne pas actionner ni ranger la génératrice sous la pluie, la neige ou des températures humides.

L'utilisation d'une génératrice ou d'un appareil électrique dans des conditions humides comme la pluie ou la neige, près d'une piscine ou d'un système de gicleurs ou avec les mains mouillées pourrait causer l'électrocution.

MISE EN GARDE

Durant le fonctionnement, le silencieux et les vapeurs d'échappement produites deviennent chauds. Un espace suffisant de refroidissement et d'aération doit être prévu pour éviter les risques potentiels d'incendie.

Mise à la terre

La mise à la terre du système de génératrice connecte le cadre aux bornes du terminal sur le panneau d'alimentation.

Protection contre les surtensions

ATTENTION

Les fluctuations de tension peuvent entraver le bon fonctionnement du matériel électronique sensible.

Les appareils électroniques, notamment les ordinateurs et de nombreux dispositifs programmables, utilisent des composants conçus pour fonctionner sur une plage de tension étroite et peuvent être affectés par des fluctuations transitoires de tension. Bien qu'il n'existe aucun moyen d'éviter ces fluctuations de tension, il est possible de protéger le matériel électronique sensible en suivant ces étapes.

1. *Installez des parasurtenseurs UL1449, certifiés CSA, dans les prises alimentant le matériel sensible.*

Les parasurtenseurs se présentent sous forme de prise unique ou de multiprise. Ils sont conçus pour protéger pratiquement contre toutes les fluctuations de tension de brève durée.

Commutateur de sélection de carburant

Le commutateur de sélection de carburant sur le panneau avant de la génératrice est conçu pour choisir précisément la source de carburant désirée, soit le gaz ou le GPL. Pour sélectionner une source d'alimentation, glisser simplement le couvercle du commutateur à droite ou à gauche et cela mettra à jour la soupape du carburant choisi. La soupape de carburant GPL (A) est à gauche du couvercle du commutateur. La soupape d'essence (B) est à droite du couvercle du commutateur.

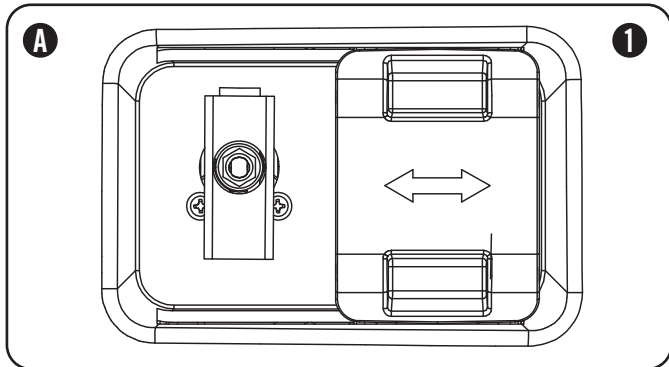

Une fois la source de carburant sélectionnée, l'utilisateur doit tourner la soupape de carburant en position verticale pour l'ouvrir. (1)

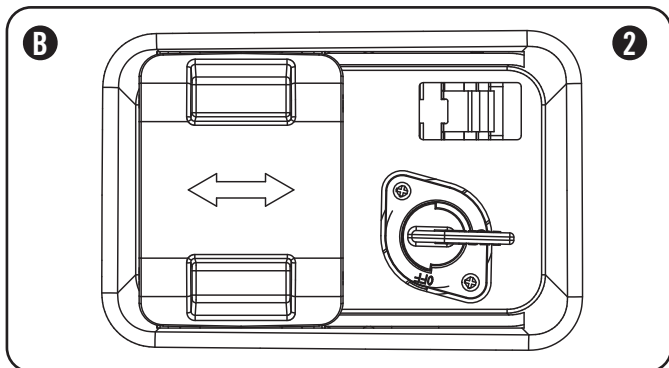

Pour tourner la soupape de carburant en position fermée, elle doit être en position horizontale. (2)

REMARQUE

Le commutateur de sélection de carburant est spécifiquement conçu pour ne pas glisser d'un côté ou de l'autre alors qu'un type particulier de carburant a été sélectionné et que la soupape est en position «MARCHE». Le couvercle peut glisser d'un côté ou de l'autre uniquement lorsque les soupapes de carburant sont en position «ARRÊT».

REMARQUE

Le sélecteur de carburant est bloqué en place une fois qu'un CLIC est entendu. La soupape de carburant peut être tournée en position verticale seulement à ce moment.

Démarrage du moteur à une température ambiante de > 15 °C (59 °F)

GAZ

1. Assurez-vous que la génératrice est sur une surface plane et à niveau.
2. Débranchez toutes les charges électriques de la génératrice. Ne démarrez jamais la génératrice lorsque des dispositifs électriques y sont branchés et sont en fonction.
3. Mettez le robinet à essence à la position «MARCHE».
4. Déplacez le levier de l'étrangleur à la position «100 %».
 - a. Avant de redémarrer le moteur chaud, déplacez le levier de l'étrangleur à la position «75 %».
5. Mettez l'interrupteur d'allumage à la position «ON».
6. Mettez le commutateur de la batterie à la position «ON».
7. DÉMARRAGE ÉLECTRIQUE : Appuyez sur l'interrupteur d'allumage et maintenez-le à la position «DÉMARRAGE». Relâchez-le lorsque le moteur commence à démarrer. Si le moteur ne démarre pas en moins de 5 secondes, relâchez l'interrupteur et attendez au moins dix secondes avant de réessayer de démarrer le moteur.
8. DÉMARRAGE À RAPPEL : Tirez lentement sur le cordon du démarreur jusqu'à ce que vous sentiez de la résistance, puis tirez rapidement.
9. Ne fermez pas trop l'entrée d'air. Aussitôt que le moteur démarre, déplacez graduellement le levier de l'étrangleur à la position «RUN» pendant 2 à 5 secondes.

REMARQUE

Gardez le levier de l'étrangleur à la position «Choke» pour seulement un rappel du démarreur. Après le premier rappel, déplacez le levier de l'étrangleur à la position «Run» pour les 3 prochains rappels du démarreur au maximum. Trop peu d'entrée d'air peut causer l'encrassement des bougies/noyage du moteur. Cela pourrait empêcher le moteur de démarrer.

REMARQUE

Pour le redémarrage d'un moteur chaud à une température ambiante de > 30 °C (86 °F), gardez le levier de l'étrangleur à la position «75 %» pour seulement un rappel du démarreur. Après la première traction, déplacez le levier à la position «Run» pour les trois prochaines tractions du démarreur au maximum. Trop peu d'entrée d'air peut causer l'encrassement des bougies/noyage du moteur. Cela pourrait empêcher le moteur de démarrer.

FONCTIONNEMENT

Démarrage du moteur (suite)

REMARQUE

Pour le démarrage avec essence dans un environnement froid < 15 °C (59 °F), l'étrangleur doit être placé à la position «100 %» pour les procédures de démarrage électrique ou à rappel. Ne fermez pas trop l'entrée d'air. Aussitôt que le moteur démarre, déplacez graduellement le levier de l'étrangleur à la position «RUN» pendant 5 à 20 secondes.

GPL

1. Assurez-vous que la génératrice est sur une surface plane et à niveau.
2. Débranchez toutes les charges électriques de la génératrice. Ne démarrez jamais la génératrice lorsque des dispositifs électriques y sont branchés ou sont en fonction.
3. Ouvrez complètement le bouton de la bonbonne de pétrole liquéfié.
4. Mettez le robinet de GPL à la position «ON».
5. Mettez l'interrupteur d'allumage à la position «ON».
6. Mettez le commutateur de la batterie à la position «ON».
7. DÉMARRAGE ÉLECTRIQUE : Déplacez le levier de l'étrangleur à la position «75 %».
 - a. Avant de redémarrer le moteur chaud, déplacez le levier de l'étrangleur à la position «75 %».
8. Appuyez sur l'interrupteur d'allumage et maintenez-le à la position «DÉMARRAGE». Relâchez-le lorsque le moteur commence à démarrer. Si le moteur ne démarre pas en moins de 5 secondes, relâchez l'interrupteur et attendez au moins dix secondes avant de réessayer de démarrer le moteur.
9. Ne fermez pas trop l'entrée d'air. Aussitôt que le moteur démarre, déplacez graduellement le levier de l'étrangleur à la position «RUN» pendant 2 à 5 secondes.
10. DÉMARRAGE À RAPPEL : Déplacez le levier de l'étrangleur à la position «100 %».
 - a. Avant de redémarrer le moteur chaud, déplacez le levier de l'étrangleur à la position «100 %».
11. DÉMARRAGE AVEC AMORÇAGE : Tirez lentement sur le cordon du démarreur jusqu'à ce que vous sentiez de la résistance, puis tirez rapidement. À la position «100 %», tirez 1 ou 2 fois jusqu'à ce que vous sentiez quelques impulsions de combustion indiquant que le

Démarrage du moteur (suite)

moteur a démarré momentanément.

12. Déplacez le levier de l'étrangleur à la position «RUN».
13. Tirez lentement sur le cordon du démarreur jusqu'à ce que vous sentiez de la résistance, puis tirez rapidement.
14. Si le moteur ne démarre pas à la suite de 1 traction avec le levier de l'étrangleur à la position «RUN», placez le levier à la position «100 %» et répétez les opérations de DÉMARRAGE AVEC AMORÇAGE.

REMARQUE

Pour amorcer l'appareil à gaz de pétrole liquéfié dans un environnement froid < 15 °C (59 °F), déplacez le levier de l'étrangleur à la position «75%» pour le démarrage électrique et à la position «100 %» pour un démarrage à rappel. Pour le démarrage électrique, déplacez graduellement le levier de l'étrangleur à la position «RUN» pendant 2 à 10 secondes. Pour effectuer un démarrage à rappel avec amorçage, mettez l'étrangleur à la position «100 %» et tirez 1 à 3 fois jusqu'à ce que vous sentiez quelques impulsions de combustion indiquant que le moteur a démarré momentanément.

ATTENTION

Si le commutateur d'allumage est tenu enfoncé en position «Démarrer» durant plus de 5 secondes, cela pourrait endommager le démarreur.

REMARQUE

Si le moteur démarre, mais ne tourne pas, vérifiez que la génératrice est bien sur une surface plane et à niveau. Le moteur est doté d'un détecteur de faible niveau d'huile qui empêche le moteur de tourner au-dessous d'un seuil critique.

REMARQUE

Lorsque le commutateur de la batterie est en position «MARCHE», le commutateur s'allumera si la batterie émet une charge. Si le commutateur ne s'allume pas en position «MARCHE», s'assurer que la connexion à la batterie soit adéquate.

REMARQUE

La batterie 12 V 15 AH fournie se recharge lorsque le moteur tourne mais il est également recommandé que la batterie soit pleinement chargée au moins une fois par mois.

Démarrage du moteur (suite)

 REMARQUE

Observer la présence de givre sur les bombonnes de GPL et régulateurs est courant durant le fonctionnement et n'indique habituellement pas un problème. Lorsque le GPL s'évapore et se déplace du réservoir au moteur de la génératrice, il prend de l'expansion. La quantité de givre qui se forme peut être affectée par la dimension de la bombonne, la quantité de carburant utilisée, l'humidité de l'air et d'autres conditions de fonctionnement. Dans les situations inhabituelles, ce givre peut restreindre éventuellement le débit de gaz à la génératrice créant une détérioration de la performance. Par exemple, si la température du réservoir est réduite à un niveau très bas alors le débit auquel le PL se vaporise est également réduit et peut ne pas fournir un débit de carburant suffisant au moteur. Cela n'indique pas un problème de génératrice mais seulement un problème de débit de gaz de la bombonne de GPL. Si la performance de la génératrice semble se détériorer alors que de la glace se forme sur la soupape du réservoir, le tuyau ou le régulateur, alors certaines mesures peuvent être prises pour éliminer ce symptôme.

Dans ces rares cas, il peut s'avérer utile de réduire ou d'éliminer les impacts du système de carburant froid en procédant comme suit :

- changer de réservoir de carburant pour laisser le premier réservoir se réchauffer et répéter au besoin
- placer la bombonne de GPL à l'extrémité de la génératrice près de la poignée, où le ventilateur du moteur sort l'air de la génératrice. Cet air est légèrement chauffé en survolant le moteur. La bombonne ne devrait pas être placée dans le parcours de la sortie du silencieux.
- La bombonne peut être temporairement réchauffée en versant de l'eau chaude sur le dessus du réservoir.

Pour arrêter le moteur

1. Éteignez et débranchez toutes les charges électriques. Ne démarrez ni n'arrêtez la génératrice si des appareils électriques sont branchés ou allumés.
2. Laissez la génératrice tourner sans charge pendant plusieurs minutes afin de stabiliser les températures internes du moteur et de la génératrice.
3. Tournez la vanne de carburant sur la position «ARRÊT» en cas de fonctionnement au gaz.
4. Tournez le bouton de cylindre de GPL à la "FERMER" position d'arrêt ou en cas de fonctionnement au GPL
5. Laissez le moteur fonctionner jusqu'à ce que le carburant ait été complètement utilisé dans la conduite d'essence et le carburateur et que le manque de carburant ait arrêté le moteur. Cela prend habituellement quelques minutes.
6. Mettez l'interrupteur de démarrage sur «ARRÊT».
7. Tourner le commutateur de la batterie en position «ARRÊT».

Important : toujours s'assurer que la soupape de carburant et le commutateur du moteur et d'allumage soient en position «ARRÊT» lorsque le moteur n'est pas utilisé.

Pour arrêter le moteur (suite)

 REMARQUE

En fermant la génératrice après fonctionnement au GPL, fermer également le bouton de carburant sur la bombonne de GPL. S'assurer qu'il soit complètement fermé.

 REMARQUE

Si le moteur ne sera pas utilisé durant une période de deux (2) semaines ou plus, consulter la section Entreposage pour le rangement adéquat du moteur et du carburant.

Branchement des charges électriques

1. Laissez le moteur se stabiliser et chauffer pendant quelques minutes après avoir démarré.
2. Branchez les charges électriques désirées de 120 / 240 volts AC monophasées ou 60 Hz.
 - NE branchez PAS de charges triphasées sur la génératrice.
 - NE branchez PAS de charges de 50 Hz sur la génératrice.
 - NE surchargez PAS la génératrice.

 REMARQUE

Brancher une génératrice sur les lignes à haute tension de votre fournisseur d'électricité ou à une autre source d'énergie peut être contraire à la loi. En outre, si ceci est mal fait, cela risque d'endommager la génératrice et les appareils et provoquer des blessures graves, voire mortelles sur vous ou un employé travaillant sur les lignes électriques à proximité. Si vous envisagez de faire fonctionner une génératrice électrique portable lors d'une panne, veuillez aviser votre compagnie d'électricité immédiatement sans oublier de brancher vos appareils directement à la génératrice. Ne pas brancher celle-ci dans n'importe quelle prise électrique de votre maison. Cela pourrait créer une connexion à des lignes électriques de la compagnie d'électricité. Vous êtes responsable de veiller à ce que la génératrice ne crée aucun retour dans les lignes d'alimentation électrique.

Si la génératrice doit être connectée au système électrique d'un bâtiment, consultez votre compagnie locale d'électricité ou un électricien qualifié. Les connexions doivent isoler la puissance de la génératrice du courant de secteur et doit se conformer à toutes les lois et règlements.

FONCTIONNEMENT

Ne pas surcharger la génératrice

Capacité

Suivez ces étapes simples pour calculer la puissance de fonctionnement et de démarrage selon les différentes utilisations envisagées.

1. Sélectionnez les appareils électriques que vous envisagez de faire tourner simultanément.
2. Calculez le nombre total de watts nécessaires au fonctionnement de ces appareils. Le chiffre obtenu correspond à la puissance nécessaire pour alimenter ces articles.
3. Déterminez la puissance de démarrage la plus élevée parmi tous les appareils identifiés lors de l'étape 1. Ajoutez ce chiffre au nombre calculé à l'étape 2. La puissance de surtension correspond au nombre de watts supplémentaires nécessaires pour faire démarrer certains appareils électriques. Les étapes indiquées sous « Gestion de la consommation » permettent de s'assurer du démarrage d'un seul appareil à la fois.

Gestion de la consommation

Utilisez la formule suivante pour convertir la tension et l'ampérage en puissance :

$$\text{volts} \times \text{ampères} = \text{watts}$$

Pour prolonger la durée utile de la génératrice et de celle des appareils qui y sont branchés, suivez ces étapes pour ajouter des charges électriques :

1. Démarrez la génératrice sans aucune charge électrique.
2. Laissez le moteur tourner pendant plusieurs minutes pour qu'il se stabilise.
3. Branchez le premier appareil et mettez-le sous tension. Il est préférable de brancher en premier l'appareil ayant la plus lourde charge.
4. Laissez le moteur se stabiliser.
5. Branchez l'appareil suivant et mettez-le sous tension.
6. Laissez le moteur se stabiliser.
7. Reprenez les étapes 5 à 6 pour tout appareil supplémentaire.

REMARQUE

Ne jamais dépasser la capacité de la génératrice en ajoutant des charges.

Fonctionnement à haute altitude

La densité de l'air à haute altitude est plus élevée qu'au niveau de la mer. La puissance du moteur diminue à mesure que la masse atmosphérique et le rapport air-carburant diminuent. La puissance du moteur et la sortie de la génératrice sont réduites d'environ 3½ % à chaque 305 mètres (1000 pieds) d'élévation au-dessus du niveau de la mer. Il s'agit d'un effet naturel et il est impossible d'y remédier en ajustant le moteur. À haute altitude, l'augmentation des émissions d'échappement peut entraîner l'augmentation du rapport air-carburant. D'autres problèmes peuvent également se produire à haute altitude, y compris un démarrage difficile, une consommation accrue de carburant et l'encrassement des bougies.

Pour réduire les problèmes liés à la haute altitude, autres que la perte de puissance naturelle, Champion Power Equipment peut vous fournir un pointeau principal de carburateur pour haute altitude. Le pointeau principal de remplacement et les instructions d'installation peuvent être obtenus en communiquant avec le centre de service à la clientèle. Les instructions d'installation sont également disponibles dans le bulletin technique du site internet de Champion Power Equipment.

Le numéro de pièce et l'altitude minimale recommandée pour l'utilisation du pointeau principal du carburateur à haute altitude sont fournis dans le tableau ci-dessous. Pour choisir le bon pointeau principal, vous devez disposer du modèle du carburateur. Le code figure sur le côté du carburateur. Sélectionnez le numéro de pièce du pointeau principal correspondant au code qui figure sur votre carburateur.

Code du carburateur	Pointeau principal	Numéro de pièce	Altitude
P28-4-Z	Standard	47.131017.21.Z	1676 mètres (5500 pieds)
	Altitude	47.131017.21.01.Z	
P28-4-H	Standard	47.131017.21.H	
	Altitude	47.131017.21.01.H	
P28-4-Y	Standard	47.131017.21.Y	
	Altitude	47.131017.21.01.Y	

MISE EN GARDE

L'utilisation du pointeau principal de remplacement à une altitude inférieure à l'altitude minimale recommandée peut endommager le moteur. Pour le fonctionnement à plus faible altitude, on doit utiliser le pointeau principal standard. L'utilisation du moteur avec la mauvaise configuration à une altitude donnée peut augmenter les émissions et diminuer l'efficacité et le rendement du carburant.

Le propriétaire ou l'utilisateur est tenu de s'acquitter de toute maintenance périodique.

⚠ MISE EN GARDE

Ne jamais faire fonctionner une génératrice endommagée ou défectueuse.

⚠ MISE EN GARDE

Modifier le réglage effectué en usine annulera la garantie.

⚠ MISE EN GARDE

Toute maintenance inadéquate annule la garantie.

REMARQUE

L'entretien, le remplacement ou la réparation des dispositifs et systèmes antipollution peuvent être effectués par toute entreprise de réparation de moteurs hors route ou tout individu.

Effectuez ponctuellement toutes les procédures de maintenance systématique. Corrigez tout problème avant de faire fonctionner la génératrice.

REMARQUE

Pour le service à la clientèle ou les pièces, utilisez notre ligne d'assistance au **1-877-338-0999**.

Entretien du moteur

Pour éviter tout démarrage accidentel, retirez le fil de contact de la bougie avant d'effectuer une révision.

Huile

Changez l'huile lorsque le moteur est chaud. Référez-vous aux spécifications indiquées pour l'huile afin de sélectionner la qualité d'huile correspondant à vos conditions de travail.

1. Retirez le bouchon de vidange avec une douille et un prolongateur de 15 mm (non inclus).
2. Laissez l'huile se vider complètement.
3. Remettez le bouchon de vidange.
4. Retirez le bouchon jaugeur du réservoir d'huile pour ajouter de l'huile.
5. Ajoutez 1,1 L (1,2 pinte) d'huile et remettez le bouchon jaugeur en place. **NE PAS REMPLIR.**
6. Jetez l'huile usagée dans un centre de gestion des déchets approuvé.

Huile (suite)

REMARQUE

Une fois que l'huile a été ajoutée, faites une vérification visuelle pour vous assurer qu'il y ait un ou deux filets de vis avant qu'elle n'atteigne l'orifice de remplissage. Si vous utilisez la jauge pour vérifier le niveau d'huile, **NE PAS** visser le bouchon jaugeur.

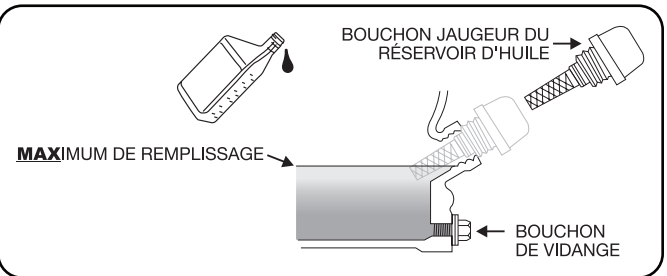

Bougie d'allumage

1. Retirez le câble de la bougie.
2. Utilisez une douille de bougie pour (non inclus) pour retirer la bougie.
3. Vérifiez l'électrode de la bougie. Elle doit être propre et non usée pour produire l'étincelle nécessaire à l'allumage.
4. Vérifiez que l'écartement de la bougie est de 0,7 à 0,8 mm (0,028 à 0,031 po).

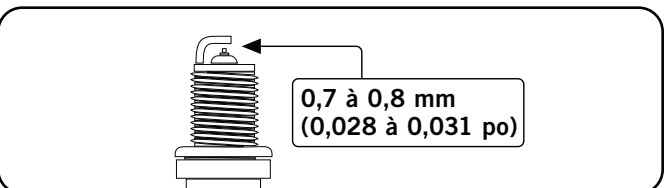

5. Reportez-vous aux recommandations de bougies d'allumage dans la section Caractéristiques techniques, lors du remplacement d'une bougie.
6. Vissez délicatement la bougie dans le moteur.
7. Utilisez une prise à bougie (non inclus) à fixer solidement.
8. Remettez le fil de la bougie sur celle-ci.

Filtre à air

1. Retirez le couvercle à déclic qui retient le filtre à air sur l'assemblage.
2. Retirez l'élément en mousse.
3. Lavez-le avec un détergent liquide et de l'eau. Essorez-le dans un chiffon propre pour le sécher.
4. Imprégnez-le d'huile moteur propre.
5. Absorbent l'excédent d'huile en l'entourant dans un chiffon absorbant propre.
6. Placez le filtre dans l'assemblage.
7. Remettez le couvercle du filtre à air en l'enclenchant en position.

ENTRETIEN ET ENTREPOSAGE

Pare-étincelles

1. Laissez le moteur refroidir complètement avant toute procédure d'entretien du pare-étincelles.
2. Retirez les vis (3) de fixation de la plaque de finition qui maintient l'extrémité du pare-étincelles sur le silencieux.
3. Retirez la grille du pare-étincelles.
4. Éliminez soigneusement les dépôts de carbone de la grille du pare-étincelles avec une brosse métallique.
5. Remplacez le pare-étincelles s'il a été endommagé.
6. Repositionnez le pare-étincelles dans le silencieux et fixez-le avec les vis (3).

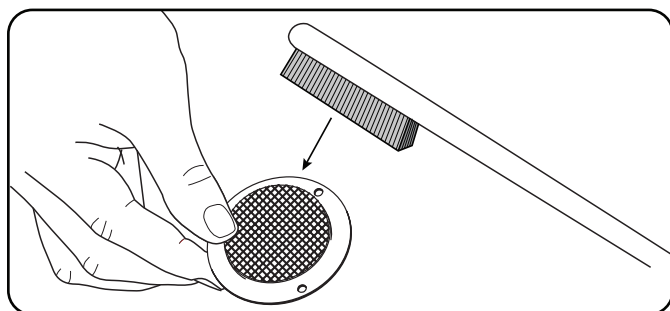

⚠ ATTENTION

Le défaut de nettoyer le pare-étincelles réduira la performance du moteur.

Nettoyage

⚠ ATTENTION

NE PAS vaporiser d'eau sur le moteur.

L'eau peut contaminer le circuit de carburant.

Utilisez un chiffon humide pour nettoyer les surfaces extérieures du moteur.

Retirez la saleté et l'huile avec une brosse à poils souples. Utilisez un compresseur d'air (1724 hPA/25 PSI) pour retirer la poussière et les débris du moteur.

Réglages

Le mélange air-carburant n'est pas réglable. Modifier le régulateur peut endommager votre génératrice ainsi que vos appareils électriques et annulera la garantie. CPE vous recommande de contacter notre ligne d'assistance téléphonique au **1-877-338-0999** pour tout autre service ou ajustement.

Calendrier de maintenance

Respectez les intervalles de révision indiqués dans le calendrier ci-dessous. Réviser la génératrice plus fréquemment lorsqu'elle fonctionne dans des conditions difficiles. Appelez notre ligne d'assistance

Calendrier de maintenance (suite)

au **1-877-338-0999** pour obtenir l'adresse du détaillant autorisé Champion Power Equipment le plus proche de chez vous pour l'entretien du moteur ou de la génératrice.

Toutes les 8 heures ou quotidiennement	
	Vérifier le niveau d'huile
	Nettoyer autour de l'admission d'air et du silencieux
	Vérifier les tuyaux pour fuites
5 Premières heures	
	Changer l'huile
Toutes les 50 heures ou chaque saison	
	Nettoyer le filtre à air
	Changer l'huile en cas d'utilisation avec des charges lourdes ou en milieu chaud
Toutes les 100 heures ou chaque saison	
	Changer l'huile
	Nettoyer ou recalibrer l'écartement bougie
	Vérifier ou ajuster le jeu de soupapes *
	Nettoyer le pare-étincelles
	Nettoyer le réservoir à carburant et le filtre *
Toutes les 250 heures	
	Nettoyer chambre de combustion *
Tous les 3 ans	
	Remplacer la ligne de carburant et de GPL tuyau

*À effectuer par des propriétaires expérimentés et bien informés ou des détaillants Champion Power Equipment autorisés.

Entretien de la génératrice

Veillez à garder la génératrice propre et à la ranger correctement. Ne faites fonctionner l'unité que sur une surface plane et nivelée, dans un milieu propre et sec. N'exposez PAS l'unité à des conditions extrêmes ainsi qu'à un taux excessif de poussière, de saleté, d'humidité ou de vapeurs corrosives.

⚠ ATTENTION

Nous DÉCONSEILLONS l'usage d'un tuyau d'arrosage pour nettoyer la génératrice.

L'eau peut pénétrer dans la génératrice par les événements d'aération et endommager ses enroulements.

Utilisez un chiffon humide pour nettoyer les surfaces extérieures de la génératrice.

Retirez la saleté et l'huile avec une brosse à poils souples. Utilisez un compresseur d'air (1724 hPA/25 PSI) pour retirer la poussière et les débris de la génératrice. Vérifiez tous les événements d'aération et les bouches de refroidissement pour s'assurer qu'ils sont propres et sans obstruction.

Entreposage

La génératrice doit être démarrée au moins une fois tous les 14 jours et doit fonctionner pendant au moins 20 minutes. Pour le rangement à long terme, veuillez suivre ces directives.

Entreposage de la génératrice

1. Ajouter l'additif stabilisateur formulé correctement au réservoir.
2. S'assurer que tous les appareils sont débranchés de la génératrice.
3. Faire fonctionner la génératrice durant quelques minutes pour que le carburant traité circule dans les conduites d'essence et le carburateur.
4. Tourner la soupape de carburant en position «ARRÊT».
5. Laisser la génératrice fonctionner jusqu'à ce que le manque de carburant ait arrêté le moteur. Cela prend habituellement quelques minutes.
6. La génératrice doit refroidir complètement avant tout nettoyage ou entreposage.
7. Nettoyez la génératrice selon les instructions de la section Entretien.
8. Changez l'huile.
9. Retirez la bougie et versez environ 14,8 mL (½ once) d'huile dans le cylindre. Faire tourner le moteur lentement à distribuer l'huile et lubrifier le cylindre.
10. Remettez la bougie.
11. Stockez l'appareil dans un endroit propre et sec, hors de la lumière solaire directe.

DANGER

L'échappement de la génératrice contient du monoxyde de carbone, un gaz inodore et incolore.

Pour éviter un contact accidentel ou involontaire avec le démarreur de la génératrice pendant qu'elle est rangée, prendre les précautions suivantes :

- **Lorsque vous rangez la génératrice pour de courtes périodes de temps** assurez-vous que le commutateur d'allumage et la valve de carburant sont en position **OFF**.
- **Avant de ranger la génératrice pendant de longues périodes de temps** assurez-vous que le commutateur d'allumage et la valve de carburant sont à la position **OFF** et que les câbles de batterie sont **déconnectés**.

Batterie de la génératrice

Ce produit est équipé d'un circuit automatique de charge de la batterie. La batterie reçoit la tension de charge lorsque le moteur est en marche. La batterie se maintient une charge correcte si l'appareil est utilisé sur une base régulière (environ une fois toutes les deux semaines). Si elle est utilisée moins souvent, la batterie doit être connectée à un chargeur d'entretien ou batterie mainteneur (non inclus) à garder la batterie correctement chargée. Si la batterie n'est pas en mesure de démarrer le moteur, il peut être démarré manuellement en tirant sur le cordon de recul du moteur. Si la tension de la batterie est très faible, le circuit de charge peut ne pas être en mesure de recharger la batterie. Dans ce cas, la batterie doit être connectée à un chargeur de batterie du type automobile pour la recharge avant de pouvoir être utilisé.

Débrancher la batterie

1. Retirez le couvercle de protection du noir / plomb négatif de la batterie.
2. Débranchez le fil de sortie noir (négatif) de la borne noire (négative) de la batterie et ranger la vis d'assemblage (M5x10) et la rondelle frein (M5).
3. Répétez les étapes 1 et 2 pour les fils rouges (positifs) de la batterie.
4. Rangez la batterie dans un endroit frais et sec.

Charge de la batterie

Respectez les consignes d'entretien et de rangement de la batterie. Un chargeur de batterie automatique (pas inclus) avec filet de chargement automatique des capacités devrait être utilisé pour charger la batterie. Le taux de charge maximum ne doit pas dépasser 1,5 ampères. Suivez les instructions fournies avec le chargeur de batterie. La batterie doit être chargée à fond au moins une fois par mois.

REMARQUE

Un chargement en régime d'entretien maintiendra l'état de la batterie plus longtemps, lorsqu'elle est rangée.

CARACTÉRISTIQUES TECHNIQUES

Caractéristiques du moteur

- Modèle YF190FD-2-L_G
- Cylindrée 439 cm³
- Type 4-temps OHV
- Type de démarrage Démarrage électrique

Caractéristiques de la génératrice

- Modèle 100230
- Puissance nominale continue (ESSENCE) 7200 watts
- Watts au démarrage (ESSENCE) 9000 watts
- Puissance nominale continue (GPL) 6500 watts
- Watts au démarrage (GPL) 8100 watts
- Tension c.a. 120 / 240 V
- Phase Unique
- Fréquence 60 Hz
- Capacité en carburant 22,9 L (6 gal)
- Poids brut 97,5 kg (215 lb)
- Poids net 90,5 kg (199,5 lb)
- Hauteur 66,1 cm (26,4 po)
- Largeur 72,9 cm (28,7 po)
- Longueur 70,3 cm (27,8 po)

Carburant

La capacité en carburant est de 22,9 L (6 gal).

- Utilisez du carburant ordinaire sans plomb avec un taux d'octane minimum de 87 et une teneur en éthanol de moins de 10 % en volume.
- Utilisez uniquement un cylindre de GPL homologué muni d'une valve OPD.

Bougies d'allumage

OEM bougies d'allumage : NHSP F6RTC

Bougies d'allumage de remplacement : NGK BPR6ES ou équivalent

Vérifiez que l'écartement de la bougie est de 0,7 à 0,8 mm (0,028 à 0,031 po).

Le jeu des soupapes d'entretien

- Admission 0,13 à 0,17 mm (0,005 à 0,007 po)
- Échappement 0,18 à 0,22 mm (0,007 à 0,009 po)

Remarque : un bulletin technique concernant la procédure de réglage de la soupape est disponible à www.championpowerequipment.com

Message important concernant la température

Notre produit Champion Power Equipment est conçu et calibré pour fonctionner en continu à la température ambiante jusqu'à 40 °C (104 °F). Lorsque votre produit est nécessaire de votre produit peut fonctionner à des températures variant de -15 °C (5 °F) à 50 °C (122 °F) durant de courts laps de temps. Si la produit est exposée à des températures excédant ces limites durant l'entreposage, elle doit être ramenée à l'intérieur de ces écarts avant d'être utilisée. Dans tous les cas, la produit doit toujours être utilisée à l'extérieur, dans une zone bien aérée et éloignée des portes, fenêtres et autres trappes de ventilation.

Huile

Utilisez 10W-30 automobile huile.

La capacité en huile est de 1,1 L (1,2 pinte).

NE PAS REMPLIR.

Veillez vous référer au tableau ci-dessous pour les types d'huile recommandé pour la génératrice.

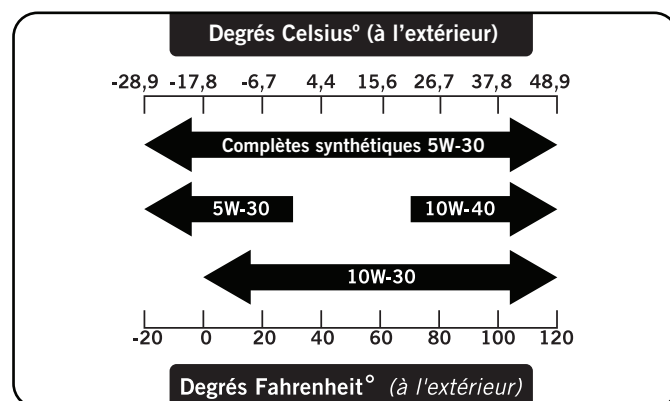

REMARQUE

La température affectera l'huile du moteur et sa performance. Changer le type d'huile à moteur utilisée selon les conditions atmosphériques afin de répondre aux besoins du moteur.

Diagramme de câblage

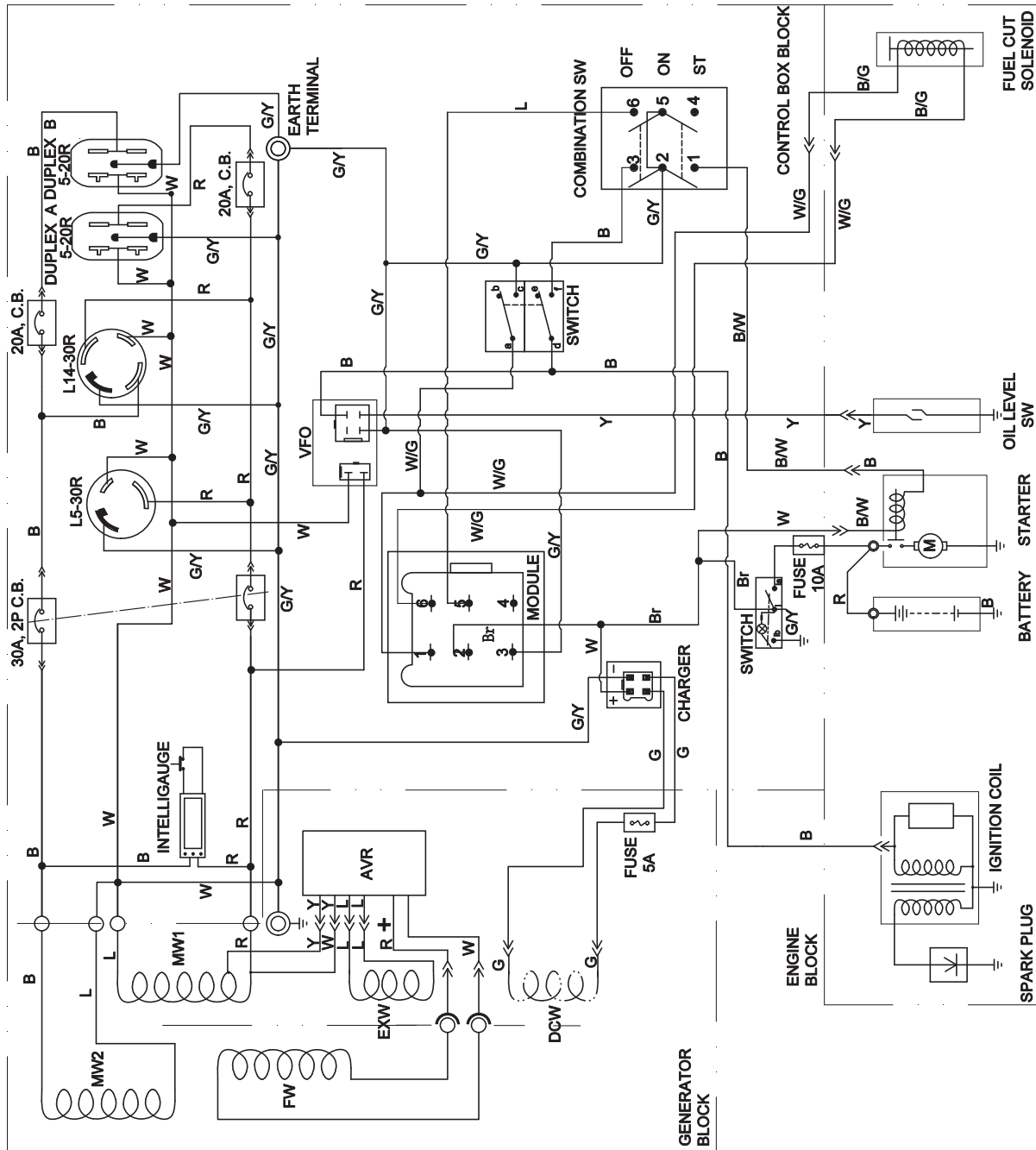

MODULE					
1	2	3	4	5	6
Solenoid valve (+)	12VDC (+)	GND	GND	Not use	Solenoid valve (+)

SWITCH					
b	a	c	e	d	f
GAS	○	○	○	○	○
LPG	○	○	○	○	○

COMBINATION SWITCH					
1	2	3	4	5	6
OFF	○	○	○	○	○
ON	○	○	○	○	○
ST	○	○	○	○	○

B	BLACK	Br	BROWN
Y	YELLOW	B/W	BLACK WHITE
L	BLUE	W/G	WHITE GREEN
G	GREEN	G/Y	GREEN YELLOW
R	RED	W/L	WHITE BLUE
W	WHITE	B/G	BLACK GREEN

CARACTÉRISTIQUES TECHNIQUES

Diagramme des pièces détachées

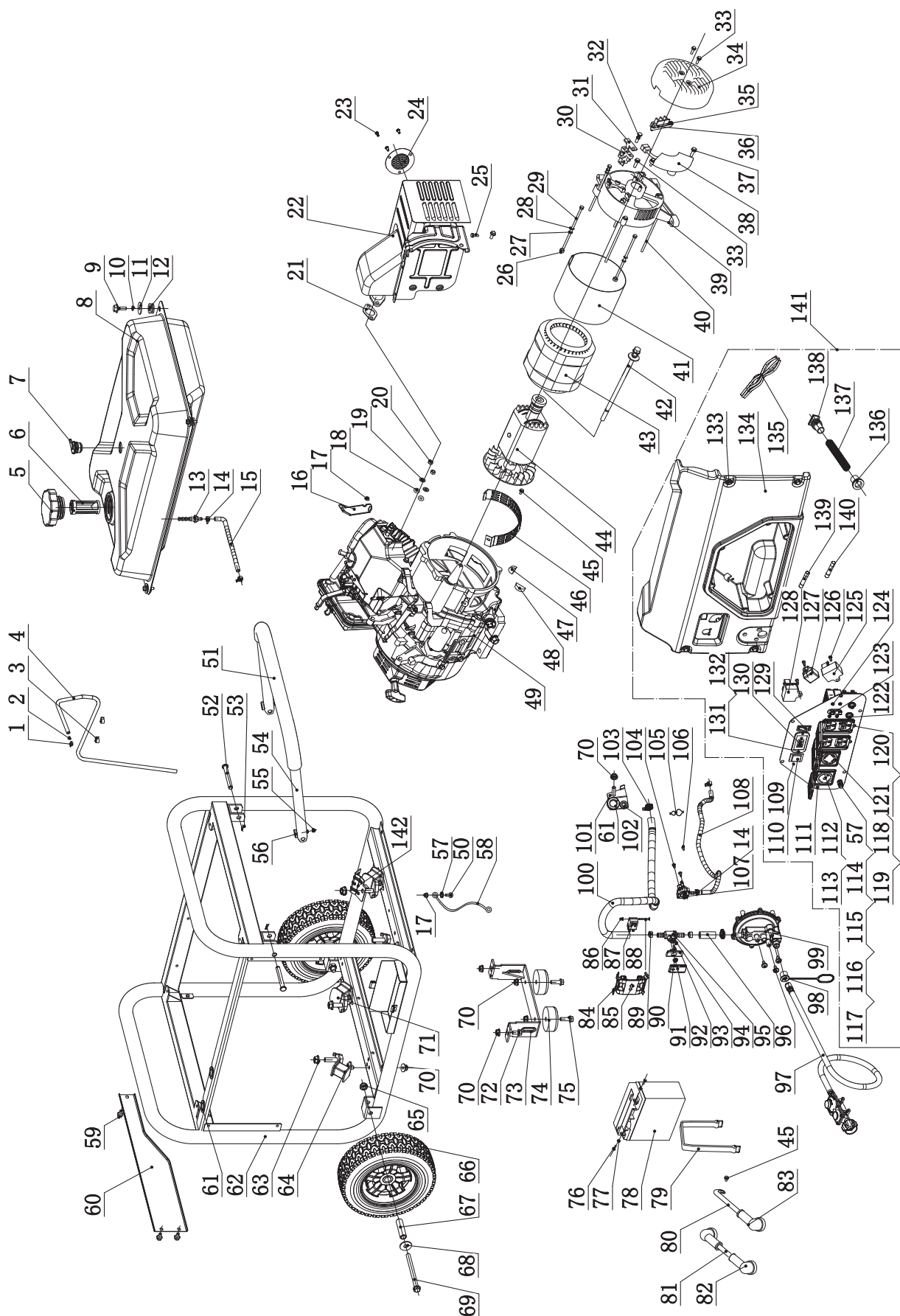

N°	N° de pièce	Description	Qté
1	2.06.006	Bride Ø7 x Ø1	1
2	24.070030.00	Trou, Tuyau de reniflard	1
3	2.05.001	Bride Ø8 x 6,5	2
4	152.070014.06	Tuyau 730 mm, Soupape d'inversion	1
5	122.070100.07	Couvercle, Réservoir d'essence	1
6	122.070300.03	Filtre à essence	1
7	24.070800.00	Soupape d'inversion	1
8	152.071000.31.48	Réservoir d'essence, 22.9L, Jaune	1
9	1.5789.0620.1	Boulon à embase M6 x 20, Noir	4
10	1.93.06	Rondelle de blocage Ø6	4
11	2.03.004.1	Rondelle Ø24 x Ø6,5 x 1,5, Noire	4
12	122.070015.01	Disque antivibration, Réservoir d'essence	4
13	21.070600.03	Raccord, réservoir d'essence	1
14	2.06.016	Bride Ø8,7 x b8	4
15	152.070011.08	Tuyau d'alimentation en essence 265 mmd	1
16	45.090006.20	Support, Filtre à air	1
17	1.6177.1.06	Écrou de blocage M6, Embase	2
18	1.848.08	Rondelle Ø8	2
19	1.93.08	Rondelle de blocage Ø8	2
20	1.6175.08	Écrou M8	2
21	46.100001.07	Rondelle, Échappement	1
22	46.101000.01.2	Bloc du silencieux	1
23	1.9074.4.0510	Ensemble Vis/rondelle M5 x 10	3
24	46.101300.00	Bloc du pare-étincelles	1
25	1.16674.0820	Boulon à embase M8 x 20	2
26	1.6175.05	Écrou M5	2
27	1.97.1.05	Rondelle Ø5	2
28	1.93.05	Rondelle de blocage Ø5	2
29	2.08.071	Boulon M5 x 229	2
30	152.190300.00	Bloc du balai de carbone	1
31	122.190004.01	Pince, Brosse à charbon	1
32	1.9074.15.0520	Ensemble vis/ rondelle M5 x 20	1
33	1.16674.0512.2	Boulon à embase M5 x 12	3
34	152.190003.00.48	Couvercle d'extrémité, Génératrice, Jaune	1
35	1.9074.17.0516	Ensemble vis/ rondelle M5 x 16	2
36	122.190400.00	Bornier	1
37	1.16674.0516	Boulon à embase M5 x 16	2
38	153.190200.04	AVR	1
39	152.190002.00	Bâti d'extrémité	1
40	2.08.069	Boulon à tête hexagonale M6 x 194	4
41	153.191002.00	Couvercle de stator	1
42	2.08.070	Boulon à tête hexagonale M10 x 280	1
43	153.191200.18	Bloc du stator, Al, 158 x 190 mm	1
44	153.191100.18	Bloc du rotor, Al, 158 x 190 mm	1
45	1.5789.0608	Boulon à embase M6 x 3	1
46	152.192300.01	Guide d'air	1
47	152.190005.00	Bouchon A, Couvercle avant	1
48	152.190005.01	Bouchon B, Couvercle avant	1
49	47.693	Moteur, 439cc	1
50	1.5789.0612	Boulon à embase M6 x 12	1
51	152.200702.02	Couvercle, Poignée	1
52	152.200703.03	Tige longue, Poignée	2
53	11.110008.00	en R	2
54	152.200701.14	Poignée un U	1
55	1.894.1.08	Anneau de retenue Ø8	2
56	152.200703.02	Tige courte, Poignée	2
57	1.862.06	Rondelle de blocage Ø6, Dentée	2
58	5.1900.029	Ligne de terre 150 mm	1
59	1.5789.0612.1	Boulon à embase M6 x 12, Noir	3
60	152.200800.09.2	Plaque décorative	1
61	152.070031.00	Gaine, Tuyau d'essence	3
62	65250.0.10.2	Bâti, 700 x 566 x 585	1
63	1.6177.1.10	Écrou de blocage M10, Embase	4
64	152.201200.03	Support de moteur, 1	2
65	1.6182.10	Écrou de blocage M10	2
66	152.201701.09	Roue en polyuréthane de 9,5 po	2
67	122.200016.01	Raccord de réduction Ø16 x Ø10,5 x 59	2
68	1.96.10	Rondelle Ø10	2
69	1.5782.10120	Boulon M10 x 120	2
70	1.6177.1.08	Écrou de blocage M8, Embase	9
71	152.201200.04	Support de moteur, 2	2

N°	N° de pièce	Description	Qté
72	1.5789.0816	Boulon à embase M8 x 16	2
73	152.200002.01.2	Patte 84 mm	1
74	152.201400.00	Tampon de caoutchouc, Patte	2
75	1.5789.0825	Boulon à embase M8 x 25	2
76	1.9074.3.0510	Ensemble Vis/rondelle M5 x 10	2
77	1.6177.1.05	Écrou de blocage M5, Embase	2
78	9.1000.150	Batterie 12V15AH	1
79	152.200904.00	Pince, Caoutchouc	1
80	5.1900.025	Fil noir 320 mm, Batterie	1
81	5.1900.024	Fil rouge 480 mm, Batterie	1
82	152.200013.02.3	Gaine, câble, rouge	2
83	152.200013.02	Gaine, câble, noir	1
84	152.201004.00	Verrou	2
85	152.200019.00.48	Bouton d'interrupteur	1
86	1.6170.03	Écrou M3	1
87	5.1050.000	Interrupteur	1
88	1.819.1.0330	Vis M3 x 30	1
89	2.06.032	Bride Ø17	2
90	1.6182.05	Écrou de blocage M5	1
91	122.070032.00	Manchon, Poignée	1
92	122.070025.02	Poignée	1
93	1.823.0408	Vis M4 x 8	2
94	122.074000.01	Soupape de détente	1
95	152.070012.05	Tuyau 40 mm	1
96	2.08.055.1	Boulon M6 x 14, Noir	3
97	47.130021.01	Tuyau GPL avec régulateur 3,3 pi 1 m	1
98	9.1500.002	Manchon, Raccordement	1
99	47.136000.01	Détendeur	1
100	152.070012.06	Tuyau 750 mm	1
101	152.200018.00	Supporteur	1
102	152.070031.01	Gaine, Tuyau	1
103	2.06.023	Bride Ø20	2
104	1.845.4816	Vis ST4,8 x 16	2
105	2.06.050	Bride Ø8 x Ø18	1
106	1.845.3513	Vis ST3,5 x 13	1
107	122.070400.06	Robinet de carburant	1
108	152.070011.09	Tuyau d'alimentation en essence 480 mm	1
109	152.199.08.2	Panneau de commande	1
110	5.1000.001.3	Commutateur d'allumage, Rouge	1
111	1.9074.4.0512.1	Ensemble Vis/rondelle M5 x 12, Noir	6
112	5.1120.023	Prise L5-30R, CSA	1
113	5.1870.023	Couvercle de prise, L5-30R	1
114	1.5783.0622.3	Écrou M6 x 22, Vert	1
115	1.6175.06.3	Écrou M6, Vert	2
116	1.97.1.06.3	Rondelle Ø6, Verte	2
117	1.93.06.3	Rondelle de blocage Ø6, Verte	2
118	5.1120.026	Prise L14-30R, CSA	1
119	5.1870.020	Couvercle de prise, L14-30R	1
120	5.1120.027	Prise 5-20R, Double, CSA	2
121	5.1870.025	Couvercle de prise, 5-20R	2
122	5.1210.920	Disjoncteur de 20 A, Bouton-poussoir, CSA	2
123	5.1240.930	Disjoncteur de 30 A, Bipolaire, CSA	1
124	1.9074.4.0306.1	Ensemble Vis/rondelle M3 x 6, noir	4
125	5.1810.004	Diode OFV, CSA	1
126	1.823.0514	Vis M5 x 14, Noire	3
127	5.1800.004	Redresseur	1
128	5.1820.009	Chargeur	1
129	5.1000.000.3	Interrupteur de batterie, Rouge	1
130	5.1430.005	Intelligauge	1
131	1.9074.4.0414.1	Ensemble Vis/rondelle M4 x 14, Noir	2
132	1.6177.1.04.1	Écrou de blocage M4, Embase, Noir	10
133	1.5789.0615.1	Boulon à embase M6 x 15, Noir	4
134	152.210002.17	Boîtier de commande	1
135	100230.21.10	Ensemble de fils	1
136	122.210003.01	Gaine de fil, Boîtier de commande	1
137	5.1320.012	Tuyau, Plastique, CSA	1
138	152.210003.02	Prise, Couvercle d'extrémité	1
139	5.1280.003	Fusible 10A	1
140	5.1280.008	Fusible 5A	1
141	100230.21	Bloc du panneau de commande	1
142	152.100007.00	Panneau isolant, support de moteur	1

CARACTÉRISTIQUES TECHNIQUES

Diagramme des pièces de moteur

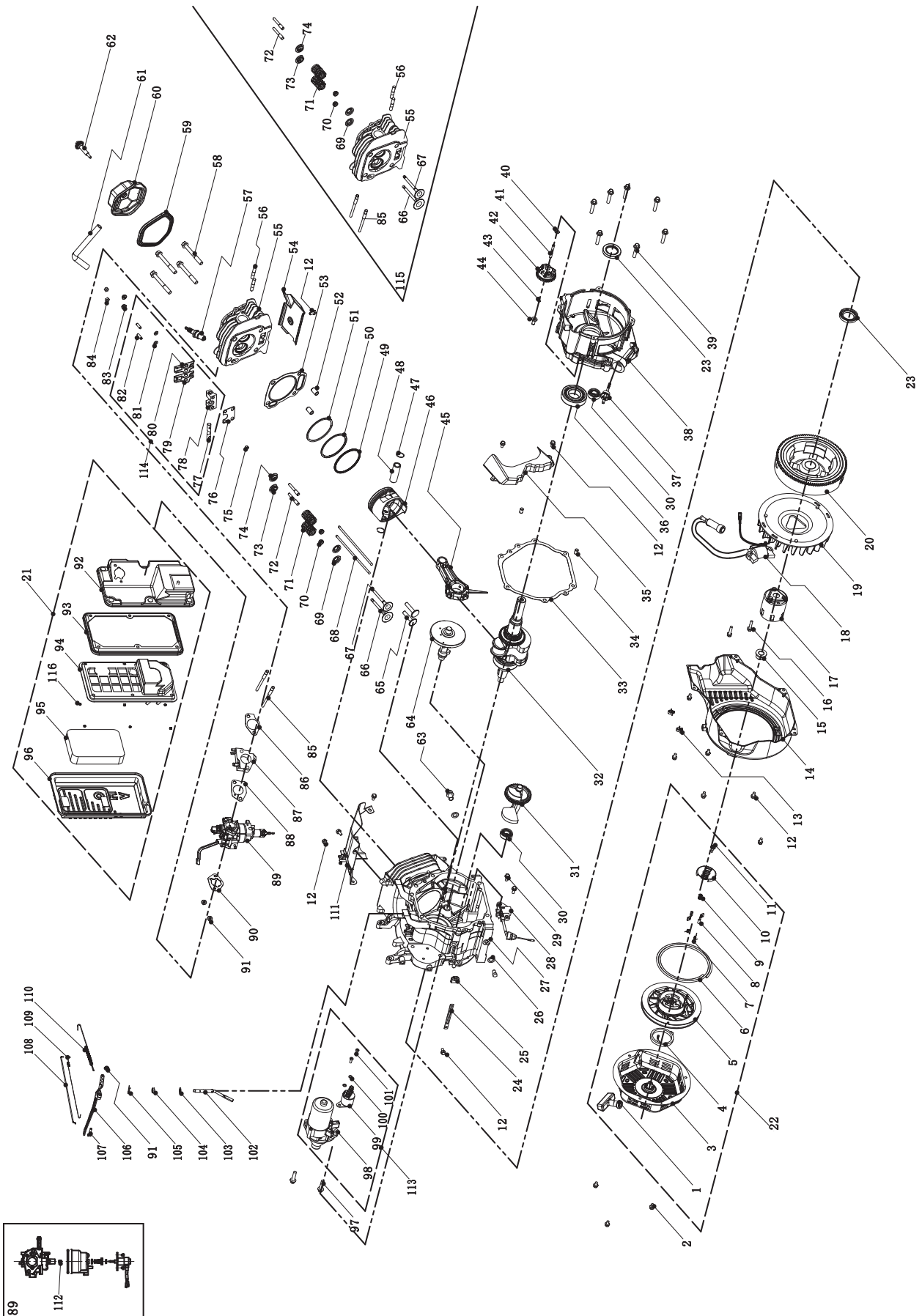

N°	N° de pièce	Description	Qté
1	21.061300.00	Poignée, Lanceur, Faible recul	1
2	1.5789.0608	Boulon à embase M6 x 8	3
3	46.061100.00.2	Couvercle de lanceur à rappel, Noir	1
4	45.060005.00	Ressort, Lanceur	1
5	45.061102.00	Roue, Lanceur à rappel	1
6	2.10.003.1	Corde Ø4 x 1550, noir	1
7	45.060003.00	Ressort, Cliquet	2
8	45.060002.00	Cliquet de démarrage, Acier	2
9	45.060009.00	Ressort, Guidage de cliquet	1
10	45.060007.00	Guidage de cliquet	1
11	45.060008.00	Vis, Guidage de cliquet	1
12	1.5789.0612	Boulon à embase M6 x 12	12
13	2.05.009	Étrier Ø12,5 x 7	2
14	47.080100.01.48	Couvercle de ventilateur, Jaune	1
15	2.02.007	Écrou M16 x 1,5	1
16	1.5789.0629	Boulon à embase M6 x 29	2
17	45.060001.00	Poulie, Démarreur	1
18	46.123000.01	Bobine d'allumage	1
19	47.080001.00	Ventilateur de refroidissement	1
20	46.120100.05	Volant	1
21	46.091000.03.2	Filtre à air, Bloc	1
22	46.061000.00	Bloc du lanceur à rappel	1
23	2.11.007	Joint d'huile Ø35 x Ø52 x 8	2
24	2.05.050	Attache fil 100 mm	1
25	152.070031.01	Revêtement, Câble	1
26	2.03.023	Rondelle, Ø12,5 x Ø20 x 2, Boulon de vidange	2
27	47.030100.05	Carter	1
28	45.127000.02	Détecteur de niveau d'huile	1
29	1.5789.0615	Boulon à embase M6 x 15	2
30	1.276.6202	Coussinet 6202	2
31	47.050006.00	Équilibreur de poids	1
32	47.050100.01	Vilebrequin	1
33	46.030008.00	Rondelle, couvercle de carter de moteur	1
34	2.04.001	Goupille Ø9 x 14	2
35	46.080600.00	Guide d'air, Droit	1
36	1.276.6207	Coussinet 6207	1
37	46.031000.01.48	Bloc de la jauge d'huile, Jaune	1
38	45.030007.00	Couvercle, Carter de moteur	1
39	1.5789.0840	Boulon à embase M8 x 40	7
40	2.03.021.1	Rondelle Ø6,4 x Ø13 x 1, Noire	1
41	45.110013.00	Arbre, Régulation	1
42	45.110100.00	Régulation	1
43	21.110011.00	Bride, Régulation	1
44	45.110012.00	Raccord de réduction, Régulation, Acier	1
45	47.050200.00	Bielle	1
46	47.050005.01	Piston	1
47	2.09.004	Anneau de retenue Ø21 x Ø1	2
48	45.050003.00	Axe, Piston	1
49	46.050303.02	Joint, Étanchéité à l'huile	1
50	46.050302.02	Joint, Deuxième piston	1
51	46.050301.02	Joint, Premier piston	1
52	2.04.004	Goupille Ø12 x 20	2
53	46.030009.02	Rondelle, Culasse	1
54	46.080400.00	Guide d'air, Inférieur	1
55	47.010100.01	Culasse	1
56	2.01.010	Goujon M8 x 35	2
57	2.15.002(F6RTC)	Bougie F6RTC	1
58	2.08.014	Boulon à embase M10 x 80	4
59	46.020002.00	Rondelle, Couvercle de culasse	1
60	47.021000.00	Couvercle, Culasse	1
61	45.020001.02	Tube de reniflard	1

N°	N° de pièce	Description	Qté
62	47.020100.00	Boulon, Couvercle de culasse	1
63	2.08.039	Boulon de vidange x 1,5 x 15	2
64	47.041000.01	Arbre à came	1
65	47.040004.00	Pousoir, Soupape	2
66	47.040002.00	Soupape, Entrée	1
67	47.040006.00	Soupape, Sortie	1
68	46.040005.00	Tige de poussée	2
69	45.040015.00	Arrêteur, Ressort de soupape	2
70	45.040017.00	Bague d'étanchéité d'huile, Soupape	2
71	45.040003.00	Ressort, Soupape	2
72	23.040010.00	Boulon, Culbuteur	2
73	45.040001.00	Arrêteur, Ressort de soupape d'admission	1
74	45.040007.00	Arrêteur, Ressort de soupape d'échappement	1
75	45.040008.00	Rotateur, Soupape d'échappement	1
76	46.040004.00	Plaque de guidage, Tige de poussée	1
77	46.040016.00	Arbre, Culbuteur	1
78	46.040201.00	Arrêteur, Culbuteur	1
79	46.040009.00	Culbuteur, Soupape d'entrée	1
80	46.040018.00	Culbuteur, Soupape de sortie	1
81	1.97.1.06	Rondelle Ø6	2
82	22.040012.00	Vis, Ajustement de soupape	2
83	1.6177.1.06	Écrou à embase M6	2
84	21.040021.00	Écrou M6 x 0,5, Blocage	2
85	2.01.008	Goujon M6 x M8 x 105	2
86	46.130002.20	Joint d'étanchéité, Isolant	1
87	45.130001.00	Isolant, Carburateur	1
88	46.130003.20	Joint d'étanchéité, Carburateur	1
89	47.131000.25	Carburateur	1
	47.131000.29	Carburateur	1
90	46.130004.20	Joint d'étanchéité, Filtre à air	1
91	1.6177.06	Écrou à embase M6	3
92	46.091100.03	Base, filtre à air	1
93	45.091002.20	Joint, filtre à air	1
94	45.091001.20	Séparateur, filtre à air	1
95	45.091003.20	Élément, filtre à air	1
96	46.091200.04	Couvercle, filtre à air	1
97	1.5789.0835	Boulon à embase M8 x 35	2
98	45.125100.00	Moteur de lanceur	1
99	45.125200.01	Relais, démarreur	1
100	1.93.05	Rondelle de blocage 5	2
101	1.16674.0516	Boulon à embase M5 x 16	2
102	45.110001.00	Arbre, Bras du régulateur	1
103	2.03.019	Rondelle Ø8,2 x Ø17 x 0,8	1
104	2.11.006	Joint étanche à l'huile Ø7 x Ø14 x 5	1
105	45.110008.00	Tige, Arbre	1
106	45.110003.01	Bras, régulateur	1
107	2.08.040	Boulon, M6x21, Bras du régulateur	1
108	45.110006.00	Tige, Régulateur	1
109	45.110005.00	Ressort, Rappel du papillon de gaz	1
110	45.110007.01	Ressort, Régulateur	1
111	46.080300.20	Guide d'air, Supérieur	1
112	47.131017.21	Jet principal, Standard	1
	47.131017.21.01	Jet principal, Altitude	/
113	45.125000.01	Système de moteur de lanceur	1
114	46.040200.00	Système de culbuteur	1
115	47.010000.01	Système de culasse	1
116	1.6177.1	Écrou à embase M5	6

GUIDE DE DÉPANNAGE

Problème	Cause	Solution
La génératrice ne démarre pas	Pas de carburant	Ajouter de l'essence
	Bougie d'allumage défectueuse	Changer la bougie
	Unité chargée pendant le démarrage	Retirer la charge de l'appareil
La génératrice refuse de démarrer; la génératrice démarre mais fonctionne mal	Niveau d'huile bas	Remplir le carter au niveau adéquat. Mettre la génératrice sur une surface plane et à niveau
	Échappement sur la mauvaise position	Ajuster l'échappement
	Fil de la bougie non raccordé	Fixer le fil à la bougie
Générateur ne démarre pas électriquement	Batterie du générateur est morte	Batterie de générateur de recharge
	L'interrupteur de batterie est en position «OFF»	Tourner l'interrupteur de la batterie à la position « ON »
La génératrice s'éteint pendant le fonctionnement	Manque de carburant	Remplir le réservoir à carburant
	Niveau d'huile bas	Remplir le carter jusqu'au niveau adéquat. Placer la génératrice sur une surface plane et à niveau
La génératrice ne parvient pas à fournir une puissance suffisante ou surchauffe	La génératrice est en surcharge	Revoir et ajuster la charge. Voir « Gestion de la consommation »
	Aération insuffisante	Vérifier qu'il n'y a pas de restriction dans l'arrivée d'air. Aller dans une zone bien aérée
Pas de sortie c.a.	Raccordement défectueux du câble	Vérifier toutes les connexions
	Le dispositif connecté est défectueux	Remplacer le dispositif défectueux
	Le disjoncteur est déclenché	Réenclencher le disjoncteur
	Balai défectueux	Changer le balai (Centre de réparations)
	AVR (régulateur de tension) défectueux	Changer l'AVR (Centre de réparations)
	Câblage lâche	Inspecter et serrer les montages électriques
	Autre	Utiliser la ligne d'assistance
La génératrice s'emballé	Régulateur de régime défectueux	Utiliser la ligne d'assistance
Déclenchement répété du disjoncteur	Surcharge	Revoir et ajuster la charge. Voir « Gestion de la consommation »
	Cordons ou matériel défectueux	Vérifier si les fils sont endommagés, dénudés ou effilochés. Remplacer le dispositif défectueux

Pour du soutien technique complémentaire :

Service technique

Du lundi au vendredi, de 8 h 30 à 17 h (HNP, HAP)

Ligne sans frais : 1-877-338-0999

tech@championpowerequipment.com

GARANTIE*

CHAMPION POWER EQUIPMENT

GARANTIE LIMITÉE DE TROIS (3) ANS

Conditions de la garantie

Pour enregistrer votre produit pour bénéficier de la garantie et du service téléphonique d'assistance technique à vie GRATUIT, veuillez visiter :

<https://www.championpowerequipment.com/register>

Pour terminer l'enregistrement, vous devez inclure une copie du reçu de caisse comme preuve d'achat. Une preuve d'achat est requise pour bénéficier du service de garantie. Veuillez enregistrer votre produit dans les dix (10) jours suivant son achat.

Garantie de réparation et de remplacement

CPE garantit à l'acheteur original que les composants mécaniques et électriques seront exempts de défauts de matériau et de fabrication pour une période de trois ans (pièces et main-d'œuvre) à partir de la date d'achat initiale et de 270 jours (pièces et main-d'œuvre) pour un usage commercial et industriel. Les frais de transport du produit pour réparation ou remplacement en vertu de cette garantie sont de la seule responsabilité de l'acheteur. Cette garantie n'est valable que pour l'acheteur initial et n'est pas transférable.

Ne pas rapporter le produit sur le lieu d'achat

Communiquez avec le soutien technique et CPE diagnostiquera tout problème par téléphone ou par courriel. Si le problème ne peut être résolu de cette manière, CPE autorisera, à sa discrétion, l'évaluation, la réparation ou le remplacement de la pièce ou du composant défectueux dans un centre de services CPE. CPE vous fournira un numéro de cas dans le cadre du service de garantie. Veuillez le conserver pour référence ultérieure. Les réparations ou remplacements effectués sans autorisation préalable, ou dans un établissement de réparations non autorisé, ne sont pas couverts par cette garantie.

Exclusions de la garantie

Cette garantie ne couvrira pas les réparations et équipements suivants :

Usure normale

Les produits contenant des composants mécaniques ou électriques doivent faire l'objet d'un entretien périodique pour bien fonctionner. Cette garantie ne couvre pas les réparations quand l'usure normale a épuisé la durée de vie utile d'une pièce ou de l'équipement complet.

Installation, utilisation et entretien

Cette garantie ne s'appliquera pas aux pièces et/ou à la main-d'œuvre s'il appert que le produit a été mal utilisé, a manqué d'entretien, a fait l'objet d'un accident, ou encore s'il a été malmené, chargé au-delà des limites du produit, modifié, mal installé ou mal connecté à un composant électrique. L'entretien normal n'est pas couvert par cette garantie. Il n'est pas nécessaire qu'il soit effectué à un établissement ou par une personne autorisée par CPE.

Autres exclusions

Cette garantie exclut :

- les défauts apparents portant notamment sur la peinture et les décalques, etc.,
- les articles d'usure tels que les éléments filtrants, joints toriques, etc.,
- les accessoires tels que les housses de rangement,
- les défauts dus à des catastrophes naturelles et autres événements majeurs au-delà du contrôle du fabricant,
- les problèmes causés par des pièces autres que celles de Champion Power Equipment.

Le cas échéant, cette garantie ne s'applique pas aux produits utilisés comme source électrique de base pour remplacer les services publics.

Limites de la garantie implicite et des dommages indirects

Champion Power Equipment décline toute obligation en matière de réclamations concernant le temps perdu, l'utilisation de ce produit, le fret ou toute autre réclamation secondaire ou indirecte découlant de l'utilisation de ce produit par quiconque. CETTE GARANTIE ET LES GARANTIES CI-JOINTES DES SYSTÈMES ANTIPOLLUTION DE L'EPA DES ÉTATS-UNIS ET/OU CARB (SI APPLICABLES) REMPLACENT TOUTES LES AUTRES GARANTIES, EXPRESSE OU IMPLICITE, Y COMPRIS LES GARANTIES DE QUALITÉ MARCHANDE OU D'ADÉQUATION À UN USAGE PARTICULIER.

Les produits fournis en remplacement seront soumis à la garantie du produit original. La durée de la garantie du produit échangé sera calculée en fonction de la date d'achat du produit original. Cette garantie vous donne certains droits, lesquels peuvent varier d'un état ou d'une province à l'autre. Il se peut que vous ayez des droits autres que ceux qui sont énoncés dans la garantie, selon votre état ou votre province.

Coordonnées

Adresse

Champion Power Equipment, Inc.
12039 Smith Ave.
Santa Fe Springs, CA 90670 É.-U.
www.championpowerequipment.com

Service à la clientèle

Ligne sans frais : 1 877 338-0999
info@championpowerequipment.com
N° télécopieur : 1 562 236-9429

Service technique

Ligne sans frais : 1 877 338-0999
tech@championpowerequipment.com

*Sauf s'il est stipulé autrement dans toute Garantie sur les Systèmes de Contrôle des Émissions (le cas échéant) pour le Système de Contrôle des Émissions : U.S. Environment Protection Agency (EPA) et/ou California Air Resources Board (CARB).

GARANTIE DU SYSTÈME ANTIPOLLUTION DE CHAMPION POWER EQUIPMENT, INC. (CPE) ET DE L'AGENCE DE PROTECTION ENVIRONNEMENTALE DES ÉTATS-UNIS (E.P.A. DES É.-U.)

Votre moteur Champion Power Equipment (CPE) répond aux normes d'émissions américaines de l'EPA des É.-U.

VOS DROITS ET OBLIGATIONS CONCERNANT LA GARANTIE :

L'EPA américaine et CPE sont heureux d'expliquer la garantie des systèmes fédéraux de contrôle des émissions de votre petit moteur de véhicule hors route 2020 et de l'équipement motorisé. Les nouveaux moteurs et les équipements doivent être conçus, fabriqués et équipés de petits moteurs répondants aux règlements de petits moteurs hors route de l'EPA au moment de la vente. CPE garantit le système antipollution du moteur de votre petit véhicule hors route pour la période décrite ci-dessous, pourvu que le moteur du petit véhicule hors route n'ait pas été utilisé de manière abusive, négligé, modifié sans approbation ou mal entretenu.

Votre système antipollution doit comprendre des pièces comme un carburateur, un système d'injection, un système d'allumage, un pot catalytique et une canalisation de carburant. Il doit aussi être équipé de tuyaux, courroies, connecteurs et autres ensembles reliés aux émissions. Si un défaut sous garantie survient, CPE réparera le moteur de votre petit véhicule hors route sans frais, y compris le diagnostic, les pièces et la main-d'œuvre.

COUVERTURE DE LA GARANTIE DU SYSTÈME ANTIPOLLUTION DU FABRICANT :

Le système antipollution est garanti pendant deux (2) ans et sous réserve des clauses indiquées ci-dessous. Si, pendant la période de couverture de la garantie, une pièce de votre moteur présente un défaut de matériaux ou de main-d'œuvre, CPE réparera ou remplacera cette pièce.

RESPONSABILITÉS DU PROPRIÉTAIRE CONCERNANT LA GARANTIE :

Comme propriétaire d'un petit véhicule hors route, vous êtes responsable d'effectuer l'entretien exigé comme indiqué dans votre manuel du propriétaire. CPE vous recommande de conserver tous vos reçus d'entretien de votre petit véhicule hors route, mais CPE ne peut pas refuser unilatéralement la réparation sous garantie à cause de l'absence de reçus ou parce que vous n'avez respecté les entretiens planifiés.

Comme propriétaire d'un petit véhicule hors route, vous devez toutefois être informé que CPE peut refuser de réparer ou remplacer une pièce de votre petit véhicule hors route couverte par la garantie si votre petit véhicule hors route ou une pièce s'avère défectueux à cause d'une utilisation abusive, a été négligée, mal entretenue ou modifiée sans autorisation.

Vous êtes responsable d'apporter votre petit véhicule hors route à un centre de réparations autorisé de CPE ou un autre centre de réparations comme décrit sous la clause (3), article (f) ci-dessous, un détaillant CPE ou CPE situé à Santa Fe Springs en Californie dès que le problème survient. Les réparations au titre de la garantie doivent être faites dans un délai raisonnable sans toutefois dépasser 30 jours.

Pour toutes questions concernant vos droits et responsabilités de votre garantie, communiquez avec :

Champion Power Equipment, Inc.
Service à la clientèle
12039 Smith Ave.
Santa Fe Springs, CA 90670
1 877 338-0999
tech@championpowerequipment.com

GARANTIE DU SYSTÈME ANTIPOLLUTION

Voici les clauses précises concernant la couverture de garantie de votre système antipollution :

- 1. CHAMP D'APPLICATION :** Cette garantie s'applique aux moteurs de petits véhicules hors route de 1997 ou plus récents. La période de garantie du système antipollution commence à la date de livraison du nouveau moteur ou équipement au premier acheteur/utilisateur final et la couverture doit être de 24 mois consécutifs par la suite.
- 2. COUVERTURE GÉNÉRALE DU SYSTÈME ANTIPOLLUTION**

CPE garanti au premier acheteur/utilisateur final du nouveau moteur ou équipement et à tous les acheteurs subséquents que le moteur du petit véhicule hors route est :

 - 2a. Conçu, fabriqué et équipé conformément aux normes d'émissions de l'EPA américaine pour les moteurs à allumage par étincelles de et moins de 19 kW.
 - 2b. Libre de tout défaut de matériaux et de fabrication qui fait en sorte que la défektivité d'une pièce sous garantie soit identique à tous égards importants à la pièce, tel que décrit dans la demande de certification du fabricant du moteur pour une période de deux ans.
- 3. LA GARANTIE DES PIÈCES DU SYSTÈME ANTIPOLLUTION SERA INTERPRÉTÉE COMME SUIVANT :**
 - 3a. Toute pièce garantie dont le remplacement n'est pas prévu dans le manuel du propriétaire doit être garantie pour la période de garantie du système antipollution. Si une telle pièce s'avère défectueuse pendant la période de garantie du système antipollution, CPE réparera ou remplacera la pièce comme indiqué au sous-paragraphe « d » ci-dessous. Toute pièce réparée ou remplacée au titre de la garantie du système antipollution sera garantie pour le reste de la période de couverture du système antipollution.
 - 3b. Toute pièce reliée au système antipollution n'étant soumise qu'à une inspection périodique comme décrite dans le manuel du propriétaire doit être garantie pour la période de garantie du système antipollution. Une déclaration dans de telles instructions écrites à l'effet de réparer ou remplacer si nécessaire, ne doit pas abrégier la période de garantie du système antipollution. Toute pièce réparée ou remplacée au titre de la garantie du système antipollution sera garantie pour le reste de la période de couverture du système antipollution.
 - 3c. Toute pièce garantie, reliée au système antipollution, à être remplacée conformément à l'entretien planifié au manuel du propriétaire doit être garantie pour la période précédant le premier point de remplacement planifié pour cette pièce. Si la pièce est défectueuse avant le premier remplacement planifié, cette pièce sera réparée ou remplacée par CPE conformément au sous-paragraphe « d » ci-dessous. Toutes pièces reliées au système antipollution seront réparées ou remplacées au titre de la garantie de CPE et seront garanties pour le reste de la période de garantie du système antipollution avant le premier point de remplacement planifié de cette pièce reliée au système antipollution.
 - 3d. La réparation ou le remplacement d'une pièce du système antipollution effectué au titre de la garantie du système antipollution par un atelier de réparations agréé de CPE sera sans frais.
 - 3e. Le propriétaire ne doit pas être facturé pour la main-d'œuvre du diagnostic déterminant que la pièce couverte par la garantie du système antipollution est défectueuse pourvu qu'un tel diagnostic soit effectué par un atelier de réparations autorisé de CPE.
 - 3f. CPE doit payer les réparations couvertes par la garantie sur les émissions dans les centres de réparations non autorisés dans les circonstances suivantes :
 - i. Le service est requis dans un centre de population avec une population de plus de 100 000 habitants selon les États-Unis. Recensement de 2000 sans centre de réparations autorisé par CPE ET
 - ii. Le service doit être rendu dans un centre de réparations autorisé par CPE situé à plus de 160 km (100 mi). La limite de distance de 160 km (100 mi) ne s'applique pas pour les états suivants : Alaska, Arizona, Colorado, Hawaii, Idaho, Montana, Nebraska, Nevada, New Mexico, Oregon, Texas, Utah et Wyoming.

- 3g. CPE sera responsable des dommages causés à d'autres composants du moteur d'origine ou des modifications approuvées causées directement par une défectuosité sous garantie d'une pièce liée au système antipollution couverte par la garantie du système antipollution.
- 3h. Tout au long de la période de garantie du système antipollution, CPE doit conserver une quantité suffisante de pièces relatives au système antipollution garanties pour répondre à la demande prévue de telles pièces reliées au système antipollution.
- 3i. Toutes les pièces de rechange du système antipollution autorisées et approuvées par CPE doivent être utilisées et fournies pour effectuer tous les entretiens ou réparations du système antipollution, et ce, sans frais. Une telle utilisation ne doit pas diminuer l'obligation de garantie de CPE.
- 3j. Des pièces ajoutées, modifiées ou non approuvées ne doivent pas être utilisées pour modifier ou réparer un moteur CPE. Une telle utilisation annulera la garantie du système antipollution et sera un motif suffisant pour rejeter une réclamation au titre de la garantie du système antipollution. CPE n'est pas responsable en vertu des présentes pour les défaillances des pièces garanties d'un moteur CPE causées par l'utilisation d'une telle pièce complémentaire ou modifiée non approuvée.

LES PIÈCES DU SYSTÈME ANTIPOLLUTION INCLUSES SONT : (en utilisant les parties de la liste applicables au moteur)

Systèmes couverts par la présente garantie	Description des pièces
Système de dosage de carburant	Régulateur de pression de carburant, carburateur et pièces internes
Système d'admission d'air	Filtre à air, tubulure d'admission
Système d'allumage	Bougie et pièces, système d'allumage électromagnétique
Système d'échappement	Tubulure d'échappement, pot catalytique
Pièces diverses	Tuyaux, pièces, joints d'étanchéité, joints statiques et colliers associés aux systèmes énumérés.
Émissions de vapeurs de carburant	Réservoir de carburant, bouchon du réservoir de carburant, pièces de canalisation de carburant (pour carburant liquide et les vapeurs de carburant), colliers, soupapes de sécurité, soupapes de commande, électrovalves de commande, commandes électroniques, diaphragmes de soupape à dépression, câbles de contrôle, fourchettes, soupapes de purge, joints, tuyaux à vapeur, séparateur de liquide/vapeur, réservoir à charbon actif, supports de montage du réservoir, connecteur d'orifice de purge du carburateur

POUR OBTENIR UNE RÉPARATION AU TITRE DE LA GARANTIE :

Vous devez apporter votre moteur CPE ou le produit sur lequel il est installé avec la carte d'enregistrement de garantie ou une autre preuve de la date d'achat originale, à vos frais, chez un concessionnaire Champion Power Equipment autorisé à vendre et réparer un produit CPE pendant ses heures ouvrables. Les centres de réparations définis à la clause (3) article (f) doivent être approuvés par CPE avant d'effectuer la réparation. Les réclamations de réparation ou d'ajustement s'avérant être uniquement causées par un défaut de matériaux ou de main-d'œuvre ne seront pas refusées même si l'entretien n'a pas été fait ou s'il n'a pas été utilisé correctement.

Pour toutes questions concernant vos droits et responsabilités de votre garantie ou pour obtenir une réparation au titre de la garantie, veuillez écrire ou appeler le service à la clientèle de Champion Power Equipment, Inc.

Champion Power Equipment, Inc.
 12039 Smith Ave.
 Santa Fe Springs, CA 90670
 1-877-338-0999
 Aux soins de : Service à la clientèle
 tech@championpowerequipment.com