



REGISTRE SU PRODUCTO EN LINEA

en championpowerequipment.com



o visite championpowerequipment.com

GUARDE ESTAS INSTRUCCIONES. Este manual contiene precauciones de seguridad importantes que deben ser leídas y entendidos antes de operar el producto. El fallar en hacerlo puede resultar en lesiones graves. Este manual debe permanecer con el producto.

Las especificaciones, descripciones e ilustraciones en este manual son tan precisos tal como se conocía en el tiempo de la publicación, pero son sujetos a cambios sin previo aviso.

Cubierto por uno o más de los siguientes números de patentes de EE.UU.: 10,598,101, 10,221,780 y otros patentes pendientes de EE.UU. y extranjeros.

Declaración de la FCC

1. Este dispositivo cumple con las normas de la Sección 15 de las reglas de la Comisión Federal de Comunicaciones de EE. UU. (FCC). Su funcionamiento está sujeto a las dos condiciones siguientes:
 - (1) Este dispositivo no debe generar interferencia perjudicial.
 - (2) Este dispositivo debe aceptar toda interferencia recibida, incluso aquélla que pueda causar un funcionamiento no deseado.
2. Los cambios o modificaciones no expresamente aprobados por el responsable del cumplimiento pueden anular la autoridad del usuario para operar el equipo.

NOTA: Tras someter a pruebas este equipo, se ha determinado que cumple con los límites para un dispositivo digital Clase B, conforme a la Sección 15 de las reglas de la FCC. Estos límites han sido diseñados para proporcionar una protección razonable contra la

interferencia perjudicial en una instalación residencial. Este equipo genera, utiliza y puede irradiar energía de alta frecuencia y si no se instala y utiliza de acuerdo con las instrucciones, podría ocasionar una interferencia perjudicial para las comunicaciones de radio. Sin embargo, no existen garantías de que no se producirá interferencia en una instalación en particular. Si este equipo efectivamente causa interferencia perjudicial para la recepción de radio o de televisión, lo cual puede determinarse al apagar y encender el equipo, se recomienda al usuario que intente corregir dicha interferencia tomando una o más de las siguientes medidas:

- Vuelva a orientar o ubicar la antena de recepción.
- Aumente la distancia entre el equipo y el receptor.
- Conecte el equipo a un tomacorriente que se encuentre en un circuito diferente al del receptor.

Consulte con un distribuidor o técnico de radio/televisión calificado para recibir ayuda.

¿Tiene preguntas o necesita ayuda?

No devuelva este producto a la tienda!

ESTAMOS AQUÍ PARA AYUDAR!

Visite nuestro sitio web:

www.championpowerequipment.com

para más información:

- Información sobre el producto y actualizaciones
- Preguntas más frecuentes
- Boletín Técnico
- Registro del producto

– o –

Llame a nuestro equipo de
Atención al Cliente al teléfono gratuito:

1-877-338-0999

Ordenar Partes:

Lun – Vie 8:30 AM – 5:00 PM (PST/PDT)

Sin Costo: 1-877-338-0999

*Nosotros siempre estamos trabajando para mejorar nuestros productos. Puede ser que el producto sea un poco diferente con la imagen en la cobertura.

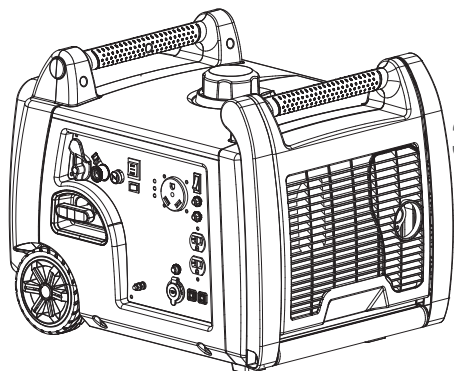

3400 Vatios de arranque/3100 Vatios continuos (Gas)
3060 Vatios de arranque/2790 Vatios continuos (GLP)
Encendido eléctrico
GENERADOR INVERSOR COMBUSTIBLE DUAL

TABLA DE CONTENIDO

Introducción	1	Mantenimiento y Almacenamiento	19
Introducción	1	Mantenimiento del motor	19
Convenciones del manual	2	Aceite	19
Reglas de Seguridad	3	Bujías	19
Seguridad combustible	5	Filtro de aire	20
Locación de etiquetas de seguridad	6	Limpieza	20
Controles y Características	7	Parachispas	20
Generador	7	Ajustes	20
Partes incluidas	7	Programa de mantenimiento	20
Tablero de potencia	8	Batería del generador	21
Montaje	9	Desconecte la batería	21
Retire el generador de la caja de embalaje	9	Cargue la batería	21
Conexión de la batería	9	Mantenimiento del generador	21
Agregue aceite al motor	10	Almacenamiento	22
Agregue combustible (gas)	11	Almacenamiento del generador	22
Conectando el Cilindro de Propano (GLP)	12	Especificaciones	23
Puesta a tierra	12	Especificaciones del motor	23
Operación	13	Especificaciones del generador	23
Ubicación del generador	13	Combustible	23
Puesta a tierra	13	Bujías	23
Interruptor de selección de combustible	13	Espacio de la válvula	23
Arranque del inversor	14	Aceite	23
Gasolina	14	Un aviso importante sobre temperatura	23
GLP	15	Diagrama de cableado	24
Conmutador de ahorro	16	Diagrama de partes	25
12V CC de salida	16	Lista de partes	26
Conexión de las cargas eléctricas	16	Diagrama de partes del motor	29
Operación en Paralelo	16	Lista de partes del motor	30
No sobrecargue el generador	17	Solución de problemas	32
Capacidad	17		
Administración de la energía	17		
Parada del motor	17		
Operación a gran altura	18		
Operación de sobrecarga	18		

INTRODUCCIÓN

Introducción

Felicitaciones por la compra de un producto de Champion Power Equipment. Champion Power Equipment y Champion Engine Technology diseña, desarrolla y apoya todos nuestros productos con las especificaciones y normas estrictas. Con conocimiento adecuado del producto, uso seguro y un mantenimiento regular, este producto debe llevar años de servicio.

Se ha hecho todo lo posible por garantizar la exactitud e integridad de la información en este manual, y nos reservamos el derecho de cambiar, alterar y / o mejorar el producto y este documento en cualquier momento sin previo aviso.

Así como en CPE / CET valoramos altamente cómo nuestros productos son diseñados, fabricados, operados y mantenidos, y también altamente valoramos su seguridad y la seguridad de los demás, nos gustaría que tomará el tiempo para leer este manual y otros materiales del producto a fondo y ser plenamente conscientes y conocedores de la asamblea, operación, peligros y mantenimiento del producto antes de su uso. Familiarícese totalmente a sí mismo, y asegúrese de que otros que planean operar el producto se familiaricen sobre el funcionamiento del producto, con los procedimientos de seguridad y funcionamiento correcto antes de cada uso. Por favor siempre use el sentido común y siempre esté atento a la precaución cuando utilice el producto para asegurar que no ocurran accidentes, daños materiales o lesiones. Queremos que siga utilizando y que esté satisfecho con su producto CPE / CET en los años venideros.

Anote los números de modelo y serie así como la fecha y lugar de compra para fines de referencia futura. Tenga esta información a mano cuando solicite partes y al hacer averiguaciones técnicas y de garantía.

Servicio técnico de Champion Power Equipment	
1-877-338-0999	
Número de modelo	
100263	
Número de serie	
Fecha de compra	
Lugar de compra	
Para Tipo de aceite , vea sección "Agregue aceite al motor". Para Tipo de combustible , vea sección "Agregue combustible".	

Este manual usa los siguientes símbolos para diferenciar los distintos tipos de información. El símbolo de seguridad se usa con una palabra clave para alertarle de peligros potenciales al operar y poseer el equipo de energía. Obedezca todos los mensajes de seguridad para evitar o reducir el riesgo de lesiones graves o letales.

PELIGRO

PELIGRO indica una situación inminentemente peligrosa que, de no evitarse, **provocará** lesiones grave o letales.

ADVERTENCIA

ADVERTENCIA indica una situación potencialmente peligrosa que, de no evitarse, **podría** provocar lesiones graves o letales.

PRECAUCIÓN

PRECAUCIÓN indica una situación potencialmente peligrosa que, de no evitarse, **puede** provocar lesiones leves o moderadas.

PRECAUCIÓN

PRECAUCIÓN se usa sin el símbolo de alerta para indicar una situación potencialmente peligrosa que, de no evitarse, **puede** causar daños materiales.

NOTA

Si tiene dudas sobre su generador, podemos asesorarlo. Llame a nuestra línea de ayuda al **1-877-338-0999**

REGLAS DE SEGURIDAD

ADVERTENCIA

Lea completamente este manual antes de operar el generador. El no seguir las instrucciones podría causar lesiones graves o letales.

ADVERTENCIA

Cáncer y Daño Reproductivo –
www.P65Warnings.ca.gov

PELIGRO

El escape del generador contiene monóxido de carbono, un gas venenoso incoloro e inodoro. El respirar monóxido de carbono causará náusea, mareo, desmayos o la muerte. Si usted se siente mareado o débil, salga al aire fresco de inmediato.

Sólo opere el generador a la intemperie en un área bien ventilada NO opere el generador dentro de ningún inmueble, armario ni compartimiento, garajes, sótanos y barracas, incluso en el compartimiento antes de conectar el generador en su sistema de para generador de un vehículo recreativo.

NO permita que las emanaciones del escape ingresen a una zona con poco espacio por las ventanas, puertas, orificios de ventilación u otras aberturas.

PELIGRO: Monóxido de Carbono.: Se opere el generador dentro se **CAUSA MUERTE EN MINUTOS.**

PELIGRO

El generador produce voltaje poderoso.

NO toque los alambres pelados ni los tomacorrientes.

NO use cables eléctricos desgastados, dañados ni raídos.

NO opere el generador en clima húmedo.

NO permita que niños ni personas no calificadas operen ni den servicio al generador.

Use un disyuntor diferencial con descarga a tierra (GFCI) en zonas húmedas y en áreas que contengan material conductor como plataformas metálicas.

Use equipos de transferencia aprobados para aislar el generador de la red de distribución eléctrica y avise a la empresa de electricidad antes de conectar el generador en su sistema de energía.

ADVERTENCIA

Las chispas pueden causar incendio o descargas eléctricas.

Al dar servicio al generador:

Desconecte el alambre de la bujía y colóquelo donde no haga contacto con ésta.

NO revise si hay chispa con la bujía retirada.

Use probadores de chispas aprobados solamente.

ADVERTENCIA

Los motores en marcha producen calor. El tocarlos puede causar quemaduras graves.

El material combustible puede incendiarse al hacer contacto.

NO toque superficies calientes.

Evite el contacto con gases de escape calientes.

Deje que el equipo se enfríe antes de tocarlo.

Mantenga al menos 91,4 cm (3 pi) de espacio libre en todos los lados para garantizar un enfriamiento adecuado.

Manténgase a por lo menos 1,5 m (5 pi) de todo material combustible.

⚠ ADVERTENCIA

Usos médico y de soporte vital.

En caso de emergencia, llame inmediatamente al 911.

NUNCA utilice este producto para alimentar dispositivos o aparatos de apoyo vital.

NUNCA utilice este producto para alimentar dispositivos o aparatos médicos.

Informe inmediatamente a su proveedor de electricidad si usted o alguna otra persona en su hogar depende de un equipo eléctrico para vivir.

Informe inmediatamente a su proveedor de electricidad si una pérdida de energía pudiera hacer que usted o alguna otra persona en su hogar experimentara una emergencia médica.

⚠ ADVERTENCIA

El funcionamiento de este equipo puede producir chispas que pueden provocar incendios alrededor de la vegetación seca.

Un supresor de chispas que sean necesarios. El operador debe comunicarse con las agencias locales de bomberos de las leyes y los reglamentos relativos a los requisitos de prevención de incendios.

⚡ PELIGRO

Las partes giratorias pueden enredarse en las manos, pies, pelo, ropa o accesorios, lo cual podría causar amputaciones traumáticas o lesiones graves.

Mantenga las manos y pies lejos de las partes móviles. Amárrese el pelo y quítese las joyas. Opere el equipo con las protecciones en su lugar. NO use ropa holgada, cordones colgantes ni elementos que pudieran quedar atrapados.

⚠ ADVERTENCIA

La retracción rápida del cable del arrancador tirará la mano y el brazo hacia el motor más rápido de lo que usted se imagina.

El arranque accidental puede causar enredos, amputaciones traumáticas o laceraciones.

Ello podría causar fracturas óseas, magulladuras o torceduras.

Al arrancar el motor, tire lentamente del cable del arrancador hasta sentir resistencia, luego jálalo rápidamente para evitar contragolpes.

NO arranque ni detenga el motor con los dispositivos eléctricos enchufados.

⚠ PRECAUCIÓN

Exceder la capacidad de funcionamiento del generador puede dañar tanto al generador como a los dispositivos eléctricos conectados al mismo.

NO sobrecargue el generador.

Arranque el generador y deje que el motor se estabilice antes de conectar las cargas eléctricas. Conecte el equipo eléctrico en la posición de apagado, y luego enciéndalo para operarlo.

Apague el equipo eléctrico y desconéctelo antes de detener el generador.

NO altere la velocidad controlada.

NO modifique en modo alguno el generador.

⚠ PRECAUCIÓN

El trato o uso indebidos del generador puede dañarlo, disminuir su vida útil y anular la garantía.

Sólo use el generador para las tareas para las cuales está diseñado.

Opérela en superficies niveladas solamente.

NO exponga el generador a condiciones de humedad, polvo o suciedad excesivos.

NO permita que ningún material bloquee las ranuras de ventilación.

Si los dispositivos conectados se sobrecalientan, apáguelos y desconéctelos del generador.

NO use el generador si:

- Se perdió la salida eléctrica
- El equipo emite chispas, humo o llamas
- El equipo vibra excesivamente

CONTROLES Y CARACTERÍSTICAS

Seguridad combustible

PELIGRO

GASOLINA, VAPORES DE GASOLINA Y GAS LICUADO DE PETRÓLEO (GLP) SON ALTAMENTE INFLAMABLES Y EXPLOSIVOS.

El fuego o una explosión pueden causar quemaduras severas e inclusive la muerte. El arranque accidental puede causar enredos, amputaciones traumáticas o laceraciones.

La gasolina y los vapores de gasolina (Gas):

- EL GAS ES ALTAMENTE INFLAMABLE Y EXPLOSIVO.
- El gas puede causar un incendio o una explosión si se enciende.
- El gas es un combustible líquido, pero los vapores pueden encenderse.
- El gas es un irritante de la piel y necesita ser limpiado de inmediato si se derrama sobre la piel o la ropa.
- El gas tiene un olor particular, esto le ayudará a detectar posibles fugas de forma rápida.
- En cualquier fuego de gas, las llamas no se deben extinguir al menos que al hacerlo la válvula de suministro de combustible se pueda desactivar. Esto es porque si un incendio se ha extinguido y un suministro de combustible no se desactiva, entonces un riesgo de explosión puede ser creado.
- El gas se expande o se contrae con temperaturas ambientales. Nunca llene el tanque de gas a su capacidad total, ya que el gas necesita espacio para expandir si las temperaturas suben.

Gas Licuado de Petróleo (Propano/GLP):

- GLP (propano) es altamente inflamable y explosivo.
- Gas inflamable bajo presión puede causar un incendio o una explosión si se enciende.
- GLP (propano) es más pesado que el aire y puede instalarse en lugares bajos mientras disipa.
- El GLP (propano) tiene un olor característico agregado para ayudar a detectar posibles fugas rápidamente.
- En cualquier fuego de gas de petróleo, las llamas no se deben extinguir al menos que al hacerlo la válvula de suministro de combustible se pueda desactivar. Esto es porque si un incendio se ha extinguido y un suministro de combustible no se desactiva, entonces un riesgo de explosión puede ser creado.
- Cuando intercambie cilindros de GLP, asegúrese de que la válvula del cilindro es del mismo tipo.

- Siempre mantenga el cilindro de GLP en una posición vertical.
- El GLP quemará la piel si llega a ser contacto. Mantenga cualquier y todo el GLP fuera de la piel en todo momento.

Al agregar o remover combustible:

Apague el generador y deje que se enfríe al menos dos minutos antes de retirar la tapa del tanque de combustible. Afloje lentamente la tapa para liberar la presión en el tanque. Llene o drene el combustible a la intemperie solamente y en una zona bien ventilada.

NO bombee gasolina directamente al generador en la estación de servicio. Use un recipiente aprobado para transferir el combustible al generador.

NO rebose el tanque de combustible.

Siempre mantenga el combustible lejos de chispas, llamas expuestas, luces piloto, calor y otras fuentes de encendido. NO encienda ni fume cigarrillos.

Al arrancar el generador:

NO intente arrancar un generador dañado.

Cerciórese de que la tapa de la gasolina, el filtro de aire, la bujía, las líneas de combustible y el sistema de escape estén correctamente instalados.

Deje que el combustible derramado se evapore totalmente antes de arrancar el motor.

Cerciórese de que el generador descansa nivelado en el suelo.

Al operar el generador:

NO mueva ni incline el generador durante la operación.

NO incline el generador ni permita que el combustible o el aceite se derramen.

Al transportar o dar servicio al generador:

Cerciórese de que la válvula de corte de combustible esté en la posición de cierre y el tanque de combustible este vacío. Asegúrese de que un cilindro de GLP no este conectado al generador y se guardelo de forma segura. Desconecte el cable de la bujía.

Al almacenar el generador:

Guárdelo lejos de chispas, llamas expuestas, luces piloto, calor y otras fuentes de encendido.

No almacene el generador, gasolina o el cilindro de GLP cerca de hornos, calentadores de agua, o cualquier otro aparato que produzca calor o tenga encendido automático.

ADVERTENCIA

Nunca use un recipiente de gas, manguera conectora GLP, el tanque de gas, cilindros de GLP o cualquier otro elemento de combustible que está dañado o parece estar dañado.

Locación de las Etiquetas de Seguridad

Estas etiquetas le advierten sobre riesgos potenciales que pueden causar lesiones serias. Lea con cuidado.

Si la etiqueta se despega o se hace difícil para leer, contacte al departamento de servicio al cliente de Champion Power Equipment para el posible reemplazo.

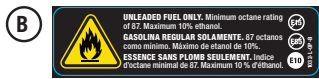
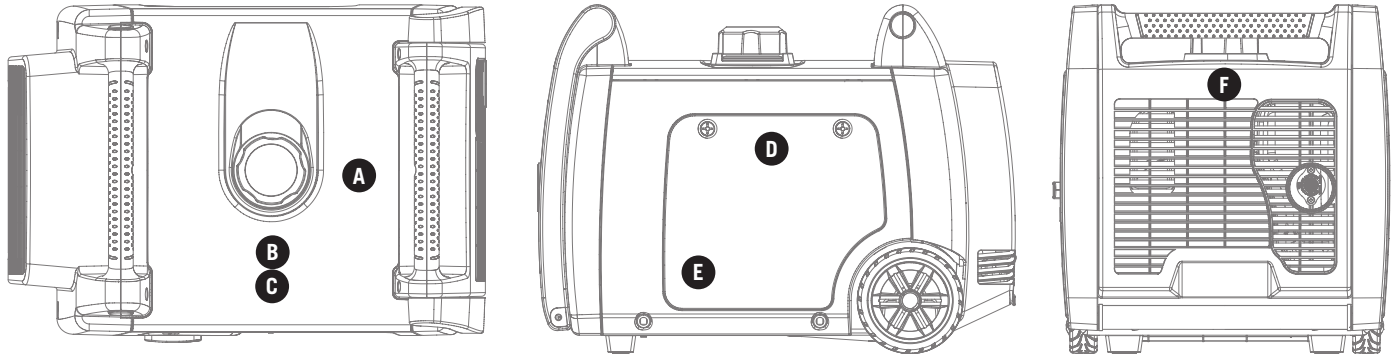

D	⚠ DANGER FOR USE IN A WEATHER PROTECTED AREA ONLY - DO NOT EXPOSE TO RAIN WHEN STORING GASOLINE, PROPANE, LP/GAS OR EQUIPMENT WITH FUEL IN IT Store away from bedrooms, closets, water heaters or other appliances that have a pilot light or other ignition source because they can ignite the fuel. ⚠ WARNING Read and follow operating instructions before running engine. Gasoline and propane (LPG) are extremely flammable. Check for spilled fuel or fuel leaks. If one is found, shut off fuel supply and stop engine immediately. Allow to cool at least 2 minutes before refueling. Operation of this equipment may create sparks that can start fires around dry vegetation. A spark arrester may be required. The operator should contact local fire agencies for laws or regulations relating to fire prevention requirements. ⚠ CAUTION FOR ELECTRICAL EQUIPMENT ONLY.	⚠ PELIGRO PARA USO EN ÁREAS DESPEJADAS SOLAMENTE - NO EXPONGA A LA LLUVIA CUANDO ALMACENE GASOLINA, GAS PROPANO (LPG) O EQUIPO CON COMBUSTIBLE ADENTRO: Almacene fuera de dormitorios, closets, calentadores de agua, u otros aparatos que tengan luz piloto o otra fuente de encendido que que pueden encender el combustible. ⚠ ADVERTENCIA Lea y acate las instrucciones de operación antes de encender el motor. La gasolina y el gas propano (LPG) son extremadamente inflamables. Verifique si hay combustible derramado o fugas de combustible. Si una se encuentra, cierre el suministro y pare el motor inmediatamente. Permita que se enfríe por los menos 2 minutos antes de reabastecerse. La operación de este equipo puede producir chispas que pueden causar incendios cerca de la vegetación seca. Es posible que se requiera un pararrayos. El operador deberá comunicarse con las agencias locales encargadas de combatir incendios para conocer las leyes o regulaciones relacionadas con los requisitos para prevenir incendios. ⚠ PRECAUCIÓN PARA EQUIPO ELÉCTRICO SOLAMENTE	S
----------	--	---	----------



F	⚠ WARNING DO NOT TOUCH! Exhaust gases, muffler and engine components are extremely HOT and cause burns. Operation of this equipment may create sparks that can start fires around dry vegetation. A spark arrester may be required. The operator should contact local fire agencies for laws and regulations relating to fire prevention requirements. If installed, clean every 100 hours or every season.	⚠ ADVERTENCIA ¡NO TOCAR! Los gases de escape, el silenciador y los componentes del motor están extremadamente CALIENTES y causan quemaduras. La operación de este equipo puede producir chispas que pueden provocar incendios alrededor de la vegetación seca. Un supresor de chispas puede que sea necesario. El operador debe comunicarse con las agencias locales de bomberos para las leyes y reglamentos relativos a los requisitos de prevención de incendios. Si está instalado, limpie cada 100 horas o cada temporada.	
----------	---	---	--

CONTROLES Y CARACTERÍSTICAS

Lea el manual del propietario antes de operar el generador. Familiarícese con la ubicación y función de los controles y características. Conserve este manual como referencia para el futuro.

Generador

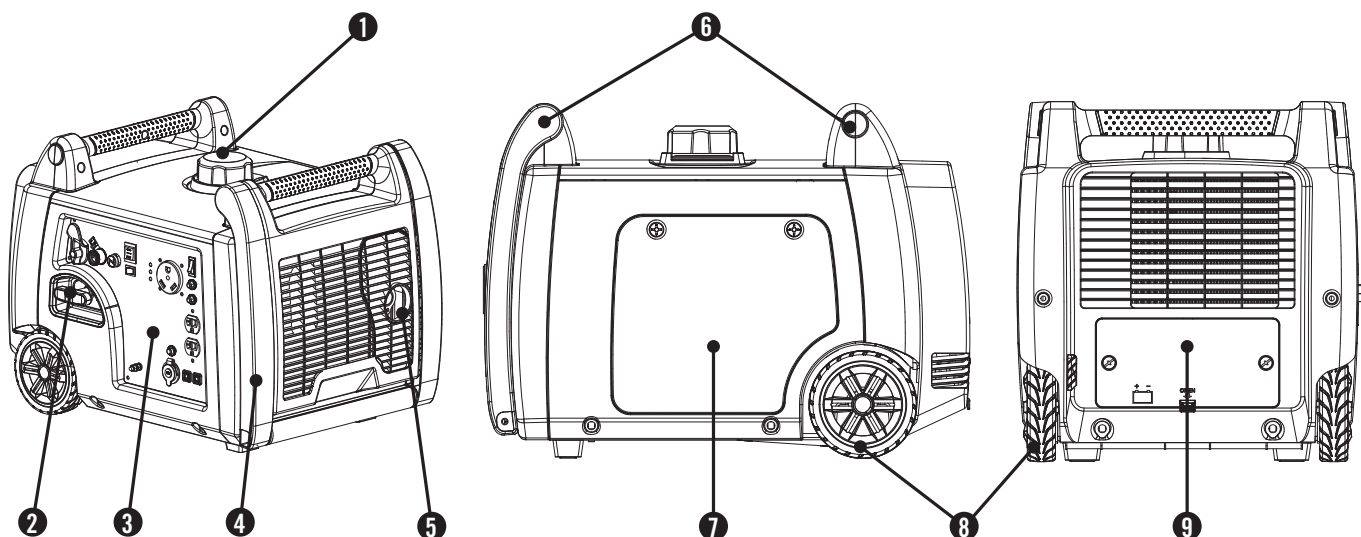

- (1) **Tapa de combustible** – elimine de agregar combustible.
- (2) **Arrancador retroceso** – Utilizado para arrancar el motor
- (3) **Tablero de potencia**
- (4) **Mango plegable** – No use el mango plegable para levantar o transportar la unidad.
- (5) **Silenciador**
- (6) **Asa de transporte**
- (7) **Cubierta de mantenimiento**
- (8) **Ruedas nunca planas**
- (9) **Cubierta de acceso a la batería**

Partes incluidas

Su generador de gasolina modelo 100263 se despacha con las siguientes partes:

- Adaptador USB de doble puerto 2.4A. 1
- Manguera de GLP con regulador 1
- Embudo para aceite. 1

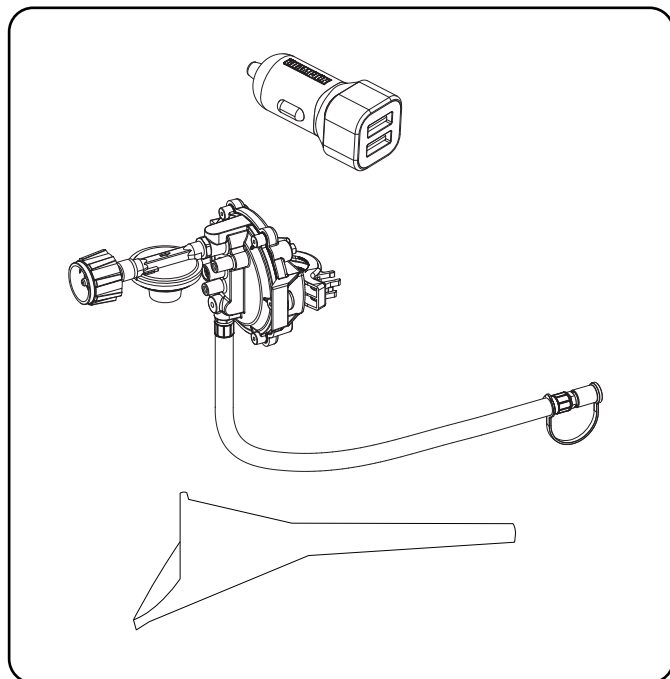

Tablero de potencia

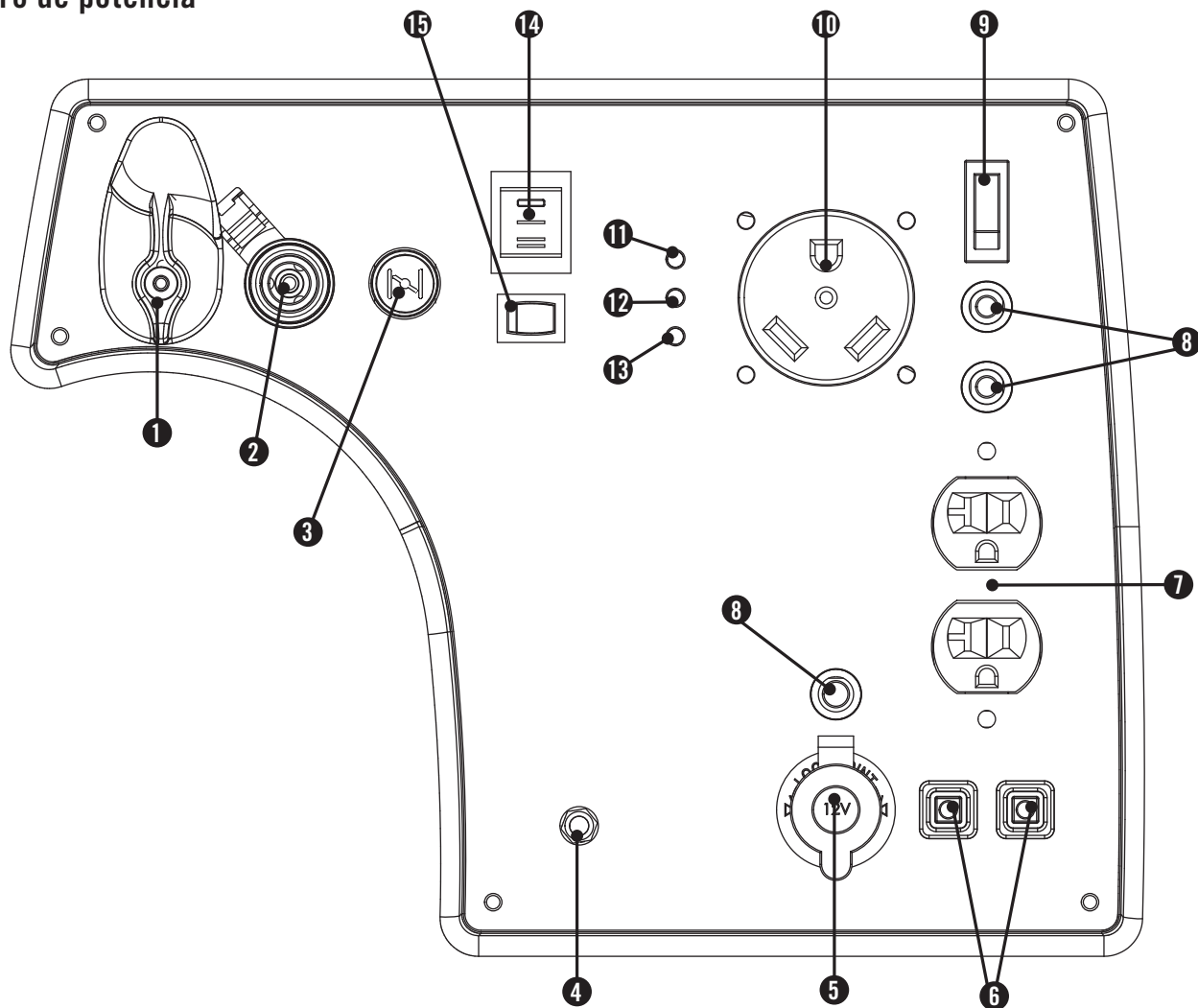

- (1) **Selector de combustible** – Se utiliza para seleccionar y activar la fuente de combustible de el gasolina o GLP.
- (2) **Entrada de conexión rápida de la manguera de GLP**
- (3) **Ahogador**
- (4) **Terminal de puesta a tierra** – Consulte a un electricista acerca de los reglamentos de puesta a tierra locales.
- (5) **12V CC de receptáculo***
- (6) **Enchufes paralelos** – Utilizado para operación en paralelo.
- (7) **120 Voltios CA, 20 Amperios Dúplex** (NEMA 5-20R) – Puede ser utilizado para suministrar energía eléctrica para la operación de 120 voltios CA, 20 amperios, monofásico 60 Hz cargas eléctricas.
- (8) **Cortacircuito (botón a presión)** – Pulsador el generador contra sobrecargas eléctricas.
- (9) **Interruptor de batería**
- (10) **120 Voltios CA, 30 Amperios receptáculo** (NEMA TT-30R) – Puede ser utilizado para suministrar energía eléctrica para la operación de 120 voltios CA, 30 amperios, monofásico 60 Hz cargas eléctricas.
- (11) **Luz de advertencia de aceite** – Revise el nivel del aceite cuando se encienda esta luz. El motor no arrancará cuando la luz esté encendida.
- (12) **Luz indicadora de sobrecarga** – Se enciende cuando el generador está sobrecargado y cortará la energía de los tomacorrientes.
- (13) **Luz de salida** – Permanece encendida durante condiciones de operación normales. Se apaga cuando el generador está sobrecargado.
- (14) **Interruptor del arranque** – Se utiliza para iniciar o detener el generador. Si opera con propano, este interruptor NO apagará el motor.
- (15) **Interruptor de control de economía**

*Advertencia: No utilice el dispositivo mientras está enchufado a la toma de 12V C.C. La exposición prolongada a gases de escape del motor pueden causar lesiones graves o la muerte. Durante la carga de un dispositivo no hacer lugar en el lado de escape del generador. El calor extremo causado por el escape puede dañar el dispositivo y causar un riesgo de incendio.

MONTAJE

Su generador requiere un poco de montaje. Esta unidad se despacha de fábrica sin aceite. Antes de operarlo se le debe dar servicio agregándole combustible y aceite. Si tiene dudas acerca del montaje del generador, llame a nuestra línea de ayuda al 1-877-338-0999. Tenga a mano su número de serie y modelo.

Retire el generador de la caja de embalaje

1. Coloque la caja de embalaje en una superficie sólida y plana.
2. Retire todo lo que viene en la caja excepto el generador.
3. Tome el asa de transporte de la unidad y retire cuidadosamente el generador de la caja. (Se recomienda levantamiento de dos personas)

Conexión de la batería

1. Con un destornillador, retire los dos (2) tornillos de la cubierta de mantenimiento de la cubierta de mantenimiento de la batería.(A)
2. Una vez que se han quitado los tornillos, la lengüeta de goma en la cubierta se puede sacar para ayudar a aflojar y desprender la cubierta de mantenimiento. (A)
3. Quite la cubierta de mantenimiento de la batería. (A)

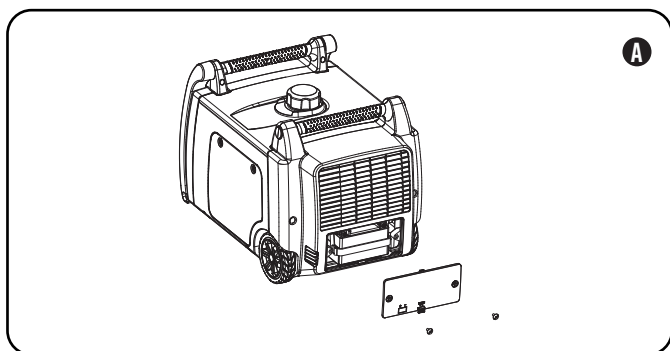

4. Cortar brida de plástico que es vinculante los cables de la batería juntos.
5. Utilizar ningún destornillador desenroscar el tornillo de la batería en el terminal de la batería rojo positivo (+).
6. Conecte el plomo cable rojo positivo (+) al terminal positivo (+) de la batería con el tornillo.
7. Tire de la funda de goma sobre la conexión del cable de la batería y de la batería.
8. Repita los pasos 5-7 para el negro negativo (-) del cable de la batería y el negro negativo (-) de terminal de la batería.

Conexión de la batería Continuación

NOTA

Si los cables de la batería no son visibles una vez que la cubierta de mantenimiento de la batería se ha eliminado, por favor tenga en cuenta que los cables pueden estar metidas por encima de la batería, no a la vista.

Agregue aceite al motor

! PRECAUCIÓN

NO trate de encender o arrancar el motor sin antes haberlo llenado correctamente con el tipo y cantidad de aceite recomendados. Si el generador resulta dañado por no acatar estas instrucciones se anulará la garantía.

NOTA

El rotor del generador tiene un cojinete de bolas sellado y prelubricado que no requiere lubricación adicional durante su vida útil.

1. Coloque el generador en una superficie plana y nivelada.
2. Afloje los tornillos de la tapa y retire la cubierta de mantenimiento.

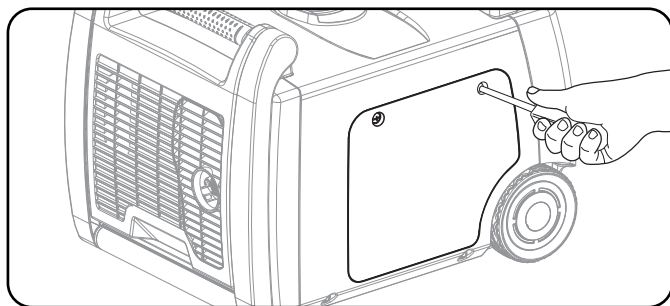

3. Quite la tapa de llenado de aceite / varilla de añadir aceite.
4. Agregue hasta 0,6 L (0,6 cuartos de galón) de aceite y vuelva a colocar la tapa de llenado/varilla indicadora de aceite. NO SOBRE LLENE.
5. Revise diariamente el nivel del aceite y agregue según sea necesario.

NOTA

El aceite sintético puede utilizar después del 5 horas de inicial período de asentamiento. Uso de aceite sintético no aumenta el intervalo de cambio de aceite recomendado.

NOTA

El tipo de aceite recomendado es 10W-30 de aceite del automóvil.

Agregue aceite al motor continuación

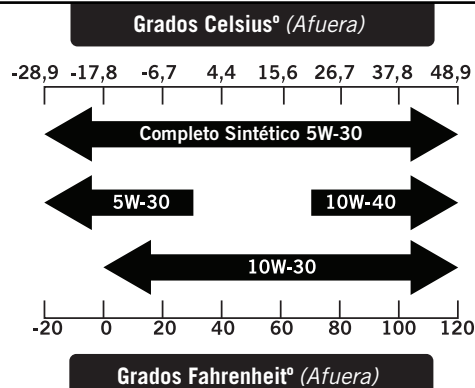

NOTA

Revise el aceite durante el período de rodaje. En la sección Mantenimiento encontrará los intervalos de servicio recomendados.

PRECAUCIÓN

El motor viene equipado con una válvula de corte y se detendrá cuando el nivel del aceite en el cigüeñal esté por debajo del valor umbral.

NOTA

Consideramos que las primeras 5 horas de tiempo de ejecución para ser el periodo de rodaje para la unidad. Durante el período de rodaje estancia en o por debajo del 50% de la calificación corriendo vatios y variar la carga de vez en cuando para permitir bobinas del estator para calentar y enfriar. Ajuste de la carga también hará que la velocidad del motor para variar y anillos de pistón ayuda asiento. Después del período de rodaje 5 horas, cambie el aceite.

NOTA

El tiempo va a afectar rendimiento del aceite del motor y del motor. Cambiar el tipo de aceite de motor usado en base a las condiciones climáticas en función de las necesidades del motor.

NOTA

Una vez que el aceite ha sido añadido al motor, el nivel de aceite debe ser de 1-2 hilos por debajo del orificio de llenado. Si se usa la varilla para comprobar el nivel de aceite, NO atornille la varilla de medición durante la comprobación.

MONTAJE

Agregue combustible (Gas)

1. Use combustible, limpio y fresco regular sin plomo con un octanaje mínimo de 87 y un contenido de etanol de menos de 10% en volumen.
2. NO mezcle aceite con combustible.
3. Limpie la zona alrededor de la tapa del tanque de combustible.
4. Retire la tapa del tanque.
5. Agregue el combustible al tanque lentamente. NO lo SOBRELLENE. El combustible se puede expandir después del llenado. Se requiere que deje un mínimo de 6,4 mm (1/4 pulg.) de espacio en el tanque para la expansión del combustible; se recomienda más de 6,4 mm (1/4 pulg.). El combustible puede ser forzado a salir del depósito como resultado de la expansión si se llena de más y eso puede afectar al estado de funcionamiento estable del producto. Al llenar el tanque, se recomienda dejar un espacio suficiente para que el combustible se expanda.
6. Atornille la tapa del tanque y limpie con un paño todo el combustible derramado.

⚠ PRECAUCIÓN

Use gasolina normal sin plomo de 87 octanos como mínimo.

No mezcle el aceite con la gasolina. Llene el tanque hasta aproximadamente 6,4 mm (1/4 pulg.) por debajo de la parte superior del mismo para permitir la expansión del combustible.

NO bombee gasolina directamente al generador en la estación de servicio. Use un recipiente aprobado para transferir el combustible al generador.

NO llene el tanque de combustible en interiores.

NO llene el tanque de combustible cuando el motor esté funcionando o esté caliente.

NO rebose el tanque de combustible.

NO encienda ni fume cigarrillos al llenar el tanque de combustible.

⚠ ADVERTENCIA

Si el combustible se vierte demasiado rápido a través del filtro de combustible, puede ocasionar un retroceso de combustible hacia el operador mientras se está cargando.

Agregue combustible continuación

🗨 NOTA

Nuestros motores trabajan bien con combustibles con mezcla de etanol al 10% o menos. Cuando utilice combustibles con mezcla es conveniente tener en cuenta algunas cuestiones:

- Las mezclas de etanol-gasolina pueden absorber más agua que la gasolina sola.
- Estas mezclas pueden llegar a separarse al final, dejando agua o un barro acuoso en el tanque, en la válvula de combustible y en el carburador.
- Con suministros de combustibles que se cargan por gravedad, este combustible modificado puede llegar al carburador y causar daños al motor y/o riegos potenciales.
- Existen solamente unos pocos estabilizadores de combustible que han sido formulados para trabajar con combustibles con mezcla de etanol.
- Todo daño o riesgo causado por combustible inadecuado, combustible almacenado incorrectamente y/o estabilizadores formulados indebidamente no quedan cubiertos por la garantía del fabricante.

Se aconseja siempre cerrar el suministro de combustible, hacer funcionar el motor hasta que se agote el combustible y drenar el tanque cuando el equipo no se va a utilizar durante más de 30 días.

Conectando el Cilindro de Propano (GLP)

1. Asegúrese de que el interruptor de selección de combustible en el generador inversor esta en la posición de las 12 (posición vertical)(A).
2. Usa los dedos deslice el cañón exterior de nuevo en el GLP conexión rápida apropiado de la manguera (B).
3. Mientras que el cilindro exterior está en la posición hacia atrás, inserte la manguera de GLP (incluido) en la entrada y liberar el cilindro exterior. El barril volverá automáticamente y bloquear la manguera en la entrada.
4. Remueva la clavija o tapa de seguridad de la válvula del cilindro.
5. Conecte el otro el extremo de la manguera en el cilindro del GPL y apriete con la mano.
6. Inspeccione todas las conexiones por fugas mojando las conexiones con una solución de jabón y agua. Burbujas que aparecen o burbujas que engrandecen indican que una fuga existe. Si una fuga existe en una conexión, apague la válvula de gas en el tanque y apriete la conexión. Abra la válvula de combustible y inspeccione de nuevo la conexión con la solución de jabón y agua. Si la fuga continúa o si la fuga no esta en una conexión, no utilice el generador y contacte el servicio al cliente.

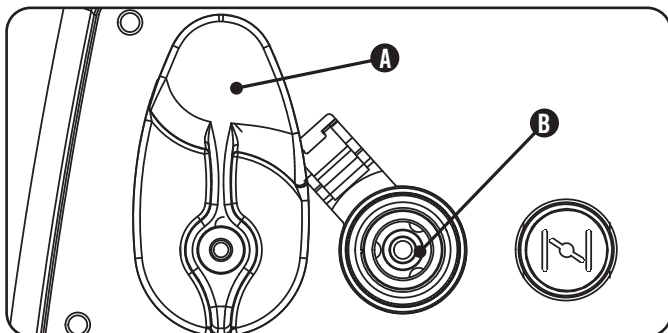

NOTA

- Utilice sólo tanques de GLP estandares con capacidad de 20 o 30 libras con rosca Acme de mano derecha Tipo 1.
- Verifique la fecha de recalificación en el tanque que no este vencida.
- Todos los cilindros nuevos deben ser purgados de aire y humedad antes del llenado. Cilindros usados que no han sido tapados o mantenidos cerrados también deben ser purgados.
- El proceso de purga debe ser realizado por un proveedor de GLP. (Cilindros de un proveedor de cambio ya deberían haber sido purgado y llenado correctamente).
- Siempre coloque el cilindro de manera que la conexión entre la válvula y la entrada de gas no causará curvas cerradas o dobleces en la manguera.

Conexión GLP cilindro continuación

PRECAUCIÓN

No permita que los niños toquen o jueguen con las conexiones del cilindro o la manguera.

! PRECAUCIÓN

Utilice cilindros aprobados de GLP equipados con una válvula OPD (dispositivo de prevención de sobrellenado). Siempre mantenga el cilindro en una posición vertical con la válvula en la parte superior e instalado a nivel del suelo sobre una superficie plana. Los cilindros no se deben instalar cerca de fuentes de calor y no deben ser expuestos al sol, la lluvia y el polvo. Durante el transporte y almacenamiento, apague la válvula del cilindro y la válvula de combustible y desconecte el cilindro. Tape la salida, por lo general por una tapa de plástico, si hay uno disponible. Mantenga los cilindros alejados del calor y ventilados cuando esten en un vehículo.

! ADVERTENCIA

Si hay un fuerte olor a gas: Cierre el suministro de gas en el cilindro. Use agua jabonosa, que producirá una gran burbuja en el punto de fuga alguna, para verificar fugas en la manguera, y las conexiones en la válvula del cilindro y el generador. No fume ni encienda un cigarrillo, o revise fugas con un fósforo, fuente de llama abierta o un encendedor. Contacte a un técnico calificado para inspeccionar y reparar el sistema de GLP si se encuentra una fuga, antes de usar el generador.

Puesta a tierra

Para evitar descargas eléctricas el generador debe estar correctamente conectado a una puesta a tierra apropiada.

! ADVERTENCIA

Si no se conecta a tierra correctamente, el generador puede causar descargas eléctricas.

En el tablero de potencia viene una terminal de puesta a tierra conectada al bastidor del generador. Para poner el generador a tierra en forma remota, conecte un alambre de cobre de grueso calibre (mínimo 12 AWG) entre la terminal de puesta a tierra del generador y una varilla de cobre enterrada. Le recomendamos fuertemente que consulte a un electricista calificado a fin de garantizar el cumplimiento de los códigos eléctricos locales.

OPERACIÓN

Ubicación del generador

Nunca opere el generador dentro de ningún inmueble, armario ni compartimiento, garajes, sótanos y barracas, incluso en el compartimiento para generador de un vehículo recreativo. Consulte a la autoridad local. En algunas zonas, los generadores deben inscribirse en la empresa de electricidad local. Es posible que los generadores usados en obras de construcción estén sujetos a reglas y reglamentaciones adicionales. Los generadores deben estar en todo momento sobre una superficie plana y horizontal (aun cuando no estén en funcionamiento). Los generadores deben estar a por lo menos a 1,5 m (5 pi) de distancia de todo material inflamable. Además de estar alejados de todo material inflamable, los generadores también deben tener por lo menos 91,4 cm (3 pi) de espacio libre alrededor en todas las direcciones para permitir ventilación, mantenimiento y servicio adecuados. Los generadores nunca deben ser encendidos ni operados en la parte trasera de un vehículo utilitario deportivo, remolque o furgoneta, en la plataforma de un camión (normal, plano o de otro tipo), bajo escaleras o huecos de escaleras, junto a paredes o edificios ni a ningún otro lugar que no permita el enfriamiento adecuado del generador y del silenciador. **NO encierre al generador durante la operación. Permita que los generadores se enfríen correctamente antes de transportarlos o almacenarlos. NO coloque el generador cerca de orificios de ventilación o entradas donde las emanaciones del escape pudieran ingresar a zonas ocupadas o con poco espacio. Considere cuidadosamente las corrientes de viento y aire al ubicar el generador. El incumplimiento de las precauciones de seguridad e instrucciones de uso apropiadas, puede anular la garantía del fabricante y podría causar peligros potenciales.**

⚠️ ADVERTENCIA

No utilice ni almacene el generador en la lluvia, nieve o en condiciones climáticas húmedas.

El uso de un generador o un aparato eléctrico en condiciones de humedad, tales como lluvia o nieve, o cerca de una piscina o un sistema de rociadores, o cuando tenga las manos mojadas, puede resultar en electrocución

⚠️ ADVERTENCIA

Durante el funcionamiento, el silenciador y los gases del escape producidos se recalientan. Se debe proporcionar refrigeración adecuada y espacio para respirar a efectos de evitar posibles peligros.

Puesta a tierra

La puesta a tierra del sistema del generador conecta el bastidor a los terminales de puesta a tierra en el panel de energía.

- El estator del generador está aislado del chasis y de la espiga de tierra del receptáculo de (CA).
- Los aparatos eléctricos que requieren una conexión a tierra, no funcionarán si el pin de tierra del receptáculo no funciona, a menos que el cable neutro está unido a la marco.

Interruptor de selección de combustible

El interruptor de selección de combustible en el tablero delantero del generador inversor esta diseñado para elegir el combustible deseado – gasolina o GLP. Para seleccionar la fuente de combustible, simplemente gire el interruptor de selección al símbolo de combustible deseado en el tablero. Gire el interruptor de selección de combustible a la posición de las 12 (vertical) de un reloj para la operación en GLP. (A)

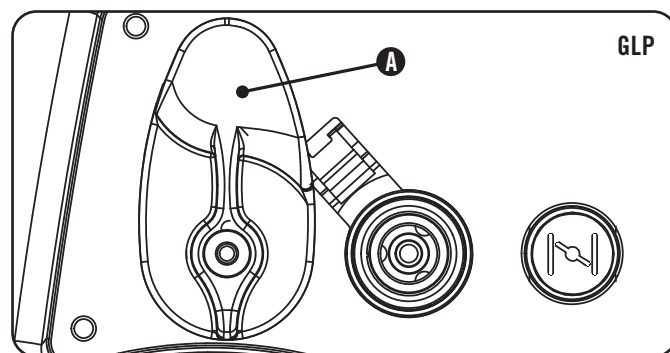

Gire el interruptor de selección de combustible a la posición de las 3 (horizontal) de un reloj para la operación en gasolina. (B)

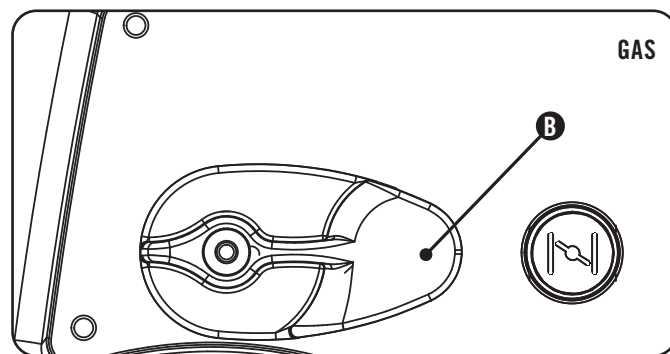

🗨️ NOTA

Cuando el interruptor de selección de combustible esté en la posición de las 3, la válvula de gas esta ABIERTA. Para CERRAR la válvula de combustible, gire el interruptor de selección a la posición de las 12.

Arranque del inversor

PRECAUCIÓN

Si el interruptor de encendido se mantiene pulsado durante más de 5 segundos, se puede dañar el motor de arranque.

NOTA

La batería suministrada de 12V 7AH se re-carga mientras el motor está encendido, pero también se recomienda que la batería se cargue completamente al menos una vez por mes.

NOTA

Cuando el interruptor de la batería se encuentra en la posición "ON", el interruptor se ilumina si la batería está enviando un cargo. Si el interruptor no se ilumina mientras está en la posición "ON", compruebe que la conexión de la batería siga siendo buena.

NOTA

Si el motor arranca pero no funciona, verifique que el generador esté en una superficie plana y nivelada. El motor está equipado con un sensor de aceite bajo, el cual impedirá que el motor funcione cuando el nivel del aceite esté por debajo del valor umbral.

Gasolina

NOTA

El generador NO ENCENDERÁ con gasolina sin una batería cargada y apropiadamente conectada.

1. Asegúrese de que el generador esté en una superficie plana y nivelada.
2. Desconecte todas las cargas eléctricas del generador. Nunca arranque ni detenga el generador con los dispositivos eléctricos enchufados o encendidos.
3. Gire el interruptor de selección de combustible en la posición Horizontal.
4. Jale del ahogador a la posición de "CHOKE".
5. Empuje el interruptor de arranque a la posición "ON".
6. Empuje el interruptor de la batería a la posición "ON".
7. ENCENDIDO ELÉCTRICO: Pulse y mantenga pulsado el interruptor de arranque a la posición "START". Suelte cuando el motor comience a arrancar. Si el motor no arranca dentro de cinco segundos, suelte el interruptor y espere al menos diez segundos antes de intentar arrancar el motor de nuevo.
8. ARRANQUE DE RETROCESO: Jale la cuerda de arranque lentamente hasta sentir resistencia, luego jale rápidamente.
9. No sobre ahogue. Permita que el motor se caliente unos segundos antes de empujarlo gradualmente el ahogador en la posición "RUN".

NOTA

Mantenga el ahogador en la posición de "Choke" al tirar una sola vez el arrancador de retroceso. Tras la primera vez, mueva la palanca de ahogar a la posición de marcha "Run" y tire del arrancador de retroceso las 3 veces siguientes desde dicha posición. Demasiado ahogador conduce a una condición de sobre-rico debido a la falta de aire entrante. Esto hará que el motor no se inicie.

OPERACIÓN

GLP

1. Asegúrese de que el generador esté en una superficie plana y nivelada.
2. Desconecte todas las cargas eléctricas del generador. Nunca arranque ni detenga el generador con los dispositivos eléctricos enchufados o encendidos.
3. Gire el interruptor de selección de combustible en la posición Vertical y conectar la manguera de GLP.
4. Abra completamente la perilla de combustible del cilindro de GLP.
5. Empuje el interruptor de arranque a la posición "ON".
6. Empuje el interruptor de la batería a la posición "ON".
7. ENCENDIDO ELÉCTRICO: Jale del ahogador a la posición de retención "Choke".
8. Pulse y mantenga pulsado el interruptor de arranque a la posición "START". Si el motor no arranca dentro de cinco segundos, suelte el interruptor y espere al menos diez segundos antes de intentar arrancar el motor de nuevo.
9. No sobre ahogue. Permita que el motor se caliente unos segundos antes de empujarlo gradualmente el ahogador en la posición "RUN".
10. ARRANQUE DE RETROCESO: Jale del ahogador a la posición de "Choke".
11. JALE-PARA-CEBAR: Jale de la cuerda de arranque lentamente hasta sentir resistencia, luego jale rápidamente. Jale con "Choke" 1-2 veces hasta que se sienta un par de pulsos de combustión que indica que el motor momentáneamente comenzó.
12. Empuje del ahogador a la posición "RUN".
13. Jale de la cuerda de arranque lentamente hasta sentir resistencia, luego jale rápidamente.
14. Si el motor no arranca en 1 jalón con el ahogador en la posición "RUN", a continuación, jale el ahogador a " Choke" y repita el paso JALE-PARA-CEBAR.

GLP continuación

NOTA

Observando escarcha en contenedores del GLP y los reguladores es común durante operación y normalmente no es un índice de un problema. Mientras el GLP se vaporiza y se desplaza desde el depósito hasta el motor del generador se expande y enfría. La cantidad y formación de escarcha puede verse afectada por el tamaño del contenedor, la cantidad de combustible utilizado, la humedad del aire y otras condiciones de funcionamiento. En situaciones inusuales esta escarcha puede llegar a restringir el flujo de gas al generador que resulta en el deterioro de rendimiento. Por ejemplo, si la temperatura del tanque se reduce a un nivel muy bajo, entonces la velocidad a la que el GLP vaporiza también se reduce y puede no proporcionar suficiente flujo de combustible al motor. Esto no es una indicación de un problema con el generador, pero sólo un problema con el flujo de gas desde el recipiente de GLP. Si el rendimiento del generador parece estar deteriorándose al mismo tiempo que vaya observando la la formación de hielo en la válvula manual del tanque, manguera o el regulador, a continuación se pueden tomar algunas medidas para eliminar este síntoma.

En estas situaciones raras puede ser útil para reducir o eliminar los efectos del sistema de combustible en frío mediante uno de los siguientes:

- Intercambio de tanques de combustible para permitir que el primer tanque se caliente, repetir según sea necesario.
- Colocando el recipiente de GLP en el extremo del generador cerca de la manija, donde los flujos de aire del ventilador del motor salen desde el generador. Este aire se calienta ligeramente por que fluye sobre el motor. El recipiente no debe ser colocado en el camino de la salida del silenciador.
- El recipiente puede ser calentado temporalmente mediante el vertido de agua caliente sobre la parte superior del tanque.

Conmutador de ahorro

El conmutador de control de Economía puede ser activado con el fin de minimizar el consumo de combustible y el ruido mientras opere la unidad durante los tiempos de salida eléctrica reducida, permitiendo que la velocidad del motor a ralentí durante periodos de no utilización. La velocidad del motor vuelve a ser normal cuando una carga eléctrica está conectada. Cuando el interruptor está apagado economía, el motor funciona a velocidad normal continuamente.

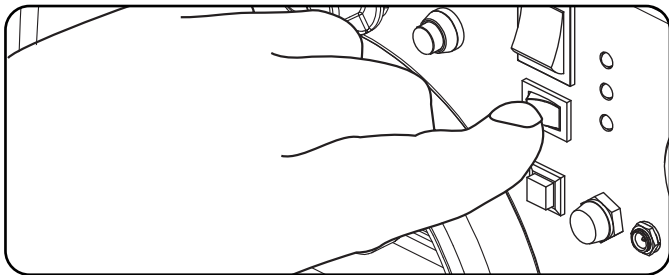

⚠️ ADVERTENCIA

Por períodos de carga eléctrica alta o fluctuaciones momentáneas, el Interruptor de Control de Economía debe ser apagado.

12V CC de salida

La salida de 12V CC se puede utilizar con el cargador USB y otros enchufes de estilo 12V CC disponibles en el mercado de automotriz. La salida de CC no está regulada y puede dañar algunos productos. Confirme el rango de voltaje de su accesorio es de al menos 12-24V CC. Cuando se utiliza la salida CC gire el interruptor de modo económico a la posición "OFF".

⚠️ ADVERTENCIA

No utilice el dispositivo mientras está enchufado a la toma de 12 V CC.

La exposición prolongada a gases de escape del motor pueden causar lesiones graves o la muerte.

⚠️ ADVERTENCIA

Durante la carga de un dispositivo no hacer lugar en el lado de escape del generador. El calor extremo causado por el escape puede dañar el dispositivo y causar un riesgo de incendio.

Conexión de las cargas eléctricas

1. Deje que el motor se estabilice y caliente durante unos cuantos minutos después de hacerlo arrancar
2. Enchufe y encienda las cargas monofásicas de 120 voltios de CA y 60 Hz.
 - NO conecte cargas trifásicas en el generador.
 - NO conecte cargas de 50 Hz en el generador.
 - NO sobrecargue el generador.

🗨️ NOTA

Conectar un generador al tendido de su empresa de electricidad o a otra fuente de energía puede ser ilegal. Además, si se hace en forma incorrecta, esta acción podría dañar el generador y los artefactos, y usted o un empleado de la empresa eléctrica que pudiera estar trabajando cerca del tendido podría sufrir lesiones graves e incluso letales. Si planea hacer funcionar un generador portátil durante un apagón, avise inmediatamente a la empresa de electricidad y recuerde enchufar los artefactos directamente en el generador. No enchufe el generador en el tomacorriente del hogar. Ello podría crear una conexión al suministro de la empresa de electricidad. Usted tiene la responsabilidad de cerciorarse de que la electricidad del generador no sea retroalimentada hacia el tendido de la empresa de electricidad.

Si va conectar el generador al sistema eléctrico de un edificio, consulte a la empresa de electricidad o a un técnico calificado. Las conexiones deben aislar el suministro del generador del suministro de la empresa de electricidad y deben cumplir todas las leyes y códigos pertinentes.

Operación en Paralelo

Dos (2) generadores Champion modelo 100263 pueden ser operados en paralelo para incrementar la potencia eléctrica total disponible. Un juego de paralelo de Champion (equipo opcional) es requerido para la operación en paralelo. Para disponibilidad del juego, llame al servicio al cliente al 1-877-338-0999 o visite www.championpowerequipment.com.

Instrucciones detalladas para la instalación del juego de paralelo, la operación, y el vatiaje de los generadores conectados están incluidos en el manual del operador y instrucciones de operación.

OPERACIÓN

No sobrecargue el generador

Capacidad

Siga estos pasos sencillos para calcular los vatios de funcionamiento y arranque necesarios para sus propósitos.

1. Seleccione los dispositivos eléctricos que planea hacer funcionar al mismo tiempo.
2. Obtenga el total de vatios de funcionamiento de estos artefactos. Ésta es la cantidad de energía que necesita para mantenerlos funcionando.
3. Identifique el vatiaje de arranque más alto de todos los dispositivos identificados en el paso 1. Sume este número a la cantidad calculada en el paso 2. El vatiaje impulsivo es la cantidad extra de energía que se necesita para arrancar algunos equipos eléctricos. Si se siguen los pasos descritos en la sección "Administración de la energía" se garantizará que arranque un solo dispositivo a la vez.

Administración de la energía

Use la fórmula siguiente para convertir voltios y amperios en vatios:

$$\text{Voltios x amperios} = \text{vatios}$$

Para prolongar la vida útil del generador y los dispositivos conectados, siga estos pasos cuando agregue carga eléctrica:

1. Arranque el generador sin ninguna carga eléctrica conectada.
2. Deje que el motor funcione durante varios minutos para estabilizarlo.
3. Enchufe y encienda el primer artefacto. Es más conveniente conectar primero el artefacto con la carga más grande.
4. Deje que el motor se estabilice.
5. Enchufe y encienda el segundo artefacto.
6. Deje que el motor se estabilice.
7. Repita los pasos 5-6 para cada artefacto adicional.

NOTA

Al agregar cargas nunca exceda la capacidad del generador.

Parada del motor

1. Apague y desenchufe todas las cargas eléctricas. Nunca arranque ni detenga el generador con los dispositivos eléctricos enchufados o encendidos.
 2. Deje que el generador funcione sin carga durante varios minutos para estabilizar las temperaturas internas del motor y el generador.
 3. Gire la válvula de combustible a la posición "OFF" si la unidad funciona con gasolina.
 4. Gire la perilla del cilindro de GLP a la posición "CLOSE" o de apagado si se opera con GLP.
 5. Deje funcionar el motor hasta que la falta de combustible haya detenido el motor. Esto por lo general toma unos minutos.
 6. Presione el interruptor del arranque a la posición "OFF".
 7. Gire el interruptor de la batería a la posición "Off".
- Importante :** Asegúrese de que la válvula de combustible y el interruptor del arranque estén siempre en posición "OFF" cuando el motor no esté en funcionamiento.

NOTA

Al apagar el generador después de la operación de GLP, asegúrese de que la perilla del cilindro de GLP está en la posición de cierre total.

NOTA

Si el motor no se va a utilizar durante un período de dos (2) semanas o más, sírvase remitirse a la sección de almacenamiento para proceder al adecuado almacenamiento del motor y del combustible.

NOTA

Apague siempre el interruptor de la batería a la posición "OFF" cuando la unidad no está en uso, esto detendrá la batería de drenarse. Siga las instrucciones de mantenimiento y almacenamiento para el generador y la batería cuando no se utiliza la unidad durante un período de 2 semanas o más.

Operación a gran altura

La densidad del aire a elevada altitud es menor que a nivel del mar. La potencia del motor se reduce a medida que disminuyen la masa de aire y la relación aire-combustible. La potencia del motor y la salida del generador se reducirán aproximadamente un 3½% por cada 1000 pies de elevación sobre el nivel del mar. Esto es una tendencia natural y no puede cambiarse ajustando el motor. A altitudes elevadas también pueden producirse altas emisiones de escape debido al mayor enriquecimiento de la relación aire-combustible. Entre otros problemas de elevada altitud pueden incluirse arranque difícil, mayor consumo de combustible y suciedad en las bujías. Para solucionar problemas de elevada altitud que no sean la pérdida natural de potencia, Champion Power Equipment puede proporcionar un surtidor principal de carburador para elevada altitud. Comuníquese con el Servicio al Cliente para obtener el surtidor principal alternativo y las instrucciones de instalación. Dichas instrucciones están disponibles también en el Boletín Técnico (Technical Bulletin) en el sitio web de Champion Power Equipment. En la tabla siguiente aparece el número de parte y la altitud mínima recomendada para usar el surtidor principal de carburador para elevada altitud. Para escoger el surtidor principal de altura correcto, es necesario identificar el modelo del carburador. A estos fines, hay un código estampado en un lateral del carburador. Seleccione el número correcto del repuesto del surtidor principal correspondiente al código del carburador que se encuentra en su carburador particular.

Código del carburador	Surtidor principal	Número de parte	Altitud
P25-4-H	Estándar	28.131017.00.H	3500 pies (1067 metros)
	De Altitud	28.131017.00.01.H	

Operación de sobrecarga

La luz del indicador de sobrecarga se enciende cuando la carga nominal se excede. Cuando la carga máxima se alcanza, el LED parpadeará y se cortará la energía a los receptáculos. Para recuperar la energía, apague el motor, espere a que la luz se apague y reinicie el generador.

ADVERTENCIA

La operación con el surtidor principal alternativo a elevaciones inferiores a las mínimas recomendadas puede dañar el motor. Para operaciones a elevaciones inferiores, debe usarse el surtidor principal estándar. Hacer funcionar el motor con la configuración incorrecta a una altitud dada puede aumentar sus emisiones y disminuir la eficiencia y el rendimiento del combustible.

MANTENIMIENTO Y ALMACENAMIENTO

El propietario/operador debe realizar todo el mantenimiento periódico.

⚠️ ADVERTENCIA

Nunca opere un generador dañado o defectuoso.

⚠️ ADVERTENCIA

Alterar el limitador fijado de fábrica anulará la garantía.

⚠️ ADVERTENCIA

El mantenimiento incorrecto anulará la garantía.

🗨️ NOTA

El mantenimiento, reemplazo o reparación del sistema del control de emisión puede realizarse por cualquier persona o en un establecimiento de reparación de motores.

Complete oportunamente todo el mantenimiento programado. Corrija todos los problemas antes de operar el generador.

🗨️ NOTA

Para obtener asistencia de servicio o repuestos, llame a nuestra línea de ayuda al **1-877-338-0999**

Mantenimiento del motor

Para evitar arranques accidentales, retire y ponga a tierra el alambre de la bujía antes de realizar cualquier tipo de servicio.

Aceite

Cambie el aceite cuando el motor esté tibio. Consulte las especificaciones de aceite para seleccionar el aceite adecuado según su entorno de operación.

1. Retire la tapa de llenado/varilla indicadora de aceite.
2. Use alicates para deslizar la abrazadera de resorte hacia abajo por la manguera de drenaje de aceite y tirar de esta última a fin de retirarla del soporte del tapón.
3. Apunte la manguera a un recipiente y deje que el aceite se drene totalmente. Nota: Para que el aceite se drene, el extremo de la manguera debe estar más abajo que la base del motor.
4. Vuelva a colocar la manguera de drenaje en el soporte del tapón y deslice nuevamente la abrazadera de resorte hasta su posición.

Aceite Continuación

5. Agregue 0,6 L (0,6 cuartos de galón) de aceite y vuelva a colocar la tapa de llenado/varilla indicadora de aceite. **NO SOBRE LLENE.**
6. Deseche el aceite usado en una planta aprobada para el tratamiento de desechos.management facility.

🗨️ NOTA

Una vez que el petróleo ha sido añadido al motor, el nivel de aceite debe ser de 1-2 hilos por debajo del orificio de llenado. Si se usa la varilla para comprobar el nivel de aceite, **NO** tornillo de la varilla de medición durante la comprobación.

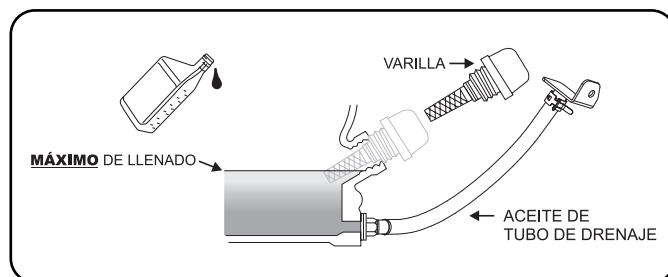

Bujías

1. Retire de la bujía el cable de la misma.
2. Use una herramienta para bujías (no incluida) o un 13/16 pulg. o un dado de 21 mm (no incluido) para remover la bujía.
3. Revise el electrodo en la bujía. Debe estar limpio y no desgastado para producir la chispa de encendido.
4. Cerciérese de que la abertura de la bujía sea de 0,7 – 0,8 mm (0,028 - 0,031 pulg.).

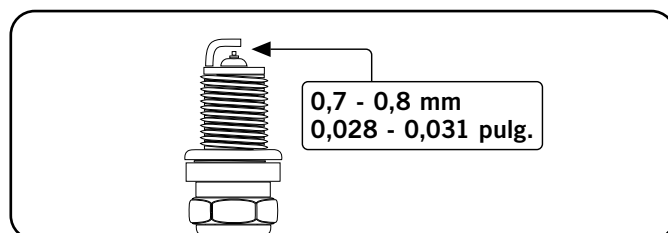

5. Al reemplazarla, consulte la tabla de recomendaciones sobre bujías.
6. Atornille cuidadosamente la bujía en el motor.
7. Use la herramienta para bujías (no incluido) a fin de instalarla firmemente.
8. Conecte el cable de la bujía en la misma.

Filtro de aire

1. Quite la cubierta de mantenimiento.
2. Localice la cubierta del filtro de aire de plástico.
3. Destrabe la bisagra de cierre de la tapa.
4. Quite el filtro viejo.
5. Coloque el filtro nuevo en la asamblea.
6. Vuelva a ajustar la bisagra de la tapa del filtro de aire.
7. Vuelva a instalar la cubierta de mantenimiento y apriete el tornillo de la tapa firmemente.

Limpieza

! PRECAUCIÓN

NO rocíe el generador con agua.

El agua puede contaminar el sistema de combustible.

Use un paño húmedo para limpiar las superficies exteriores del generador. Use un cepillo de cerdas suaves para eliminar la suciedad y el aceite. Use un compresor de aire (25 PSI) para despejar la suciedad y los desechos del generador.

Parachispas

1. Deje que el motor se enfríe completamente antes de dar servicio al parachispas.
2. Retire los dos tornillos que sujetan la placa protectora que retiene el extremo del parachispas al silenciador.
3. Retire la pantalla del parachispas.
4. Use un cepillo de alambre y elimine cuidadosamente los depósitos de carbono de la pantalla del parachispas.
5. Reemplace el parachispas si está dañado.
6. Coloque el parachispas en el silenciador y fíjelo con los dos tornillos.

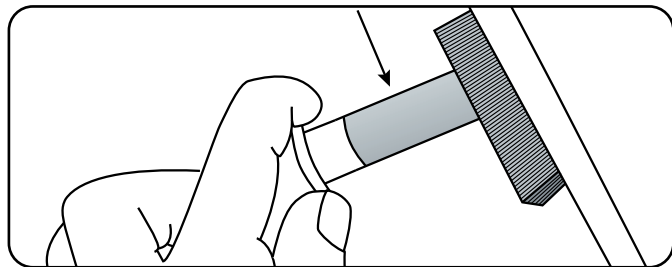

! PRECAUCIÓN

El no limpiar el parachispas menoscabará el rendimiento del motor.

Ajustes

La mezcla de aire-combustible no es ajustable. El alterar el limitador puede dañar el generador y los dispositivos eléctricos y anulará la garantía. CPE le recomienda que se comunique con la línea de servicio llamando al **1-877-338-0999** para satisfacer todas sus demás necesidades de servicio y ajustes.

Programa de mantenimiento

Siga los intervalos de servicio indicados en el siguiente programa. Dé servicio al generador más frecuentemente cuando lo opere en condiciones adversas.

Comuníquese con nuestra línea de ayuda llamando al **1-877-338-0999** para ubicar al proveedor de servicio más cercano certificado por Champion Power Equipment a fin de satisfacer sus necesidades de mantenimiento para el generador o el motor.

Cada 8 horas o diariamente	
	Revise el nivel del aceite
	Limpie alrededor de la entrada de aire y el silenciador
	Revise las mangueras para detectar fugas
Primeras 5 horas	
	Cambie el aceite
Cada 50 horas o cada estación	
	Limpie el filtro
	Cambie el aceite si está operando bajo cargas pesadas o en entornos calientes
Cada 100 horas o cada estación	
	Cambie el aceite
	Limpie/ajuste la bujía
	Revise/ajuste el espacio de la válvula *
	Limpie el parachispas
	Limpie el tanque de combustible y el filtro *
Cada 250 horas	
	Limpia la cámara de combustión *
Cada 3 años	
	Reemplace la línea de combustible y la manguera de LPG

*Debe ser llevado a cabo por propietarios con conocimiento o experiencia, o bien un proveedor de servicio certificado por Champion Power Equipment

MANTENIMIENTO Y ALMACENAMIENTO

Batería del generador

Este producto está equipado con un circuito de carga de batería automático. La batería recibirá voltaje de carga cuando el motor esté en funcionamiento. La batería mantendrá una carga adecuada si la unidad se utiliza de forma regular (alrededor de cada dos semanas).

Si es usada con menor frecuencia, la batería deberá conectarse a un dispositivo de carga lenta (no incluido) o a un mantenedor de carga para conservar la batería con una carga adecuada.

Si la batería no puede arrancar el motor, éste puede arrancarse de forma manual jalando la cuerda de arranque. Si el voltaje de la batería es extremadamente bajo, el circuito de carga podría no ser capaz de recargar la batería. En este caso, la batería debe conectarse a un cargador de batería estándar del tipo usado para automóviles para recargarla antes de ser usada.

Cargue la batería

Para los generador equipados con baterías para arranque eléctrico, el mantenimiento correctos de las baterías y de almacenamiento deben ser seguidas. Un cargador de batería automático (no incluido) con automático de capacidad de carga debe ser utilizado para cargar la batería. Velocidad máxima de carga no debe exceder de 1,5 amperios. Siga las instrucciones incluidas con el cargador de la batería. La batería debe estar completamente cargada al menos una vez al mes.

NOTA

Un cargador flotante mantendrá la condición de la batería durante períodos largos de almacenaje.

Desconecte la batería

1. Retire la cubierta del panel de la batería.
2. Remueva el cobertor de protección del cable negro/negativo de la batería.
3. Desconecte el cable negro/negativo de la terminal de color negro/negativo de la batería y guárdela el tornillo y tuerca.
4. Repita el paso 1-2 para desconectar el cable rojo/positivo.
5. Guárdela la batería en un lugar limpio y seco.

Mantenimiento del generador

Cerciórese de mantener el generador limpio y correctamente almacenado. Opere la unidad en una superficie plana y nivelada en un entorno limpio y seco. NO esponga la unidad a condiciones extremas, polvo, suciedad, humedad excesivos ni a vapores corrosivos. Use un paño húmedo para limpiar las superficies exteriores del generador. Use un cepillo de cerdas suaves para eliminar la suciedad y el aceite. Use un compresor de aire (25 PSI) para despejar la suciedad y los desechos del generador.

PRECAUCIÓN

NO use una manguera de jardín para limpiar el generador.

El agua puede ingresar por las ranuras de ventilación y dañar los devanados del generador.

Almacenamiento

El generador debe arrancarse al menos una vez cada 14 días y dejarlo funcionar por lo menos durante 20 minutos. Siga estas pautas para el almacenamiento por tiempo prolongado.

Almacenamiento del generador

1. Agregue un estabilizador de combustible adecuadamente formulado al tanque.
2. Asegúrese de que todos los aparatos están desconectados del generador.
3. Haga funcionar el generador durante unos pocos minutos de manera que el combustible tratado circule por el sistema de combustible y el carburador.
4. Gire la válvula de combustible aspiradora a la posición "OFF".
5. Deje que el generador funcione hasta que la falta de combustible haga detener el motor. Esto por lo general lleva algunos pocos minutos.
6. El generador necesita enfriarse completamente antes de su limpieza y almacenamiento.
7. Limpie el generador de acuerdo con las instrucciones en la sección Mantenimiento.
8. Cambie el aceite.
9. Retire la bujía y vierta una cucharada de aceite en el cilindro. Haga girar el motor lentamente para distribuir el aceite y lubricar el cilindro.
10. Vuelva a colocar la bujía.
11. Guarde la unidad en un lugar limpio, seco y fuera de la luz solar directa.

Almacenamiento del generador continuación

PELIGRO

El escape del generador contiene monóxido de carbono inodoro e incoloro.

Para evitar la ignición accidental o involuntaria de su generador encendido eléctrico durante los períodos de almacenamiento, debe seguir las precauciones siguientes:

- **Al almacenar el generador durante períodos cortos de tiempo** asegúrese de que el interruptor de arranque, la válvula de combustible y el interruptor de la batería se cambió a la posición **OFF**.
- **Al almacenar el generador durante largos períodos de tiempo** asegúrese de que el interruptor de arranque, la válvula de combustible y el interruptor de la batería se cambió a la posición **OFF** y los cables de la batería **se han desconectado** de la batería.

ESPECIFICACIONES

Especificaciones del motor

- Modelo YF170FD-L_G
- Cilindrada 192cc
- Tipo 4-tiempos OHV
- Tipo de arranque Encendido eléctrico

Especificaciones del generador

- Modelo 100263
- Vatios continuos (Gasolina) 3100
- Vatios continuos (GLP) 2790
- Vatios de arranque (Gasolina) 3400
- Vatios de arranque (GLP) 3060
- Carga c.a. 120 V
- Fase Singular
- Frecuencia 60 Hz
- Capacidad de Combustible 6 L (1,6 gal.)
- Peso Bruto 50,1 kg (110,5 lb)
- Peso Neto 43,4 kg (95,7 lb)
- Altura 46,4 cm (18,3 pulg.)
- Ancho 44 cm (17,3 pulg.)
- Largo 63,7 cm (25,1 pulg.)

Combustible

La capacidad de combustible es de 6 L (1,6 gal.). Use gasolina normal sin plomo de 87 octanos como mínimo y un contenido de etanol de menos de 10% en volumen.

Bujías

OEM bujías: NHSP F7RTC

Recomendado reemplazo de la bujía:

NGK BPR7ES o equivalente

Cerciórese de que la abertura de la bujía sea de 0,7 - 0,8 mm (0,028 – 0,031 pulg.).

Espacio de la válvula

- Entrada: 0,06 - 0,12 mm (0,002 - 0,005 pulg.)
- Salida de: 0,08 - 0,14 mm (0,003 - 0,006 pulg.)

Nota: boletín técnico sobre el procedimiento de ajuste de la válvula está en www.championpowerequipment.com.

Aceite

Use aceite 10W-30 de automoción.

Capacidad de aceite es de hasta 0,6 L (0,6 cuartos de galón).

NO SOBRE LLENE.

Consulte la tabla siguiente para los tipos de aceite recomendado para su uso en el generador.

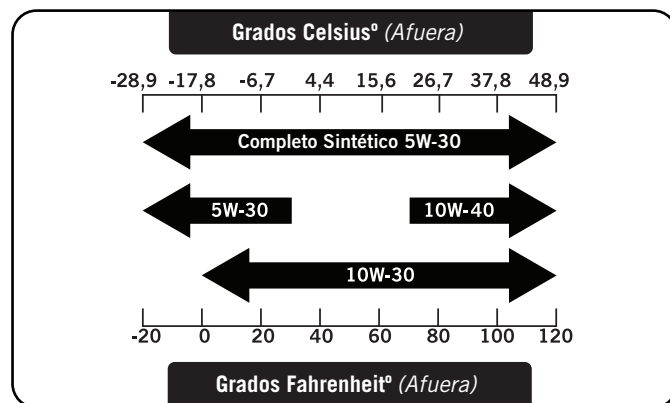

NOTA

El tiempo va a afectar rendimiento del aceite del motor y del motor. Cambiar el tipo de aceite de motor usado en base a las condiciones climáticas en función de las necesidades del motor.

Un aviso importante sobre temperatura

Su producto Champion Power Equipment está diseñado y clasificado para un funcionamiento continuo a temperaturas ambiente de hasta 40°C (104°F). Cuando el producto se necesita su producto puede ser operado a temperaturas de -15°C (5°F) a 50°C (122°F) por periodos breves. Si el producto esta expuesto a temperaturas fuera de este rango durante su almacenamiento, debería colocarse dentro de este rango nuevamente antes de su operación. En cualquier caso, el producto siempre debería operarse en exteriores, en un área bien ventilada lejos de puertas, ventanas y otras aperturas.

Diagrama de cableado

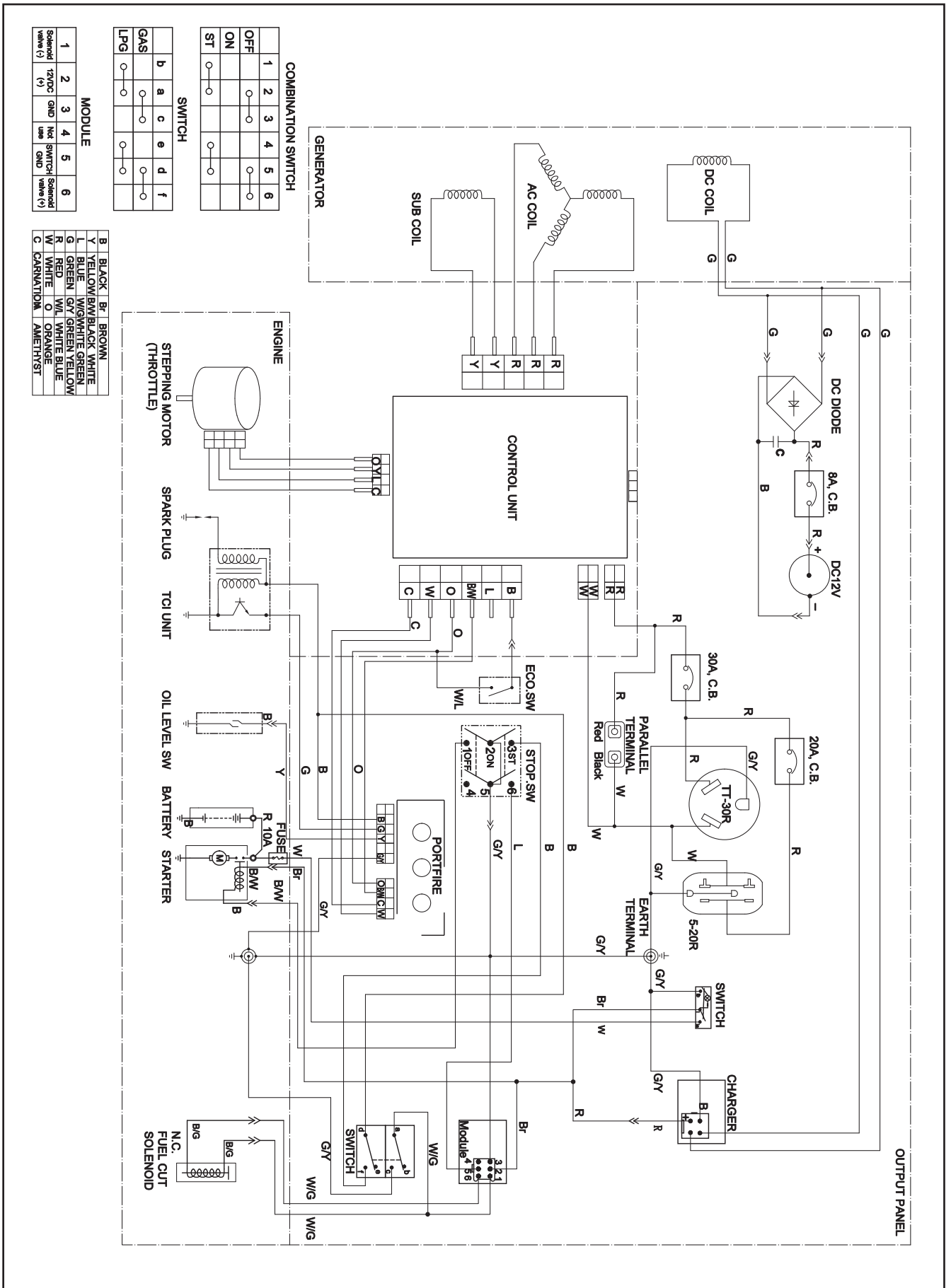

ESPECIFICACIONES

Diagrama de partes

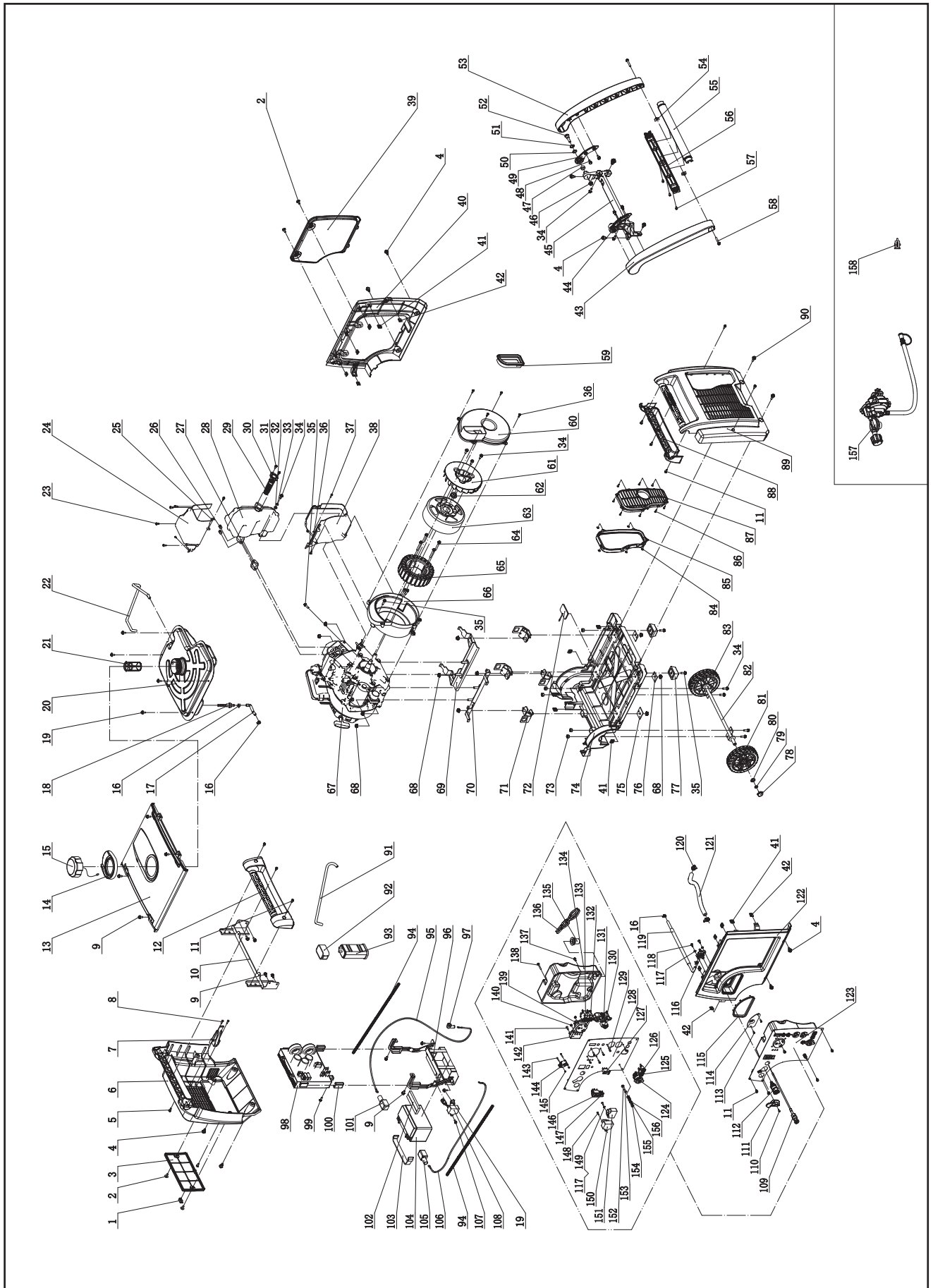

#	Número de parte	Descripción	Ctd.
1	83.200205.02	Cerrojo, tapa de mantenimiento	1
2	2.08.055.1	Perno, tapa de mantenimiento, negro	4
3	83.200204.02	Maintenance cover, battery, negro	1
4	2.08.052.1	Perno M6 x 16	10
5	1.9074.4.0516.1	Conjunto de tornillo/arandela M5 x 16, negro	4
6	83.200201.02	Tapa, izquierda, negro	1
7	83.200206.02	Brazo de soporte, recipiente	1
8	1.845.4216	Tornillo , ST4,2 x 16	2
9	1.5789.0612	Perno de brida M6 x 12	11
10	83.201600.06	Soporte, izquierdo	1
11	1.9074.4.0512.1	Conjunto de tornillo/arandela M5 x 12, negro	11
12	83.200701.02	Mango, izquierdo, negro	1
13	83.200500.01	Tapa, superior, negro	1
14	83.200502.01	Desagüe, tanque de combustible	1
15	83.070100.01	Tapa, tanque de combustible	1
16	2.06.016	Abrazadera Ø8,7 x b8	4
17	83.070011.01	Tubo de combustible, tanque de combustible a válvula de combustible	1
18	21.070600.03	Conectar, aleación de zinc	1
19	2.08.068.2	Perno de brida M5 x 13	6
20	83.071000.04	Tanque de combustible, 6L	1
21	83.070300.01	Filtro de combustible, tanque de combustible	1
22	83.070014.01	Tubo, tanque de combustible al recipiente	1
23	1.845.4213	Tornillo ST4,2 x 13	6
24	83.081400.01	Conjunto del protector del silenciador, superior	1
25	83.081004.01	Placa	1
26	2.02.001	Tuerca M6, largo	2
27	28.100001.00	Empaque, escape	1
28	83.101100.01	Conjunto del silenciador	1
29	46.101300.08	Conjunto del parachispas	1
30	46.101503.08	Placa, parachispas	1
31	1.9074.4.0514	Conjunto de tornillo/arandela M5 x 14	2
32	1.97.1.06	Arandela Ø6	1
33	1.93.06	Arandela de seguridad Ø6	4
34	1.5789.0615	Perno de brida ,M6 x 15	10
35	1.5789.0620	Perno de brida ,M6 x 20	6
36	1.845.4816	Tornillo ,ST4,8 x 16	6
37	1.845.4219	Tornillo , ST4,2 x 19	1
38	83.081500.01	Conjunto del protector del silenciador, negro	1
39	83.200402.01	Protector, tapa trasera, negro	1
40	83.200401.01	Soporte, tapa trasera, negro	1
41	2.02.014	Tuerca M6, cuadrado	12
42	2.02.010	Tuerca de jaula M5	8
43	83.200701.03	Mango, izquierdo, negro	1
44	83.200704.01.2	Soporte, izquierdo, negro	1
45	83.201600.05	Soporte, derecho	1
46	1.6187.1.08	Tuerca de seguridad M8, brida	2
47	2.13.001	Cojinete , Ø13,3 x Ø19,3 x 8	2
48	1.5789.0612.1	Perno de brida M6 x 12, negro	4
49	83.200704.02.2	Soporte, derecho, negro	1
50	2.03.001	Cojinete , Ø13,3 x Ø19,3 x 2	2
51	2.03.002	Arandela 13 x Ø20 x 2,5	2
52	2.08.002	Tornillo M8 x 28	2
53	83.200701.04	Mango, derecho, negro	1
54	2.02.002	Tuerca M6, estilo en T	2

#	Número de parte	Descripción	Ctd.
55	83.200705.01	Mango, superior, negro	1
56	83.200705.02	Mango, inferior, negro	1
57	1.9074.3.0512.1	Conjunto de tornillo/arandela M5 x 12, negro	3
58	1.5789.0635.1	Perno de brida M6 x 35, negro	2
59	83.190006.01	Manga de goma, tapa trasera	1
60	83.190003.01	Tapa trasera, generador	1
61	83.190001.01	Ventilador, generador	1
62	2.02.006	Tuerca de brida ,M14 x 1,5	1
63	83.191100.01	Conjunto del rotor	1
64	1.5789.0645	Perno de brida M6 x 45	4
65	83.191200.07	Conjunto del estator	1
66	83.190002.01	Tapa trasera, motor	1
67	28.690	Motor, 192cc	1
68	1.6177.1.08	Tuerca de seguridad, brida	12
69	83.201600.02	Soporte, izquierdo	1
70	83.201600.01	Soporte, derecho	1
71	83.201200.01	Soporte del motor	4
72	83.200607.01	Tapón, orificio de drenaje de aceite	1
73	1.6182.06	Tuerca de seguridad M6	6
74	83.200601.01	Componente de establecimiento de la base	1
75	83.200609.02	Placa de acero 2	2
76	83.200609.01	Placa de acero 1	2
77	83.201400.01	Plataforma de goma	2
78	83.201702.01	Tapón, rueda	2
79	1.894.1.12	Anillo de retención, Ø12	2
80	1.848.12	Arandela Ø12	2
81	83.201701.02	Rueda, derecha, 5,5 pulg.	1
82	83.201500.01	Eje	1
83	83.201701.01	Rueda, izquierda, 5,5 pulg.	1
84	83.200305.01	Parche de resorte	5
85	83.200304.01	Sello de goma, tapa del silenciador	1
86	1.845.3595	Tornillo, ST3,5 x 9,5	8
87	83.200303.01	Tapa del silenciador, negro	1
88	83.200701.01	Mango, derecho, negro	1
89	83.200302.01	Tapa, derecho, negro	1
90	2.08.075.1	Perno M6 x 20, negro	2
91	83.070013.01	Tubo, recipiente al filtro del aire	1
92	83.070702.01	Brazo de soporte	1
93	46.070700.00	Recipiente de carbono, 150CC	1
94	5.1320.030	Tubo ondulado de plástico Ø5 x Ø8 x 520	2
95	5.1900.019	Cable rojo, batería, 600mm	1
96	83.200018.01	Portador, unidad de control y batería	1
97	152.200013.02.3	Funda 1, goma,rojo	1
98	83.221000.90.92	Unidad de control 3,1kW, 120V/60Hz, inalámbrico	1
99	1.16674.0516	Perno de brida M5 x 16	1
100	81.220001.00	Protector, unidad de control	2
101	122.200013.04.3	Funda 2, goma,rojo	1
102	83.200908.01	Barra de fijación, esponja	1
103	122.200904.00	Broche, goma	1
104	9.1000.070	Batería, 149,5 x 85 x 94, 7AH	1
105	122.200013.04	Funda, goma,negro	1
106	5.1900.060	Cable de la batería, negro, 600mm	1
107	1.16674.0512	Perno de brida M5 x 12	1
108	5.1800.003	Rectificador	1
109	83.130200.01	Conjunto de jalón del ahogador	1
110	1.823.0410	Tornillo M4 x 10	1

ESPECIFICACIONES

#	Número de parte	Descripción	Ctd.
111	87.070001.01	Manija, válvula de combustible	1
112	87.070021.01	Acoplador rápido	1
113	1.823.0408	Tornillo M4 x 8	2
114	83.061200.01.2	Placa de guía, cuerda, negro	1
115	83.200106.01	Protector, tapa delantera	1
116	83.070400.01	Válvula de combustible	1
117	1.97.1.05	Arandela Ø5	3
118	1.845.4819	Tornillo ST4,8 x 19	2
119	83.070011.02	Tubo de combustible, válvula de combustible al carburador	1
120	2.06.023	Broche Ø20	2
121	87.070012.01	Tubo 280mm	1
122	87.200101.01	Tapa delantera, combustible dual, negro	1
123	100264.21	Conjunto del tablero	1
124	5.1110.005	Receptáculo CC 12V	1
125	83.210001.00.3	Puerto de conexión, 125V/25A, rojo	1
126	83.210001.00.1	Puerto de conexiónm 125V/25A, negro	1
127	5.1000.000.3	Interruptor, batería, negro	1
128	83.019.35.45	Tablero de control, amarillo	1
129	1.9074.4.0414.1	Conjunto de tornillo/arandela M4 x 14, negro	6
130	5.1200.308	Disyuntor de 8 amperios, botón a presión	1
131	5.1120.010	Receptáculo 5-20R, dúplex	1
132	5.1210.920	Disyuntor CA de 20A, botón a presión	1
133	5.1210.930	Disyunto CA de 30A, botón a presión	1
134	87.210002.01	Caja de control	1
135	122.210003.01	Arandela	1
136	100264.21.10	Conjunto de cables	1
137	1.9074.4.0512	Conjunto de tornillo/arandela M5 x 12	1
138	1.9074.1.0535	Conjunto de tornillo/arandela M5 x 35	1
139	5.1120.036	Receptáculo TT-30R	1
140	1.6177.1.04.1	Tuerca de seguridad M4, brida, negro	6
141	1.818.0514.3	Tornillo M5 x 14, verde	2
142	83.210016.00	Limitador de velocidad	1
143	1.823.0325	Tornillo M3 x 25	2
144	5.1050.000	Interruptor	1
145	1.6170.03	Tuerca M3	2
146	5.1000.001	Interruptor de arranque, rojo	1
147	5.1010.003.1	Interruptor, economía, negro	1
148	1.845.3513	Tornillo ST3,5 x 13	1
149	1.845.4816	Tornillo ST4.8 x 16	1
150	5.1820.009	Cargador	1
151	5.1800.004	Modulo de control de la válvula de solenoide	1
152	1.5783.0520.3	Perno M5 x 20, verde	1
153	1.862.05	Arandela de seguridad Ø5 dentada	1

#	Número de parte	Descripción	Ctd.
154	1.6170.05.3	Tuerca M5, verde	2
155	1.93.05.3	Arandela de seguridad Ø5, verde	2
156	1.97.1.05.3	Arandela Ø5, verde	2
157	87.130000.92	Manguera GLP con regulador 0,7 m. 2,3 pies	1
158	9.1700.008	Tapón ,USB, 5V/2,4 A	1

Página intencionalmente dejada en blanco.

ESPECIFICACIONES

Diagrama de partes del motor

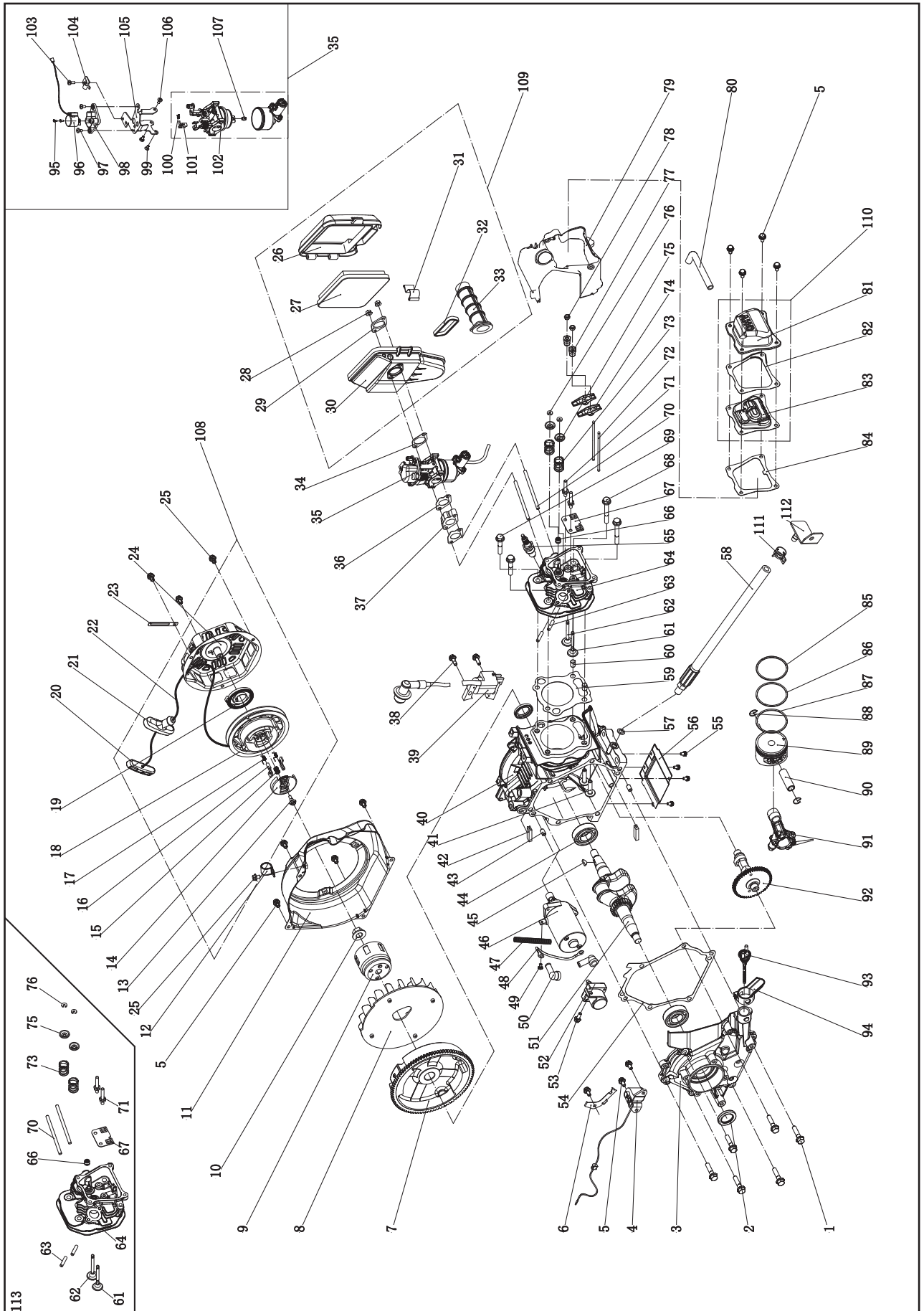

#	Número de parte	Descripción	Ctd.
1	1.5789.0835	Perno de brida ,M8 x 35	6
2	2.11.014	Sello de aceite	2
3	83.030007.01	Tapa, cárter	1
4	83.127000.01	Sensor de nivel de aceite	1
5	1.5789.0612	Perno de brida, M6 x 12	11
6	83.030010.01	Placa, bobina	1
7	83.120100.04	Volante del motor	1
8	83.080001.01	Ventilador de refrigeración	1
9	83.060001.01	Polea, arranque	1
10	2.02.006	Tuerca de brida, M14 x 1,5	1
11	87.080100.01.2	Tapa del ventilador	1
12	2.06.029	Abrazadera, Ø17	1
13	45.060008.00	Tornillo, guía de trinquete	1
14	45.060007.00	Guía de trinquete	1
15	45.060009.00	Resorte, guía de trinquete	1
16	45.060002.00	Trinquete de arranque, hierro	2
17	45.060003.00	Resorte, trinquete	2
18	21.061001.01	Carrete, arranque de retroceso	1
19	21.061005.00	Resorte, arranque de retroceso	1
20	81.061010.01	Portador, cuerda	1
21	81.061006.00	Agarre, cuerda	1
22	2.10.001.1	Cuerda Ø4 x 1570, negro	1
23	2.05.050	Abrazadera 100mm, cable	1
24	83.061100.01.2	Tapa, arranque de retroceso	1
25	1.5789.0608	Perno de brida, M6 x 8	4
26	83.091200.01	Tapa, filtro de aire	1
27	83.091300.01	Elemento, filtro de aire	1
28	1.6177.1.06	Tuerca de seguridad M6, brida	2
29	83.090001.01	Brida, acero	1
30	83.091100.01	Base, filtro de aire	1
31	83.091006.01	Hebilla	1
32	83.091002.02	Sello	1
33	83.090004.01	Tubo, filtro de aire	1
34	83.130004.01	Empaque, filtro de aire	1
35	28.130000.02	Conjunto del carburador	1
36	83.130002.01	Empaque, insulador	2
37	83.130001.01	Insulador, carburador	1
38	1.5789.0620	Perno de brida, M6 x 20	2
39	28.123000.00	Bobina de arranque	1
40	28.030100.01	Cárter	1
41	83.040013.01	Levantador, válvula	2
42	83.030013.01	Tira de sello, tapa del cárter	2
43	2.04.002	Pasador ,8 x 14	2
44	1.276.6205	Rodamiento 6205	2
45	2.14.017	Chaveta, 4 x 6,5 x 16	1
46	83.125100.01	Motor de arranque	1
47	5.1320.010	Tubo ondulado, plastico, Ø6,8 x Ø10 x 100	1
48	5.1900.065	Cable rojo, 130mm	1
49	1.9074.3.0508	Conjunto de tornillo/arandela M5 x 8	1
50	152.200013.01	Funda, goma	2

#	Número de parte	Descripción	Ctd.
51	83.050100.01	Cigüeñal	1
52	83.125200.01	Relé, arranque	1
53	1.5789.0615	Perno de brida M6 x 15	1
54	83.030008.01	Empaque, tapa del cárter	1
55	1.9074.4.0510	Conjunto de tornillo/arandela M5 x 10	4
56	83.080014.01.01	Tabla de guía del aire	1
57	2.03.016	Arandela Ø10 x Ø16 x 1,5, perno de drenaje	1
58	83.032000.00	Manguera, drenaje de aceite	1
59	28.030009.00	Empaque, culata del motor	1
60	2.04.003	Pasador, Ø10 x 14	2
61	83.040006.01	Válvula, esape	1
62	28.040002.00	Válvula, admisión de aire	1
63	2.01.017	Perno espárrago, M6 x 32	2
64	28.010100.01	Culata del motor	1
65	2.15.008	Bujía, F7RTC	1
66	83.040017.01	Sello de aceite, válvula	1
67	83.040004.01	Placa de guía, varilla de empuje	1
68	1.5789.0865	Perno de brida, M8 x 65	2
69	1.5789.0850	Perno de brida, M8 x 50	2
70	2.01.020	Perno espárrago ,M6 x 97	2
71	83.040010.01	Perno, balancín	2
72	83.040005.01	Varilla de empuje	2
73	83.040003.01	Resorte, válvula	2
74	83.040009.01	Balancín, válvula	2
75	83.040001.01	Retenedor, resorte de válvula	2
76	83.040014.01	Seguros de válvula	2
77	21.040020.00	Tuerca de ajuste, válvula	2
78	21.040021.00	Tuerca, seguridad	2
79	83.080200.01	Tapa de ventilación, cilindro	1
80	23.020001.01	Tubo de respiración	1
81	83.021101.01	Tapa, culata del motor	1
82	83.021001.01	Empaque, elemento de culata del motor	1
83	83.021200.01	Componente del elemento, tapa de la culata	1
84	83.020002.01	Empaque, culata del motor	1
85	28.050301.00	Anillo, primer pistón	1
86	28.050302.00	Anillo, segundo pistón	1
87	28.050303.00	Anillo, aceite	1
88	2.09.002	Anillo de seguridad, Ø16 x Ø1	2
89	28.050005.01	Pistón	1
90	83.050003.01	Bulón del piston	1
91	83.050200.01	Conjunto de la biela	1
92	83.040100.01	Árbol de levas	1
93	83.031000.01	Conjunto de varilla de aceite	1
94	83.030035.01	Niple del aceite	1
95	1.818.0306.1	Tornillo M3 x 6, negro	2
96	81.132200.00	Motor paso a paso	1
97	1.9074.1.0408	Conjunto de tornillo/arandela M4 x 8	2

ESPECIFICACIONES

#	Número de parte	Descripción	Ctd.
98	82.132100.00	Base, motor paso a paso	1
99	1.819.0508	Tornillo M5 x 8	1
100	81.130010.00	Resorte conector	1
101	81.130008.00	Conector, válvula del ahogador	1
102	28.131000.02	Carburador	1
103	1.9074.3.0512	Conjunto de tornillo/arandela M5 x 12	1
104	81.130007.00	Placa de presión, línea de control del ahogador	1
105	83.130005.03	Soporte, motor paso a paso	1
106	1.9074.3.0508	Conjunto tornillo/arandela M5 x 8	2
107	28.131017.00	Surtidor principal, estandar	1
	28.131017.00.01	Surtidor principal, altitud	/
108	83.061000.01	Conjunto de retroceso	1
109	83.091000.01	Conjunto del filtro de aire	1
110	83.021000.01	Conjunto de la culata del motor	1
111	2.06.013	Abrazadera, Ø13.5 x b10	1
112	45.030200.00	Soporte	1
113	28.010000.00	Asamblea de culata de cilindro	1

Problema	Causa	Solución
El generador no arranca	Sin combustible	Agregue combustible
	Bujía defectuosa	Reemplácela
	Unidad cargada durante el arranque	Retire la carga de la unidad
El generador no arranca; Arranca, pero funciona bruscamente	Nivel de aceite bajo	Llene el cigüeñal hasta el nivel correcto
		Coloque el generador en una superficie plana y nivelada
	Estrangulador en posición incorrecta	Ajústelo
	Alambre de la bujía suelto	Conéctelo a la bujía
El generador no arranca de forma inalámbrica	Pila del control remoto está muerta	Reemplace pila del control remoto
	Batería del generador está muerta	Recarga la batería del generador
	Interruptor de la batería está en la posición "OFF"	Gire el interruptor de la batería a la posición "ON"
El generador no arranca eléctricamente	Batería del generador está muerta	Recarga la batería del generador
	Interruptor de la batería está en la posición "OFF"	Gire el interruptor de la batería a la posición "ON"
El generador se apaga durante la operación	Sin combustible	Llene el tanque
	Nivel de aceite bajo	Llene el cigüeñal hasta el nivel correcto. Coloque el generador en una superficie plana y nivelada
El generador no puede proporcionar suficiente energía o se sobrecalienta	Generador sobrecargado	Revise la carga y ajústela. Vea la sección "Administración de la energía"
	Ventilación insuficiente	Revise si hay restricción de aire. Cámbielo a un área bien ventilada
Sin salida de CA	Cable incorrectamente conectado	Revise todas las conexiones
	Dispositivo conectado defectuoso	Reemplácelo
	Cortacircuito abierto	Reinícielo
	Cableado suelto	Revise y apriete las conexiones del cableado
	Otro	Llame a la línea de ayuda
Disyunción repetida del cortacircuito	Sobrecarga	Revise la carga y ajústela. Vea la sección "Administración de la energía"
	Cables o dispositivo defectuosos	Revise si hay alambres dañados, pelados o raídos. Reemplace el dispositivo defectuoso

Para soporte técnico adicional:

Servicio técnico

Lunes – Viernes 8:30 AM – 5:00 PM (PST/PDT)

Sin costo: 1-877-338-0999

tech@championpowerequipment.com

GARANTÍA*

CHAMPION POWER EQUIPMENT
GARANTÍA LIMITADA DE 3 AÑOS

Calificaciones de Garantía

Para registrar su producto para la garantía y soporte técnico del servicio de llamadas GRATIS de por vida, por favor visite:

<https://www.championpowerequipment.com/register>

Para completar la registración, necesitará incluir una copia del recibo de compra como prueba de compra original. La prueba de compra es requerida para servicio de garantía. Por favor regístrese dentro de diez (10) días de la fecha de compra.

Garantía de Reparación/Reemplazo

CPE garantiza al comprador original que los componentes mecánicos y eléctricos estarán libres de defectos en materiales y mano de obra por un período de tres años (partes y mano de obra) de la fecha original de compra y 270 días (partes y mano de obra) para uso comercial y industrial. Los gastos de transporte del producto sometido a reparación o reemplazo bajo esta garantía son de exclusiva responsabilidad del comprador. Esta garantía sólo se aplica al comprador original y no es transferible.

No Devuelva la Unidad al Local de Compra

Comuníquese con el servicio técnico de CPE, el cual diagnosticará todo problema por teléfono o correo electrónico. Si el problema no se corrige mediante este método, CPE, a su criterio, autorizará la evaluación, reparación o reemplazo de la parte o componente defectuoso en un centro de servicio de CPE. CPE le proporcionará un número de caso para obtener servicio de garantía. Consérvelo como referencia futura. Esta garantía no cubrirá las reparaciones o reemplazos no autorizados ni efectuados en un taller no autorizado.

Exclusiones de la Garantía

Esta garantía no cubre las reparaciones y equipos siguientes:

Desgaste normal

Productos con componentes mecánicos y eléctricos necesitan partes y servicio periódico para el buen desempeño. Esta garantía no cubre la reparación cuando el uso normal haya agotado la vida útil de una parte o del equipo en su totalidad.

Instalación, uso y mantenimiento

Esta garantía no aplicará a partes y/o mano de obra si el producto se ha considerado haber sido mal usado, descuidado, involucrado en un accidente, abusado, cargado más allá de los límites del producto, modificado, inapropiadamente instalado o conectado incorrectamente a cualquier componente eléctrico. El mantenimiento normal no está cubierto por esta garantía y no es requerido de que sea desempeñado en una instalación de servicio o por una persona autorizada por CPE.

Otras Exclusiones

Esta garantía excluye:

- Defectos cosméticos tales como pintura, calcomanías, etc.
- Artículos de desgaste tales como elementos filtrantes, juntas tóricas, etc.
- Partes accesorias tales como baterías de arranque y cubiertas de almacenamiento.
- Fallas debido a desastres naturales y otros sucesos de fuerza mayor que escapan al control del fabricante.
- Problemas causados por partes que no sean repuestos originales de Champion Power Equipment.

Cuando aplicable, esta garantía no se aplica a los productos utilizados para la energía primordial en lugar del su servicio eléctrico.

Límites de la Garantía Implícita y Daños Consecuentes

Champion Power Equipment rechaza toda obligación de cubrir toda pérdida de tiempo, del uso de este producto, flete, o cualquier reclamo incidental o consecuente por parte de cualquier usuario de este producto. ESTA GARANTÍA Y LAS GARANTÍAS ADJUNTAS DE CONTROL DE EMISIONES U.S. EPA y/o CARB (CUANDO APLICABLES) REEMPLAZAN A TODAS LAS DEMÁS GARANTÍAS, YA SEAN EXPRESAS O IMPLÍCITAS, INCLUYENDO GARANTÍAS DE COMERCIABILIDAD O CAPACIDAD PARA UN PROPOSITO PARTICULAR.

La unidad proporcionada en intercambio quedará sujeta a la garantía de la unidad original. La vigencia de la garantía para la unidad de intercambio se seguirá calculando según la fecha de compra de la unidad original.

Esta garantía le da ciertos derechos legales que pueden cambiar de estado a estado o provincia a provincia. Su estado o provincia puede también tener otros derechos a los cuales usted tenga derecho que no están enlistados en esta garantía.

Información de Contacto

Dirección

Champion Power Equipment, Inc.
12039 Smith Ave.
Santa Fe Springs, CA 90670 EE.UU.
www.championpowerequipment.com

Servicio al cliente

Sin Costo: 1-877-338-0999
info@championpowerequipment.com
No. Fax: 1-562-236-9429

Servicio técnico

Sin Costo: 1-877-338-0999
tech@championpowerequipment.com

*Excepto como de otra manera estipulado en cualquier de las siguientes garantías del sistema de control de emisiones (cuando aplicables) adjuntas para el Sistema de Control de Emisiones: Agencia de la Protección Ambiental de EE.UU. (EPA) y/o Consejo de Recursos del Aire de California (CARB).

**GARANTÍA DEL SISTEMA DE CONTROL DE EMISIONES
DE CHAMPION POWER EQUIPMENT, INC. (CPE), LA AGENCIA DE PROTECCIÓN MEDIOAMBIENTAL
DE LOS ESTADOS UNIDOS (EPA DE EE. UU.) Y LA JUNTA DE
RECURSOS DEL AIRE DE CALIFORNIA (CARB)**

Su motor Champion Power Equipment (CPE) cumple con las regulaciones de las emisiones de escape y evaporación de la EPA de EE. UU. y la Junta de Recursos del Aire de California (CARB).

SUS DERECHOS Y OBLIGACIONES RESPECTO DE LA GARANTÍA:

La EPA de EE. UU., la Junta de Recursos del Aire de California y CPE se complacen en explicar la garantía federal de los sistemas de control de emisión de escape y evaporación del estado de California en su motor todoterreno pequeño 2020 (SORE) y el equipamiento impulsado por el motor. En California, cualquier equipamiento nuevo que utilice motores todoterreno pequeños (SORE) debe estar diseñado, fabricado y equipado para cumplir las normas anticontaminación más estrictas del estado. En otros estados, los motores y equipamientos nuevos deben estar diseñados, fabricados y equipados, al momento de la venta, para cumplir con las regulaciones de la EPA de EE. UU. relacionadas con motores todoterreno pequeños (SORE). CPE debe garantizar el sistema de control de emisión de escape y evaporación de su motor todoterreno pequeño (SORE) durante el período listado a continuación, siempre que no haya habido ningún mal uso, negligencia, modificación no autorizada o mantenimiento inadecuado de su equipamiento, lo cual pudiera haber provocado la falla de los sistemas de control de emisión de escape y evaporación.

Su sistema de control de emisión de evaporación puede incluir las siguientes partes: carburadores, tanques de combustible, conductos de combustible (para combustible líquido y vapores de combustible), tapas de combustible, válvulas, cartuchos, filtros, abrazaderas, conectores y otros componentes asociados. En su sistema de control de emisión de escape, también pueden estar incluidos el sistema de inyección de combustible, el sistema de encendido, el convertidor catalítico y otros ensamblajes relacionados con la emisión de escape. Cuando exista un estado justificable, CPE reparará su motor todoterreno pequeño (SORE) sin costo, incluidos el diagnóstico, las piezas y la mano de obra.

COBERTURA DE LA GARANTÍA DEL FABRICANTE:

El sistema de control de emisión de escape y evaporación está garantizado por dos años. En caso de que alguna parte relacionada con la emisión de escape y evaporación de su motor o equipamiento esté defectuosa, CPE la reparará o la reemplazará.

RESPONSABILIDADES DE LA GARANTÍA DEL PROPIETARIO:

Como propietario de un motor todoterreno pequeño (SORE), es responsable de realizar el mantenimiento requerido que se detalla en el Manual del propietario. CPE recomienda que guarde todos sus recibos de mantenimiento cubierto sobre su motor todoterreno pequeño (SORE). Sin embargo, CPE no puede negarle la cobertura de la garantía únicamente por no presentar los recibos.

Como propietario de un motor todoterreno pequeño (SORE), debe tener en cuenta que CPE puede negarle la cobertura de la garantía si su motor todoterreno pequeño (SORE) o una pieza presentan fallas debido a mal uso, negligencia, mantenimiento inadecuado o modificaciones no autorizadas.

Es responsable de llevar su motor todoterreno pequeño a un centro de distribución de CPE autorizado, a un centro de servicio o a un taller de servicio alternativo como se describe en el punto (3)(f) a continuación o a un distribuidor de CPE o a CPE, Santa Fe Springs, California, de inmediato si llegara a presentarse un problema. Las reparaciones de la garantía deben completarse en un plazo razonable, que no exceda los 30 días.

Si tiene alguna pregunta con respecto a la cobertura de su garantía, comuníquese con:

Champion Power Equipment, Inc.
Atención al Cliente
12039 Smith Ave.
Santa Fe Springs, CA 90670
1-877-338-0999
tech@championpowerequipment.com

GARANTÍA DEL SISTEMA DE CONTROL DE EMISIÓN DE ESCAPE Y EVAPORACIÓN

A continuación, se presentan disposiciones específicas relativas a su cobertura de garantía del sistema de control de emisiones de escape y evaporación (ECS).

- 1. APLICABILIDAD:** Esta garantía se aplicará a los motores todoterreno pequeños (SORE) modelo 1995 y posteriores (para otros estados, motores modelos 1997 y posteriores). El plazo de garantía del ECS comenzará en la fecha en que se entregue el motor o equipo nuevo a su comprador original de uso final y permanecerá en vigencia por 24 meses consecutivos desde ese momento.
- 2. COBERTURA DE LA GARANTÍA GENERAL DE EMISIONES**

CPE garantiza al comprador original de uso final del motor o equipo nuevo y a cada comprador subsiguiente que cada uno de sus motores todoterreno pequeños (SORE) presenta las siguientes características:

 - 2a. Fue diseñado, fabricado y equipado para ajustarse a la EPA de EE. UU. para motores de encendido por chispas a 19 kilovatios o menos, y a todas las regulaciones aplicables adoptadas por la Junta de Recursos del Aire de California, y
 - 2b. No presenta defectos de material y mano de obra que causen que la falla de una pieza garantizada sea idéntica en todos los aspectos materiales a la pieza tal como se describe en la solicitud de certificación del fabricante del motor por un período de dos años.
- 3. LA GARANTÍA SOBRE LAS PIEZAS RELACIONADAS CON LA EMISIÓN DE ESCAPE Y EVAPORACIÓN SE INTERPRETARÁ DE LA SIGUIENTE MANERA:**
 - 3a. Cualquier pieza garantizada que no esté programada para su reemplazo como mantenimiento requerido en el Manual del propietario estará garantizada para el plazo de garantía del ECS. Si alguna de esas piezas falla durante el plazo de garantía del ECS, CPE deberá repararlas o reemplazarlas de acuerdo con la Subsección “d” a continuación. Cualquier pieza reparada o reemplazada en el marco de la garantía del ECS contará con dicha garantía por lo que quede del plazo de garantía del ECS.
 - 3b. Cualquier pieza garantizada, que esté relacionada con las emisiones de escape y evaporación y que esté programada solo para una inspección regular, tal como se especifica en el Manual del propietario, estará garantizada para el plazo de garantía del ECS. Un enunciado en dichas instrucciones escritas al efecto de “reparar o reemplazar según sea necesario” no reducirá el plazo de garantía del ECS. Cualquier pieza reparada o reemplazada en el marco de la garantía del ECS contará con dicha garantía por el resto del plazo de garantía del ECS.
 - 3c. Cualquier pieza garantizada, que se relacione con las emisiones de escape y evaporación y que esté programada para el reemplazo como mantenimiento requerido en el Manual del propietario estará garantizada por el plazo anterior al primer punto de reemplazo programado para dicha pieza. Si la pieza falla antes del primer reemplazo programado, CPE deberá repararla o reemplazarla de acuerdo con la Subsección “d” a continuación. Cualquier pieza relacionada con las emisiones de escape y evaporación, que se repare o reemplace en el marco de la garantía del ECS, estará garantizada por el resto del plazo de garantía del ECS antes del primer punto de reemplazo programado para dicha pieza relacionada con las emisiones.
 - 3d. La reparación o el reemplazo de cualquier pieza garantizada y relacionada con las emisiones de escape y evaporación en el marco de esta garantía del ECS se realizarán sin costo para el propietario en un taller de servicio autorizado de CPE.
 - 3e. No se aplicará ningún cargo al propietario por el trabajo de diagnóstico mediante el cual se determine que una pieza cubierta por la garantía del ECS es de hecho defectuosa, siempre que dicho trabajo de diagnóstico se realice en un taller de servicio autorizado de CPE.
 - 3f. CPE pagará las reparaciones cubiertas por la garantía de emisiones de escape y evaporación en talleres de servicio no autorizados en las siguientes circunstancias:
 - i. El servicio se requiere en un centro poblacional con una población de más de 100 000 personas, según el censo del año 2000 de los EE. UU., que no cuente con un taller de servicio autorizado de CPE y
 - ii. El servicio se requiere a más de 100 millas de un taller de servicio autorizado de CPE. La limitación de 100 millas no se aplica en los siguientes estados: Alaska, Arizona, Colorado, Hawái, Idaho, Montana, Nebraska, Nevada, Nuevo México, Oregón, Texas, Utah y Wyoming.
 - 3g. CPE será responsable de los daños a otros componentes originales del motor o modificaciones aprobadas causadas directamente por una falla en el marco de la garantía de una pieza relacionada con las emisiones cubierta por la garantía del ECS.
 - 3h. Durante el plazo de garantía del ECS, CPE deberá mantener un suministro de piezas relacionadas con la emisión de escape y evaporación garantizadas suficientes para satisfacer la demanda prevista de dichas piezas relacionadas con la emisión de escape y evaporación.

- 3i. Cualquier pieza de repuesto relacionada con las emisiones de escape y evaporación autorizada y aprobada por CPE puede utilizarse para realizar todo mantenimiento o reparación conforme a la garantía del ECS y se proporcionará sin costo al propietario. Tal uso no limitará la obligación de garantía del CPE.
- 3j. Los complementos no aprobados o las piezas modificadas no podrán utilizarse para modificar o reparar un motor de CPE. Tal uso anula esta garantía del ECS y será motivo suficiente para rechazar un reclamo de garantía del ECS. CPE no será responsable en virtud del presente por fallas de las piezas con garantía de un motor de CPE que se originen por el uso de un complemento no aprobado o una pieza modificada.

LAS PIEZAS RELACIONADAS CON LAS EMISIONES INCLUYEN LO SIGUIENTE: (CON LAS PARTES DE LA LISTA QUE CORRESPONDA AL MOTOR)

Sistemas cubiertos por esta garantía	Descripción de piezas
Sistema de medición de combustible	Regulador de combustible, carburador y piezas internas
Sistema de inducción de aire	Filtro de aire, colector de admisión
Sistema de encendido	Bujía y piezas, sistema de encendido por magneto
Sistema de escape	Colector de escape, convertidor catalítico
Piezas varias	Tuberías, accesorios, sellos, juntas y abrazaderas que se relacionan con estos sistemas enumerados
Emisiones por evaporación	Tanque de combustible, tapa de combustible, conducto de combustible (para combustibles líquidos y vapores combustible), accesorios del conducto de combustible, abrazaderas, válvulas de escape de presión, válvulas de control, solenoides de control, controles electrónicos, diafragmas de control de vacío, cables de control, enlaces de control, válvulas de depuración, empaques, mangueras de vapor, separador de líquido/vapor, cartucho de carbón, soportes de montaje del cartucho, conector del puerto de depuración del carburador

PARA OBTENER EL SERVICIO DE GARANTÍA:

Debe llevar su motor de CPE o el producto en el que está instalado, junto con su tarjeta de registro de garantía u otra prueba de la fecha de compra original, a su cargo, a cualquier distribuidor de Champion Power Equipment autorizado por Champion Power Equipment, Inc. a vender y prestar servicios a ese producto de CPE durante su horario comercial habitual. CPE debe aprobar las ubicaciones alternativas del servicio definidas en la Sección (3)(f.) descrita más arriba antes del servicio. No se rechazarán los reclamos de reparaciones o ajustes que se produzcan únicamente por defectos de material o mano de obra debido a que el motor no se mantuvo ni utilizó correctamente.

Si tiene alguna pregunta sobre sus derechos y responsabilidades respecto de la garantía, o para obtener servicio de garantía, escriba o comuníquese con el Servicio de atención al cliente: Champion Power Equipment, Inc.

Champion Power Equipment, Inc.
 12039 Smith Ave.
 Santa Fe Springs, CA 90670
 1-877-338-0999
 Attn.: Atención al Cliente
 tech@championpowerequipment.com