

# CHAMPION

POWER EQUIPMENT

TM-MC

MANUAL DEL OPERADOR



12,000 lb. (5,443 kg)

## EQUIPO DE MALACATE

con ADAPTADOR DE ENGANCHE SPEED MOUNT



NÚMERO DE MODELO

100427

### MANTENGA ESTAS INSTRUCCIONES

Instrucciones importantes de seguridad son incluidas en este manual.

REV 100427-20231116

6370 S Pioneer Way, Unit 101

Las Vegas, NV 89113

EE.UU. / 1-877-338-0999

[www.championpowerequipment.com](http://www.championpowerequipment.com)

**¿Tiene preguntas o necesita ayuda?**

No devuelva este producto a la tienda!

**ESTAMOS AQUÍ PARA AYUDAR!**

Visite nuestro sitio web:

**[www.championpowerequipment.com](http://www.championpowerequipment.com)**

para más información:

- Información sobre el producto y actualizaciones
- Preguntas más frecuentes
- Tech Boletines
- Registro del producto

- o -

Llame a nuestro equipo de  
Atención al Cliente al teléfono gratuito:

**1-877-338-0999**

**Ordenar Partes:**

Lun – Vie 8:30 AM – 5:00 PM (PST/PDT)

Sin Costo: 1-877-338-0999

\*Nosotros siempre estamos trabajando para mejorar nuestros productos. Puede ser que el producto sea un poco diferente con la imagen en la portada.

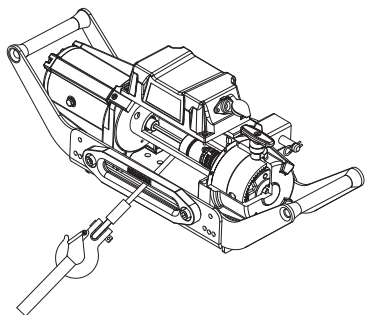

# 12,000 lb. (5,443 kg) EQUIPO DE MALACATE

con ADAPTADOR DE ENGANCHE SPEED MOUNT

## TABLA DE CONTENIDO

<b>Introducción</b> . . . . .	<b>1</b>	<b>Especificaciones</b> . . . . .	<b>12</b>
<b>Convenciones del Manual</b> . . . . .	<b>2</b>	Especificaciones de rendimiento . . . . .	12
<b>Reglas de Seguridad</b> . . . . .	<b>3</b>	<b>Solución de Problemas</b> . . . . .	<b>13</b>
<b>Controles y Características</b> . . . . .	<b>5</b>		
Malacate . . . . .	5		
<b>Controles y Características</b> . . . . .	<b>6</b>		
<b>Montaje</b> . . . . .	<b>7</b>		
Montaje . . . . .	7		
Montaje del malacate . . . . .	7		
<b>Operación</b> . . . . .	<b>8</b>		
Consejos generales para una operación segura . . . . .	8		
Recuperación propia . . . . .	9		
Técnicas de aparejo A-Z . . . . .	9		
<b>Mantenimiento</b> . . . . .	<b>11</b>		
Lubricación . . . . .	11		
Reemplazo del conjunto de cable . . . . .	11		
Reemplazo del la soga sintética . . . . .	11		
Soga sintética . . . . .	11		

# INTRODUCCIÓN

Felicitaciones por la compra de un producto de Champion Power Equipment (CPE). CPE diseña, desarrolla y apoya todos nuestros productos con las especificaciones y normas estrictas. Con conocimiento adecuado del producto, uso seguro y un mantenimiento regular, este producto debe llevar años de servicio.

Se ha hecho todo lo posible por garantizar la exactitud e integridad de la información en este manual, y nos reservamos el derecho de cambiar, alterar y/o mejorar el producto y este documento en cualquier momento sin previo aviso.

Así como en CPE valoramos altamente cómo nuestros productos son diseñados, fabricados, operados y mantenidos, y también altamente valoramos su seguridad y la seguridad de los demás, nos gustaría que tomará el tiempo para leer este manual y otros materiales del producto a fondo y ser plenamente conscientes y conocedores de la asamblea, operación, peligros y mantenimiento del producto antes de su uso. Familiarícese totalmente a sí mismo, y asegúrese de que otros que planean operar el producto se familiaricen sobre el funcionamiento del producto, con los procedimientos de seguridad y funcionamiento correcto antes de cada uso. Por favor siempre use el sentido común y siempre esté atento a la precaución cuando utilice el producto para asegurar que no ocurran accidentes, daños materiales o lesiones. Queremos que siga utilizando y que esté satisfecho con su producto CPE en los años venideros.

Anote los números de modelo y serie así como la fecha y lugar de compra para fines de referencia futura. Tenga esta información a mano cuando solicite partes y al hacer averiguaciones técnicas y de garantía.

<b>Servicio Técnico de Champion Power Equipment</b>
<b>1-877-338-0999</b>
Número de Modelo
<b>100427</b>
Número de Serie
Fecha de Compra
Lugar de Compra

Este manual usa los siguientes símbolos para diferenciar los distintos tipos de información. El símbolo de seguridad se usa con una palabra clave para alertarle de peligros potenciales al operar y poseer el equipo de energía.

Obedezca todos los mensajes de seguridad para evitar o reducir el riesgo de lesiones graves o letales.

### PELIGRO

PELIGRO indica una situación inminentemente peligrosa que, de no evitarse, provocará lesiones graves o letales.

### ADVERTENCIA

ADVERTENCIA indica una situación potencialmente peligrosa que, de no evitarse, podría provocar lesiones graves o letales.

### PRECAUCIÓN

PRECAUCIÓN indica una situación potencialmente peligrosa que, de no evitarse, puede provocar lesiones leves o moderadas.

### PRECAUCIÓN

PRECAUCIÓN se usa sin el símbolo de alerta para indicar una situación potencialmente peligrosa que, de no evitarse, puede causar daños materiales.

### AVISO

Si tiene dudas sobre su malacate, podemos asesorarlo. Llame a nuestra línea de ayuda al **1-877-338-0999**

# REGLAS DE SEGURIDAD

## ADVERTENCIA

Lea completamente este manual antes de operar el malacate. El no seguir las instrucciones podría causar lesiones graves o letales.

## ADVERTENCIA

Cáncer y Daño Reproductivo –  
[www.P65Warnings.ca.gov](http://www.P65Warnings.ca.gov)

## ADVERTENCIA

No exceda la capacidad de carga nominal máxima.

## PELIGRO

No use el malacate para levantar ni mover personas o animales.

## PELIGRO

Manténgase usted y el resto de las personas y animales a una distancia segura. Permanezca a un lado del cable cuando esté tirante.

## PELIGRO

Nunca se pare sobre ni cerca de una soga sintética que está sosteniendo una carga.

## ADVERTENCIA

La soga sintética puede romperse antes de que el motor se detenga. Para cargas pesadas o cercanas a la capacidad nominal, use un bloque de poleas/ bloque de arrastre (no incluidos) para reducir la carga que soporta la soga sintética.

## ADVERTENCIA

No mueva el vehículo para arrastrar una carga (remolque) en la soga sintética del malacate. Esto podría hacer que la soga sintética se rompa.

## ADVERTENCIA

Tire sólo en las áreas del vehículo especificado por el fabricante del vehículo.

## ADVERTENCIA

No utilice el malacate para amarrar o sostener un vehículo durante un largo periodo de tiempo. No utilice el malacate para amarrar un vehículo para el transporte.

## ADVERTENCIA

Desconecte los cables del control remoto y de la batería cuando no estén en uso.

## ADVERTENCIA

Evite los “golpes de carga” usando el interruptor de control en forma intermitente para enrollar las partes flojas de la soga. Los “golpes de carga” pueden sobrepasar la capacidad nominal de la soga sintética y del tambor.

No acelere su vehículo mientras el malacate esta trabajando. La pérdida de la tracción puede provocar una carga de choque en la soga sintética.

## ADVERTENCIA

Las baterías contienen ácido y producen gases explosivos.

Mantenga las chispas, llamas y cigarrillos lejos de las baterías en todo momento. Use anteojos de seguridad y proteja los ojos en todo momento. No se incline sobre las baterías durante la operación.

**⚠️ ADVERTENCIA**

Cuando enrolle la soga sintética, asegure que la soga sintética se enrolle por la parte de abajo con la soga sintética entrando al tambor de la parte de abajo, no de arriba.

Para enrollar de forma correcta, y mientras esté usando guantes, mantenga una carga ligera en la soga sintética mientras presiona el botón remoto para atraer la soga sintética. Camine hacia su malacate y no permita que la soga sintética se deslice a través de su manos. No permita que sus manos se acerquen dentro de 12 in. (30 cm) del malacate mientras se enrolla. Apague el malacate y repita el procedimiento hasta que sobren unos pocos pies de soga sintética. Desconecte el control remoto y termine enrollando girando el tambor a mano con el embrague desenganchado. Mantenga las manos fuera del la guía y del tambor mientras el malacate está bajo potencia.

**⚠️ ADVERTENCIA**

No lo use como polipasto. No lo use para levantar objetos por encima del nivel de su cabeza.

**⚠️ PRECAUCIÓN**

Use guantes para proteger sus manos mientras manipula la soga sintética. Nunca deje que la soga sintética se deslice entre sus manos sin protección.

**⚠️ PRECAUCIÓN**

No enrolle la soga sintética alrededor de algún objeto y luego vuelva a engancharlo sobre sí mismo.

**⚠️ PRECAUCIÓN**

Coloque bloques en las ruedas del vehículo cuando esté sobre una cesta.

**⚠️ PRECAUCIÓN**

La duración de aparejo debe mantenerse lo mas corto posible.

Si el motor llega a ser incómodamente caliente al tacto, detenga el tiro inmediatamente y deje que se enfríe durante unos minutos. No tire más de un minuto en o cerca de la carga nominal.

**⚠️ PRECAUCIÓN**

Si el motor se detiene bruscamente desconecte la fuente de energía del malacate.

Los malacates eléctricos son diseñados y construidos para usarlos en forma intermitente y no deben ser usados para aplicaciones que requieren tenerlos en servicio de manera continua.

**⚠️ PRECAUCIÓN**

Nunca suelte el embrague cuando tenga una carga el malacate.

**⚠️ PRECAUCIÓN**

Use un correa de enganche cuando maneje el gancho para enrollar o desenrollar la soga.

# CONTROLES Y CARACTERÍSTICAS

Lea el manual del operador antes de operar el malacate. Familiarícese con la ubicación y función de los controles y características. Conserve este manual como referencia para el futuro.

## Malacate

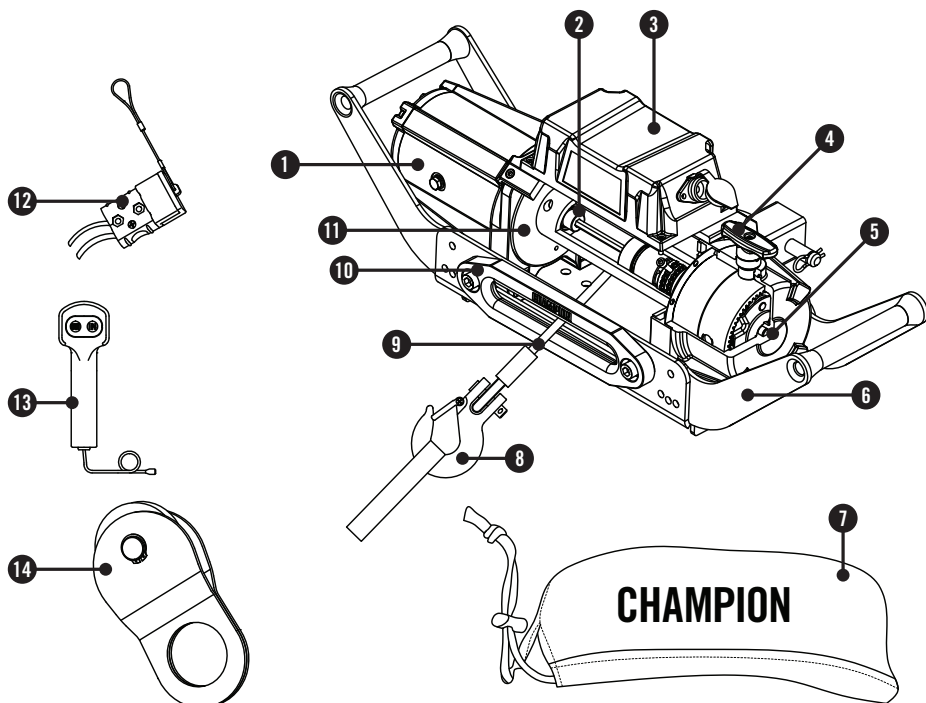



- (1) **Motor** – Motor de 6.0 HP 12V DC suministra potencia al sistema de engranajes planetario.
- (2) **Sistema de frenos** – La acción de frenado es automáticamente aplicado al tambor del malacate por un freno mecánico separado cuando el motor del malacate se detiene y hay carga en la soga.
- (3) **Solenoides** – la potencia proveniente de la batería del vehículo fluye a través del interruptor del solenoide sellado a prueba de clima antes de ser dirigida hacia el motor del malacate.
- (4) **Embrague enrollador** – El embrague permite al operador desenganchar manualmente (“afuera”) el carrete enrollador del tren de engranajes. Al engancharse el embrague (“adentro”) el malacate queda trabado dentro del sistema de engranajes.
- (5) **Sistema de engranajes planetario** – Los engranajes reductores convierten la potencia del motor del malacate en fuerzas de tracción extremas. Este sistema permite que se genere una alta fuerza de torsión a pesar de que es un dispositivo liviano y compacto.
- (6) **Adaptador de enganche Speed Mount** – Adaptador para montaje y cambio de almacenamiento fuera de vehículo para receptores de enganche delantero o trasero de clase III.
- (7) **Cobertura de malacate**
- (8) **Gancho de horquilla** – Es un medio para conectar los extremos de los cables de bucle a un ancla.
- (9) **Soga sintética** – Soga sintética diseñada para la carga de capacidad de 12,000 lb. (5,443 kg). La soga sintética pasa al tambor en la posición de enrollado por abajo a través de la guía de aluminio y es atado al final para aceptar el pasador de gancho de horquilla.
- (10) **Hawse de aluminio** – Cuando use el malacate en un ángulo el guía hawse actúa la guía la soga sintética al tambor i minimiza el daño a la soga sintética de abrasión en el montaje o defensa.
- (11) **Tambor del malacate** – El tambor del malacate es un cilindro sobre el que se enrolla y guarda la soga sintética. Puede enrollar o desenrollar la soga sintética, dependiendo del interruptor remoto del malacate.
- (12) **Cables de conexión rápida** – Cables de trabajo pesado con conexión rápida de 6 ft. (1.8 m)
- (13) **Interruptor remoto** – Interruptores dobles para enrollar y desenrollar la soga sintética del tambor del malacate.
- (14) **Bloque de polea** – Si se usa de forma apropiada, el bloque de polea puede duplicar la potencia del malacate, o cambiar el tiramiento directo sin dañar la soga.

# MONTAJE

## Montaje

Este malacate CPE de 12,000 lb. (5,443 kg) está diseñado con un patrón de tornillos estándar para esta clase de unidades. Se ofrecen diversos juegos de montaje de malacates que utilizan este patrón de tornillos en la mayoría de los camiones y vehículos utilitarios deportivos. Si no puede encontrar un juego en su localidad, comuníquese con CPE y le proporcionaremos el nombre de un distribuidor cercano a usted.

Si usted va a utilizar el Adaptador de Enganche Speed Mount, debe asegurarse de que las tres secciones importantes (motor, tambor, y caja de engranajes) estén apropiadamente alineadas. El alñamiento apropiado del malacate permitirá distribución uniforme de la carga completa clasificada.

### ! PRECAUCIÓN

Los tornillos de montaje deben ser SAE grado 5 o superior y deben apretarse a una torsión de 34 ft. lbs.

## Montaje del malacate

1. Extienda los brazos del Adaptador de Enganche Speed Mount y asegúrelo con cuatro (4) pernos M8 y tuercas M8.
2. Inserte 2 pernos M12x30 en el orificio del canal de montaje y fije la guía hawse de aluminio en el canal de montaje con dos (2) arandelas planas, arandelas de seguridad, y la tuerca M12 proveídas.
3. De vuelta al malacate boca abajo; inserte cuatro (4) tuercas M10 en los orificios del malacate.
4. Coloque el Adaptador de Enganche Speed Mount en el malacate, asegurando que el malacate esté centrado en el medio del canal de montaje.
5. Desenganche el embrague moviendo el anillo de levas a la posición "Out" (afuera). Suelte

## Montaje del malacate continuación

una cantidad pequeña de sogá sintética y pásela a través de la ranura en frente del canal de montaje. Vuelva a enganchar el embrague.

6. Fije usando los cuatro (4) tornillos de cabeza hexagonal con cuatro (4) arandelas de seguridad y arandelas planas en el orificio.
7. Fije el gancho de horquilla y correa de mano.
8. Inserte el Adaptador de Enganche Speed Mount en el receptor de enganche y asegúrelo con el pasador.
9. Conecte los cables para batería. PARA LA FUNCION APROPIADA DEL MALACATE: Conecte el cable rojo (positivo) de la conexión rápida al borne positivo (+) de la batería de 12 voltios del vehículo. Conecte el cable negro (negativo) de la conexión rápida al borne negativo (-) de la batería de 12 voltios del vehículo.

### ! PRECAUCIÓN

Los cables de la batería no deben quedar tirantes. Deje un poco de huelgo para que los cables se muevan.

10. Inserte el cable masculino de conexión rápida al cable femenino de conexión rápida para completar el cableado.
11. Inserte el cable remoto al malacate y pruebe para la operación apropiada.
12. Verifique para la rotación apropiada del tambor. Gire el mango de embrague a la posición "Out" (afuera) (enrollado libre). Jale un poco de sogá sintética del tambor, y gire la manija del embrague a la posición "In" (adentro) para engranar los engranajes. Presione el botón de salida de cable en el interruptor de potencia. Si el tambor esta girando y soltando mas sogá sintética, sus conexiones están correctas. Si el tambor está girando y colectando mas sogá sintética, intercambie los cables en el motor. Repita y verifique la rotación.

## Montaje del malacate continuación

### ⚠ PRECAUCIÓN

**Nunca** canalice cables eléctricos sobre cualquier orilla afilada, a través o cerca de partes móviles, o cerca de partes que se pueden calentar.

## Consejos generales para una operación segura

Las cargas excesivas pueden dañar el motor del malacate y/o el sogá sintética. Para cargas mayores a 50% de la clasificación de carga en la primera capa de sogá, le recomendamos el uso de un bloque de polea/arrastré para duplicar la resistencia de la línea del sogá sintética. El uso de un bloque de polea/arrastré incrementa la ventaja mecánica y:

- efectivamente duplicará la potencia de aparejo
- reducirá el número de capas de sogá sintética sobre el tambor, y además,
- reduce la carga sobre la sogá sintética tanto como un 50%.

Para revisar la línea de tiramiento y capacidad de sogá sintética, por favor refiera a la sección de Especificaciones encontrada en el manual.

Cuando duplique la línea de retorno al vehículo, únala al gancho de remolque, chasis o a alguna otra parte que soporte la carga. El motor del vehículo deberá mantenerse encendido durante el funcionamiento del malacate, con el fin de llevar a un mínimo el desgaste de la batería y al maximizar la potencia y la velocidad del malacate. Si el malacate se usa durante un tiempo considerable con el motor del vehículo apagado, la batería podría descargarse y quedar demasiado debilitada como para poder volver a encender el motor.

Trate de conocer su malacate antes de que tenga la necesidad real de utilizarlo. Le recomendamos que haga algunas pruebas para familiarizarse con

## Consejos generales para una operación segura continuación

técnicas de aparejos, los sonidos que su malacate hace cuando se lo somete a distintos tipos de carga, la manera en que la sogá se enrolla en el tambor, etc.

Inspeccione la sogá sintética y el equipo antes de cada uso. Una sogá sintética pelado o dañado debe ser reemplazado inmediatamente. Use solamente sogas sintéticas de repuesto idénticos, del mismo fabricante y con las especificaciones exactas.

Inspeccione la instalación del malacate y los pernos para asegurarse de que todos los pernos estén bien apretados antes de cada puesta en funcionamiento del malacate. Guarde el control remoto en el interior de su vehículo en un lugar en el que no pueda dañarse.

Cualquier malacate que parezca estar dañado de alguna manera, que esté desgastado, o que funcione anormalmente **DEBE SER PUESTO FUERA DE SERVICIO HASTA QUE SEA REPARADO**. Se recomienda que todas las reparaciones necesarias sean hechas en una instalación autorizada por el fabricante.

Jale sólo en áreas del vehículo sólo determinadas por el fabricante del vehículo. Sólo podrán usarse accesorios y/o adaptadores provistos por el fabricante.

# OPERACIÓN

## Recuperación propia

Localice un punto de fijación adecuado tal como el tronco de algún árbol fuerte o una roca grande. Use siempre una eslinga como punto de anclaje.

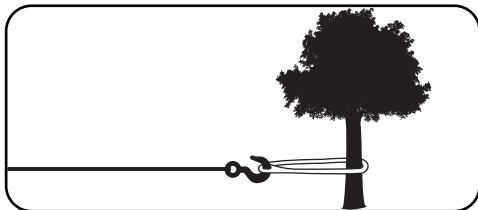

Su malacate está equipado con un guía hawse de aluminio para ayudar a guiar la soga y a reducir la ataduras en las tracciones a corta distancia. No arrastre la carga desde un ángulo agudo ya que la soga sintética se apilará a uno de los costados del tambor causando daños a la soga sintética y al malacate.

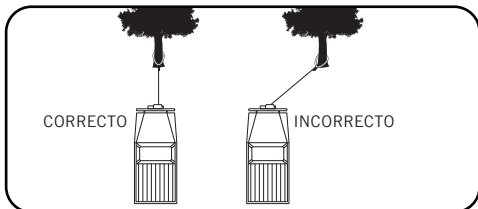

Las tracciones a corta distancia hechas en ángulo pueden ser usadas para enerezar el vehículo. Las tracciones a larga distancia deberán hacerse con la soga sintética en un ángulo de 90° con respecto al malacate/ vehículo.

Cuando arrastre una carga pesada, coloque una manta o una chaqueta sobre la soga sintética a una distancia de 5-6 ft. (1.5 m-1.8 m) del gancho.

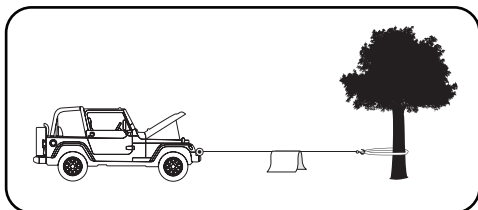

## Recuperación propia continuación

En caso de que la soga sintética se rompa, esto amortiguará el latigazo generado luego de la ruptura. Para lograr una protección adicional, abra le cofre del vehículo. Para tracción de cargas superiores a las 50%, le recomendamos que use un bloque de polea/arrastré (incluido) para duplicar la resistencia de la línea de la soga.

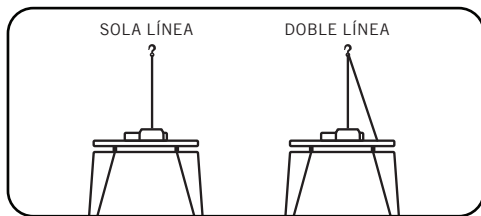

Esto reduciría la carga que soporta el malacate y la fuerza sobre el cable en aproximadamente un 50%.

## Técnicas de aparejo A-Z

- Tómese un tiempo para evaluar la situación y planear su proceso de tracción.
- Colóquese guantes para proteger sus manos.
- Desenganche el embrague para permitir un libre rebobinado y ahorrar además la energía de la batería.
- Una la abrazadera manual al gancho de seguridad.
- Tire la soga sintética hasta que llegue a su punto de anclaje deseado usando la abrazadera manual.
- Asegure el gancho de seguridad al punto de anclaje (una eslinga, una cadena o un bloque de arrastre). No sujete el gancho de seguridad nuevamente sobre la soga sintética.
- Enganche el embrague.
- Conecte el control remoto al malacate. Si usted va a controlar el malacate desde el interior de su vehículo, entonces haga pasar el control remoto a través de una ventana abierta para evitar que los cables se enganchen con la puerta.

## Técnicas de aparejo A-Z continuación

- (i) Encienda su motor para asegurar que la batería se recargue de energía.
- (j) Recoja el exceso de cable. Una vez que el cable esté tirante manténgase alejado. Nunca se pare sobre el cable.
- (k) Revise nuevamente sus dispositivos de anclaje y asegúrese de que todas las conexiones estén seguras.
- (l) Revise la soga sintética. Asegúrese de que haya al menos 5 vueltas de soga sintética alrededor del tambor.
- (m) Envuelva una manta o una chaqueta sobre la soga sintética a una distancia de 5-6 ft. (1.5 m-1.8 m) del gancho. Abra el maletero del vehículo para lograr una mayor protección.
- (n) Despeje el área. Asegúrese de que todos los espectadores estén a una distancia segura y de que nadie esté ubicado directamente en frente o por detrás del vehículo o del punto de anclaje.
- (o) Comience a tirar. Asegúrese de que la soga sintética esté enrollándose en forma pareja y apretada alrededor del tambor. El vehículo que está siendo arrastrado puede ser conducido lentamente para ayudar en el proceso de tracción. Evite los golpes de carga; mantenga la soga sintética bajo una tensión constante.
- (p) El vehículo que va a ser arrastrado deberá tener la palanca de la transmisión en posición neutra y el freno de emergencia destrabado. Sólo suelte el pedal de freno cuando la soga sintética del malacate esté totalmente tirante. Evite someter al malacate a golpes de carga. Esto podría dañar el malacate, la soga sintética y el vehículo.
- (q) El malacate está diseñado para usarse en forma intermitente. Bajo carga plena con un aparejo de línea única no enrolle la soga sintética por más de un minuto sin dejar que el motor se enfríe durante unos cuantos

## Técnicas de aparejo A-Z continuación

- minutos, luego reanude la operación de arrastre.
- (r) La operación de arrastre se completa una vez que el vehículo esté en suelo estable y sea capaz de impulsarse mediante su propia potencia.
- (s) Afiance el vehículo. Cerciórese de enganchar los frenos y dejar el vehículo aparcado.
- (t) Libere la tensión en la soga sintética. El malacate no está diseñado para sujetar el vehículo por períodos prolongados.
- (u) Desconecte del anclaje la soga sintética.
- (v) Rebobine la soga sintética. Cerciórese de que toda la soga sintética que ya esté en el carrete se haya enrollado firme y ordenadamente. De lo contrario, estírelo y vuelva a enrollarlo desde el punto donde está apretado.
- (w) Mantenga las manos alejadas del carrete del malacate y del rodillo guía mientras el alambre es atraído.
- (x) Afiance el gancho y la correa de enganche.
- (y) Desconecte el control remoto y guárdelo en un lugar limpio y seco.
- (z) Limpie e inspeccione las conexiones y los herrajes de montaje para la próxima operación de arrastre.

# MANTENIMIENTO

El propietario/operador debe realizar todo el mantenimiento periódico.

## ADVERTENCIA

Nunca opere un malacate dañado o defectuoso.

## ADVERTENCIA

El mantenimiento incorrecto anulará la garantía.

Complete oportunamente todo el mantenimiento programado. Corrija todos los problemas antes de operar el malacate.

## AVISO

Si tiene dudas sobre su malacate, podemos asesorarlo. Llame a nuestra línea de ayuda al **1-877-338-0999**

## Lubricación

Todas las partes móviles dentro del malacate eléctrico vienen lubricadas de fábrica con grasa de litio para alta temperatura. No se requiere lubricación interna.

## Reemplazo del conjunto de cable

Se recomienda que las modificaciones sean llevadas a cabo por un taller autorizado por el fabricante, y que sólo se usen repuestos proporcionados por el fabricante.

1. Mueva la palanca del embrague hasta la posición de "Out" (afuera).
2. Extienda plenamente el conjunto del cable. Fíjese en la forma en que el cable actual va conectado al interior del tambor.
3. Retire el cable viejo y conecte una nueva.
4. Retraiga el conjunto del cable sobre el tambor cuidando de que no se retuerza.

## Reemplazo del la soga sintética

Se recomienda que las modificaciones sean llevadas a cabo por un taller autorizado por el fabricante, y que sólo se usen repuestos proporcionados por el fabricante.

1. Mueva la palanca del embrague hasta la posición de "Out" (afuera).
2. Extienda plenamente la soga sintética. Fíjese en la forma en que la soga actual va conectada al interior del tambor.
3. Retire la soga vieja y conecte una nueva.
4. Retraiga la soga sintética sobre el tambor cuidando de que no se retuerza.

## Soga sintética

Enjuague periódicamente la soga sintética con agua para remover cualquier arena, tierra, lodo, o escombros que puede quedarse o crecer en la soga durante el uso. Esto ayudará a extender la vida útil de la soga.

## AVISO

Inspeccione la soga antes y después de cada uso. Si la soga se pone raída deberá ser reemplazada.

## Especificaciones de rendimiento

- Fuerza de tracción valorada . . . . . 12,000 lb. (5,443 kg)
- Proporción de reducción de engranaje . . . . . 216:1
- Motor . . . . . Motor serie de enrollado de 6.0 HP/4.5 kW (12V CC)
- Ciclo trabajo . . . . . Uso intermitente solamente
- Tamaño del tambor . . . . . 2.5 in. (D) × 8.8 in. (L) [63 mm (D) × 224.5 mm (L)]
- Soga sintética . . . . . 11/32 in. (D) × 85 ft. (L) [9 mm (D) × 26 m (L)]
- Peso bruto . . . . . 105.8 lb (48 kg)
- Peso neto . . . . . 95.9 lb (43.5 kg)
- Altura . . . . . 10.1 in. (25.7 cm)
- Ancho . . . . . 5.8 in. (14.8 cm)
- Longitud . . . . . 22.3 in. (56.6 cm)
- Cierre la pauta . . . . . 10 in. × 4.5 in. (25.4 cm × 11.4 cm)

Velocidad de la línea y corriente de motor (primera capa)								
Línea de tracción	LB	0	2000	4000	6000	8000	10000	12000
	KG	0	907	1814	2722	3629	4536	5443
Velocidad de la línea (12V CC)	FPM	15.7	9.8	7.2	5.9	4.9	3.9	2.3
	MPM	4.8	3.0	2.2	1.8	1.5	1.2	0.7
Corriente máxima	A	115	175	220	280	320	400	480
Tiempo de corrida*	Minutos	1	1	1	1	1	1	1
Tiempo de enfriamiento**	Minutos	5	5	5	5	5	5	5

\* Si el motor se tornara demasiado caliente al tacto, detenga inmediatamente el funcionamiento del malacate y déjelo enfriar durante algunos minutos.

\*\* No arrastre cargas durante un tiempo mayor a un minuto cuando éstas tengan un peso cercano a la carga nominal máxima.

Capacidad de arrete por capa y capacidad del soga sintética					
Capa de Soga sintética		1	2	3	4
Línea Clasificado Tire	LB	12000	9599	8000	6856
	KG	5443	4354	3629	3110
Capacidad de Soga sintética	FT	18	39.4	64	85
	M	5.5	12	19.5	26

- Use una línea doble y la bloque de polea para arrastrar cargas superiores a 50%.

# SOLUCIÓN DE PROBLEMAS

Problema	Causa	Solución Sugerida
El motor no enciende	El ensamblaje del interruptor no está conectado correctamente.	Inserte totalmente el ensamblaje del interruptor en el conector.
	Conexiones flojas de los cables de la batería.	Apriete las tuercas de todas las conexiones de los cables.
	Mal funcionamiento del solenoide.	Golpee suavemente el solenoide para aflojar los contactos. Aplique 12 Volts a los bornes de la bobina directamente. Un clic indica una activación adecuada.
		Reemplace el ensamblaje del interruptor.
	Ensamblaje defectuoso del interruptor.	Controle para asegurarse de que no haya voltaje en el puerto de inducción cuando el interruptor está presionado. Si detectara algún tipo de voltaje.
	Motor defectuoso.	Reemplace el motor.
Ha ingresado agua en el motor.	Deje que el agua drene y se seque. Haga funcionar el malacate sin carga con arranques pequeños hasta que quede completamente seco.	
El motor funciona pero la sogá sintética del tambor no gira	El anillo de levas (embrague) no está enganchado.	Mueva el aro de levas hasta la posición "in" (adentro). Si el problema persiste, llame a un técnico de servicio calificado para que lo revise y repare.
El motor tiene una marcha lenta o no tiene la potencia normal	Corriente o voltaje insuficientes.	Batería débil, recárguela. Haga funcionar el malacate con el motor del vehículo encendido. Conexiones de los cables de la batería corroídas o flojas.
Sobrecalentamiento del motor	El malacate ha estado funcionando durante demasiado tiempo.	Deje que el malacate se enfríe periódicamente.
El motor funciona en una sola dirección	Solenoide defectuoso o pegado.	Golpee el solenoide para aflojar los contactos repare o reemplace el solenoide.
	Ensamblaje del interruptor defectuoso.	Reemplace el ensamblaje del interruptor.

## Para soporte técnico adicional:

### Servicio Técnico

Lunes – viernes 8:30 AM – 5:00 PM (PST/PDT)

Sin Costo: 1-877-338-0999

tech@championpowerequipment.com



# GARANTÍA\*

CHAMPION POWER EQUIPMENT  
GARANTÍA LIMITADA DE 2 AÑOS

## Calificaciones de garantía

Para registrar su producto para la garantía y soporte técnico del servicio de llamadas GRATIS de por vida, por favor visite:

<https://www.championpowerequipment.com/register>

Para completar la registración, necesitará incluir una copia del recibo de compra como prueba de compra original. La prueba de compra es requerida para servicio de garantía. Por favor regístrese dentro de diez (10) días de la fecha de compra.

## Garantía de reparación/reemplazo

CPE garantiza al comprador original que los componentes mecánicos y eléctricos estarán libres de defectos en materiales y mano de obra por un período de dos años (partes y mano de obra) de la fecha original de compra y 180 días (partes y mano de obra) para uso comercial y industrial. Los gastos de transporte del producto sometido a reparación o reemplazo bajo esta garantía son de exclusiva responsabilidad del comprador. Esta garantía sólo se aplica al comprador original y no es transferible.

## No devuelva la unidad al local de compra

Comuníquese con el servicio técnico de CPE, el cual diagnosticará todo problema por teléfono o correo electrónico. Si el problema no se corrige mediante este método, CPE puede, a su alternativa, autorizar otras medias de reparaciones y/o repuestos.

## Exclusiones de la garantía

Esta garantía no cubre las reparaciones y equipos siguientes:

### Desgaste normal

Productos con componentes mecánicos y eléctricos necesitan partes y servicio periódico para el buen desempeño. Esta garantía no cubre la reparación cuando el uso normal haya agotado la vida útil de una parte o del equipo en su totalidad.

### Instalación, uso y mantenimiento

Esta garantía no aplicará a partes y/o mano de obra si el producto se ha considerado haber sido mal usado, descuidado, involucrado en un accidente, abusado, cargado más allá de los límites del producto, modificado, inapropiadamente instalado o conectado incorrectamente a cualquier componente eléctrico. El mantenimiento normal no está cubierto por esta garantía y no es requerido de que sea desempeñado en una instalación de servicio o por una persona autorizada por CPE.

## Otras exclusiones

Esta garantía excluye:

- Defectos cosméticos tales como pintura, calcomanías, etc.
- Artículos de desgaste tales como cable del malacate, etc.
- Partes accesorias tales como cubiertas de almacenamiento.
- Fallas debido a desastres naturales y otros sucesos de fuerza mayor que escapan al control del fabricante.
- Problemas causados por partes que no sean repuestos originales de Champion Power Equipment.

## Límites de la garantía implícita y daños consecuentes

Champion Power Equipment rechaza toda obligación de cubrir toda pérdida de tiempo, del uso de este producto, flete, o cualquier reclamo incidental o consecuente por parte de cualquier usuario de este producto.

ESTA GARANTÍA REEMPLAZA A TODAS LAS DEMÁS GARANTÍAS, YA SEAN EXPRESAS O IMPLÍCITAS, INCLUYENDO GARANTÍAS DE COMERCIABILIDAD O CAPACIDAD PARA UN PROPOSITO PARTICULAR.

La unidad proporcionada en intercambio quedará sujeta a la garantía de la unidad original. La vigencia de la garantía para la unidad de intercambio se seguirá calculando según la fecha de compra de la unidad original.

Esta garantía le da ciertos derechos legales que pueden cambiar de estado a estado o provincia a provincia. Su estado o provincia puede también tener otros derechos a los cuales usted tenga derecho que no están enlistados en esta garantía.

## Información de contacto

### Dirección

Champion Power Equipment, Inc.  
6370 S Pioneer Way, Unit 101  
Las Vegas, NV 89113 EE.UU.  
[www.championpowerequipment.com](http://www.championpowerequipment.com)

### Servicio al cliente

Sin Costo: 1-877-338-0999  
[info@championpowerequipment.com](mailto:info@championpowerequipment.com)  
No. Fax: 1-562-236-9429

### Servicio técnico

Sin Costo: 1-877-338-0999  
[tech@championpowerequipment.com](mailto:tech@championpowerequipment.com)