



# MANUEL D'UTILISATION

MODÈLE N°100434

SOUFFLEUSE À NEIGE DE 24 PO  
À 2 ÉTAPES



ENREGISTREZ VOTRE PRODUIT  
EN LIGNE

sur [www.championpowerequipment.com](http://www.championpowerequipment.com)



  **1-877-338-0999**

ou rendez-vous sur  
[championpowerequipment.com](http://championpowerequipment.com)

**LISEZ ET CONSERVEZ CE MANUEL.** Ce manuel contient des informations importantes relatives à la sécurité qui doivent être lues et comprises avant l'utilisation du produit. Dans le cas contraire, l'utilisateur s'expose à de graves blessures. Ce manuel doit être conservé avec le produit.

Les spécifications, descriptions et illustrations figurant dans ce manuel correspondent aux informations connues au moment de la publication, mais peuvent être modifiées sans préavis.

<b>TABLE OF CONTENTS</b>	
<b>Introduction</b> .....	<b>3</b>
<b>Définitions de sécurité</b> .....	<b>3</b>
<b>Instructions importantes relatives à la sécurité</b> .....	<b>4</b>
Sécurité générale .....	4
Préparation pour l'utilisation .....	4
Manipulation sécuritaire de l'essence .....	4
Fonctionnement .....	5
Dégagement d'une goulotte de décharge obstruée .....	6
Entretien et entreposage .....	6
Sécurité concernant le carburant .....	6
Pictogrammes de sécurité .....	8
Pictogrammes de sécurité .....	9
Pictogrammes de guide de démarrage rapide .....	11
<b>Commandes et caractéristiques</b> .....	<b>12</b>
Souffleuse à neige .....	12
Moteur .....	12
Pièces incluses .....	13
<b>Assemblage</b> .....	<b>15</b>
Déballage .....	15
Poignée Inférieure .....	15
Sabots .....	15
Poignée Supérieure .....	16
Câbles .....	16
Poignée Supérieur .....	17
Lever de commande de vitesse .....	17
Support de la goulotte de décharge .....	17
Goulotte de décharge de la neige .....	18
Lever de rotation de la goulotte de décharge .....	18
<b>Fonctionnement</b> .....	<b>19</b>
Avant l'utilisation .....	19
Démarrage du moteur .....	19
Arrêt du moteur .....	21
Leviers de commande .....	21
Système de conduite .....	21
Réglage de la direction et de la hauteur de la décharge de neige .....	22
Réglage des sabots à neige .....	22
Après l'utilisation .....	23
<b>Entretien</b> .....	<b>23</b>
Entretien .....	23
Remplissage du réservoir .....	24
Ajout d'essence .....	24
Vérification du niveau d'huile moteur .....	24
Changement d'huile .....	24
Remplacement des goupilles de cisaillement .....	25
Réglage du câble de la poignée de commande de la conduite automatique .....	25
Remplacement de la courroie d'entraînement en séparant le boîtier de la tarière de la base .....	26
Réparation ou remplacement du disque d'embrayage .....	29
Lubrification .....	30
Rangement .....	30
Transport .....	30
<b>Fiche technique</b> .....	<b>31</b>
Spécifications de la souffleuse à neige .....	31
Spécifications du moteur .....	31
Spécifications de l'huile .....	31
Spécifications du carburant .....	31
Schéma des pièces .....	32
Liste de pièces .....	33
Schéma des pièces du moteur .....	37
Liste des pièces du moteur .....	38
<b>Dépannage</b> .....	<b>41</b>

## INTRODUCTION

Félicitations pour votre achat d'un produit de Champion Power Equipment (CPE). CPE conçoit, fabrique et offre un soutien à l'ensemble de nos produits conformément à de strictes spécifications et directives. Avec une connaissance appropriée du produit, une utilisation sûre et un entretien périodique, ce produit devrait satisfaire vos attentes pendant des années.

Nous déployons tous nos efforts pour assurer l'exactitude et l'intégralité de l'information contenue dans le présent manuel et nous nous réservons le droit de modifier, de changer et/ou d'améliorer le produit et le présent document à tout moment et sans préavis.

Du fait que CPE accorde beaucoup d'importance à la façon dont nos produits sont conçus, fabriqués, utilisés et réparés et que nous accordons aussi une grande importance à votre sécurité et à celle des autres, nous aimerions que vous preniez le temps d'étudier de manière approfondie le présent manuel et d'autres documents d'information concernant le produit et de bien connaître l'assemblage, le fonctionnement, les dangers et l'entretien du produit avant de l'utiliser. Familiarisez-vous bien avec le produit et assurez-vous que toute autre personne voulant l'utiliser fasse de même, en observant les procédures d'utilisation et les consignes de sécurité adéquates avant chaque utilisation. Veuillez toujours faire preuve de bon sens et exercer la plus grande prudence lorsque vous utilisez le produit afin d'éviter des accidents, des dommages matériels ou des blessures. Nous espérons que vous continuerez d'utiliser votre produit de CPE pendant des années et que vous en serez satisfait.

Lorsque vous communiquez avec CPE pour obtenir des pièces et/ou de réparation, vous devrez nous fournir les numéros de modèle et de série de votre produit. Transcrivez au tableau ci-dessous les informations figurant sur l'étiquette signalétique de votre produit.

<b>CPE ÉQUIPE DE SOUTIEN TECHNIQUE</b>
<b>1 877 338-0999</b>
<b>NUMÉRO DU MODÈLE</b>
<b>100434</b>
<b>NUMÉRO DE SÉRIE</b>
<b>DATE D'ACHAT</b>
<b>LIEU D'ACHAT</b>

## DÉFINITIONS DE SÉCURITÉ

Les pictogrammes de sécurité visent à attirer votre attention sur les dangers potentiels. Il est essentiel de bien comprendre la signification des pictogrammes de sécurité. Les avertissements de sécurité n'éliminent pas tout danger. Les instructions ou avertissements qu'ils fournissent ne peuvent pas remplacer les mesures de prévention d'accidents appropriées.

### DANGER

Le mot DANGER indique une situation dangereuse qui, si elle n'est pas évitée, causera des blessures graves ou mortelles.

### AVERTISSEMENT

Le mot AVERTISSEMENT indique une situation dangereuse qui, si elle n'est pas évitée, pourrait causer des blessures graves ou mortelles.

### MISE EN GARDE

MISE EN GARDE Indique une situation dangereuse qui, si elle n'est pas évitée, pourrait causer des blessures graves ou mortelles.

### AVIS

Le mot AVIS concerne les pratiques ne représentant pas de risque de blessures.

## INSTRUCTIONS IMPORTANTES RELATIVES À LA SÉCURITÉ

### ⚠ AVERTISSEMENT

Cancer et Troubles de l'appareil reproducteur –  
www.P65Warnings.ca.gov

### Sécurité générale

1. Lisez attentivement le guide d'utilisation et d'entretien. Familiarisez-vous complètement avec les commandes et l'utilisation adéquate de l'appareil. Sachez comment arrêter l'appareil et désactiver les commandes rapidement.
2. Ne permettez jamais aux enfants de moins de 16 ans d'utiliser cet équipement. Ne permettez jamais aux adultes n'ayant pas reçu d'instructions adéquates d'utiliser le produit.
3. Les objets projetés peuvent causer des blessures graves. Gardez la zone d'utilisation libre de toute personne, surtout les petits enfants et les animaux de compagnie. Planifiez la façon dont vous déchargez la neige afin de ne pas projeter de matériaux vers des voitures, des structures, des routes et des personnes.
4. Faites attention pour ne pas glisser ou tomber, surtout lorsque vous faites marche arrière.
5. Gardez à l'esprit que l'opérateur ou l'utilisateur est responsable des accidents ou des dangers touchant d'autres personnes ou leur propriété.
6. N'utilisez jamais la souffleuse à neige lorsque vous êtes sous l'influence de l'alcool ou de médicaments, ou lorsque vous êtes fatigué ou malade.

### Préparation pour l'utilisation

1. Inspectez soigneusement la zone où l'appareil doit être utilisé et retirez tous les paillasons, les traîneaux, les planches, les fils et autres objets étrangers.
2. Débrayez toutes les poignées d'embrayage avant de démarrer le moteur.
3. N'utilisez pas l'équipement si vous ne portez pas des vêtements d'hiver adéquats. Portez des chaussures qui amélioreront votre stabilité sur des surfaces glissantes.
4. Ajustez la hauteur du boîtier de la tarière afin qu'elle passe au-dessus des surfaces en gravier ou en pierre concassée.
5. N'essayez jamais de faire des réglages lorsque le moteur fonctionne (sauf lorsque cela est recommandé spécifiquement dans le manuel).

6. Laissez le moteur et la machine s'ajuster aux températures extérieures avant de commencer le déneigement.
7. Toute machine électrique peut projeter des objets dans vos yeux. Portez toujours des lunettes de sécurité ou des protections oculaires pendant le fonctionnement ou lorsque vous effectuez un réglage ou une réparation.

### Manipulation sécuritaire de l'essence

Pour éviter des blessures graves ou des dommages matériels, soyez extrêmement prudent lorsque vous manipulez de l'essence.

L'essence est une substance extrêmement inflammable et ses vapeurs sont explosives.

Des blessures graves peuvent se produire si vous renversez de l'essence sur vous-même ou sur vos vêtements, qui peuvent s'enflammer. En cas de contact avec l'essence, lavez les zones affectées de la peau et changez immédiatement de vêtements.

1. Utilisez uniquement un réservoir à essence approuvé.
2. Éteignez les cigarettes, les cigares, les pipes et toute autre source d'inflammation lorsque vous travaillez avec de l'essence ou à proximité.
3. Ne remplissez jamais le réservoir de la machine si vous vous trouvez dans un local fermé.
4. Ne retirez jamais le bouchon du réservoir d'essence et n'ajoutez jamais d'essence lorsque le moteur est chaud ou tourne.
5. Laissez le moteur refroidir pendant au moins 2 minutes avant de remettre de l'essence.
6. Ne remplissez pas excessivement le réservoir d'essence. Gardez le niveau d'essence au moins ½ po sous le dessous du col de remplissage afin de laisser de l'espace pour la dilatation de l'essence.
7. Remettez le bouchon d'essence et serrez-le bien.
8. Si vous renversez de l'essence, essuyez le moteur et l'équipement pour l'enlever. Apportez la machine à un autre endroit. Attendez 5 minutes avant de démarrer le moteur.
9. N'entreposez jamais la machine ou le contenant d'essence à l'intérieur près d'une flamme ouverte, d'une étincelle ou d'une flamme pilote (p. ex., fournaise, chauffe-eau, radiateur d'appoint, sècheuse, etc.).
10. Laissez la machine refroidir pendant au moins 5 minutes avant de la ranger.
11. Ne remplissez jamais le réservoir dans un véhicule ou sur une remorque avec un revêtement en plastique. Placez toujours le réservoir sur le sol, loin de votre véhicule, avant de le remplir.



12. Si possible, sortez l'équipement alimenté par essence du camion ou de la remorque et remplissez-le sur le sol. Si cela n'est pas possible, remplissez le réservoir d'un tel équipement situé sur une remorque en utilisant un bidon au lieu de la pompe à essence.
13. Tenez la pompe à essence sur le rebord du réservoir ou du bidon tout au long du remplissage. N'utilisez pas de bidons dotés d'un pistolet de distribution à blocage en position ouverte.

## Fonctionnement

1. Ne mettez pas vos mains ou pieds près des pièces rotatives ou sous celles-ci. Tenez-vous loin de la goulotte de décharge en tout temps.
2. Soyez extrêmement prudent lorsque vous utilisez la machine sur des allées, des trottoirs ou des routes en gravier ou vous en traversez. Faites attention aux dangers cachés ou à la circulation.
3. Après avoir heurté un objet étranger, enlevez la bougie d'allumage, inspectez à fond la souffleuse à neige pour détecter tout dommage et réparez les dommages, le cas échéant, avant de redémarrer la souffleuse à neige et de l'utiliser.
4. Si la machine se mettait à vibrer anormalement, arrêtez le moteur et cherchez immédiatement la cause. La vibration est habituellement un signe de problème. La vibration indique généralement la présence d'un problème mécanique.
5. Arrêtez le moteur chaque fois où vous quittez la position d'utilisation, avant de débloquer le boîtier de la tarière ou le guide de décharge, et lorsque vous effectuez des réparations, des réglages ou des inspections.
6. Avant de nettoyer la souffleuse à neige, de l'inspecter ou de réparer toute partie de celle-ci, assurez-vous que le mouvement de la tarière a cessé. Débranchez le fil de la bougie d'allumage et tenez-le loin de la prise pour éviter tout démarrage involontaire.
7. Avant de laisser la machine sans surveillance, débrayez tous les leviers de commande, arrêtez le moteur et retirez la clé de sécurité.
8. Ne laissez pas fonctionner le moteur à l'intérieur. Les gaz d'échappement sont dangereux.
9. Ne déneigez pas perpendiculairement à une pente. Soyez extrêmement prudent en changeant de direction sur une pente. N'essayez pas de déneiger une pente abrupte.
10. N'utilisez jamais la souffleuse à neige si les protecteurs, les plaques et les autres dispositifs de protection ne sont pas en place.
11. N'utilisez jamais la souffleuse à neige près d'enceintes en verre, de voitures, de murettes d'encadrement de soupirail, etc., sans régler correctement l'angle de décharge de la neige. Tenez les enfants et les animaux domestiques à l'écart.
12. Ne surchargez pas la machine en tentant de déneiger trop rapidement.
13. N'utilisez jamais la machine à des vitesses de transport élevées sur des surfaces glissantes. Soyez prudent lorsque vous faites marche arrière.
14. Ne dirigez jamais la décharge vers des spectateurs et ne laissez jamais personne se tenir devant la machine.
15. Coupez l'alimentation vers la roue à ailettes pendant le transport de la souffleuse à neige ou lorsque celle-ci ne sert pas.
16. N'utilisez que des attachements et des accessoires approuvés par le fabricant de la souffleuse à neige (comme des poids pour les roues, des contrepoids, des cabines, etc.).
17. N'utilisez jamais la souffleuse à neige si la visibilité ou l'éclairage est mauvais. Assurez-vous toujours d'avoir une bonne stabilité et tenez fermement les poignées. Marchez; ne courez jamais.
18. Prenez toutes les précautions possibles lorsque vous laissez la machine sans surveillance. Retirez la clé de sécurité du moteur.
19. Gardez toujours les écrous, boulons et vis bien serrés pour vous assurer que l'appareil est en bon état de fonctionnement.
20. Pour votre sécurité, remplacez les pièces usées ou endommagées. Utilisez uniquement des pièces de rechange et des accessoires authentiques.
21. Cette souffleuse à neige n'est pas conçue pour être utilisée par des personnes (y compris des enfants) dont les capacités physiques, sensorielles ou mentales sont limitées, ou qui ne disposent pas des connaissances ou de l'expérience nécessaires, à moins qu'elles n'aient été formées et encadrées à utiliser l'appareil par une personne responsable de leur sécurité.
22. Faites attention lorsque vous travaillez sur la machine ou que vous dégagez une obstruction dans la tarière ou la roue à ailettes afin d'éviter que les doigts et les mains deviennent écrasés ou coupés.
23. Ne touchez pas les composants chauds du moteur, comme le silencieux, le capuchon de tuyau d'échappement ou le bloc-moteur pendant l'utilisation de la souffleuse à neige, car ils causeront des brûlures.

## Dégagement d'une goulotte de décharge obstruée

Le contact des mains avec la roue à ailettes tournante dans la goulotte de décharge est la cause la plus courante de blessures associées aux souffleuses à neige. Ne nettoyez jamais la goulotte de décharge avec la main.

### Pour dégager la goulotte :

1. ARRÊTEZ LE MOTEUR!
2. Attendez 10 secondes pour vous assurer que les ailettes de la roue à ailettes ont cessé de tourner.
3. Utilisez toujours un outil pour le nettoyage. N'utilisez PAS vos mains.

## Entretien et entreposage

1. Vérifiez le serrage adéquat des boulons de cisaillement, des boulons de montage du moteur, etc., à intervalles fréquents pour veiller à la bonne condition de fonctionnement sécuritaire de l'appareil.
2. Ne rangez jamais une machine dont le réservoir contient de l'essence dans un bâtiment où sont présentes des sources d'allumage comme des chauffe-eau, des radiateurs portatifs, des sècheuses ou toute source de flamme nue. Laissez le moteur refroidir avant d'entreposer la machine dans toute enceinte.
3. Consultez toujours le guide de l'utilisateur pour vérifier les détails importants si la souffleuse à neige est entreposée pendant une période prolongée.
4. Laissez ou remplacez les étiquettes de sécurité ou d'instructions, au besoin.
5. Faites fonctionner la souffleuse à neige pendant une minute pour faire sortir la neige et la glace tassées afin d'éviter le gel pendant l'entreposage.

## Sécurité concernant le carburant

### **⚠ DANGER**

**L'ESSENCE ET LES VAPEURS D'ESSENCE SONT HAUTEMENT INFLAMMABLES ET EXPLOSIFS.**

Un incendie ou une explosion peut provoquer des blessures graves ou mortelles.

### Essence et vapeurs d'essence :

- L'essence est hautement inflammable et explosive.
- L'essence enflammée peut provoquer un incendie ou une explosion.
- L'essence est un combustible liquide, mais ses vapeurs peuvent s'enflammer.
- L'essence est un irritant de la peau. La peau et les vêtements doivent être lavés immédiatement après l'éclaboussure.
- L'essence dégage une odeur distincte qui vous aidera à détecter rapidement la possibilité de fuites.
- Comme avec tout incendie de gaz pétrolier, vous ne devez pas éteindre les flammes sauf si vous pouvez le faire en fermant le robinet d'alimentation en combustible. Un risque d'explosion peut se produire si le feu est éteint, mais que le robinet d'alimentation en combustible est resté ouvert.
- L'essence se dilate et se contracte sous l'effet de températures ambiantes. Ne remplissez jamais un réservoir d'essence à sa pleine capacité afin de permettre l'effet d'expansion et de contraction de l'essence.

### Lors de l'ajout ou de la vidange d'essence :

Arrêtez la souffleuse à neige et laissez-la refroidir au moins deux minutes avant de retirer le bouchon du réservoir d'essence. Dévissez lentement le bouchon pour permettre l'évacuation de la pression contenue dans le réservoir.

Remplissez ou vidangez l'essence uniquement à l'extérieur dans un endroit bien aéré.

NE remplissez PAS directement le réservoir d'essence de la souffleuse à neige à la station-service. Utilisez un contenant approuvé pour transférer l'essence dans la souffleuse à neige.

NE remplissez PAS le réservoir d'essence à l'excès.

Gardez toujours l'essence éloignée des étincelles, des flammes, des flammes nues, des veilleuses, de la chaleur et toutes autres sources d'allumage.

N'allumez PAS ET NE fumez PAS de cigarettes.

**Lors du démarrage de la souffleuse à neige :**

NE tentez PAS de démarrer une souffleuse à neige endommagée.

Assurez-vous que le bouchon du réservoir d'essence, le filtre à air, la bougie, les conduits d'essence et le système d'échappement sont correctement installés.

Laissez toute essence renversée s'évaporer avant de tenter le démarrage du moteur.

Assurez-vous que la souffleuse à neige repose solidement sur une surface à niveau.

**Pendant le fonctionnement de la souffleuse à neige :**

NE déplacez PAS ou N'inclinez PAS la souffleuse à neige pendant qu'elle fonctionne.

N'inclinez PAS la souffleuse à neige ou ne laissez pas l'essence ou l'huile se renverser.

**Lors du transport de la souffleuse à neige ou pendant son entretien :**

Assurez-vous que le robinet d'alimentation en combustible est en position « OFF » (fermé) et que le réservoir d'essence est vide.

Pour les modèles compatibles au GPL, assurez-vous que la bonbonne de GPL est débranchée et rangée en lieu sûr et loin de la souffleuse à neige.

Débranchez le fil de la bougie.

**Lors du rangement de la souffleuse à neige :**

Rangez la souffleuse à neige dans un lieu éloigné des étincelles, des flammes nues, des veilleuses, de la chaleur et toutes autres sources d'allumage.

Ne rangez pas la souffleuse à neige, l'essence ou les bonbonnes de GPL à proximité de fournaies, chauffe-eau ou tout autre appareil produisant de la chaleur ou équipé d'allumage automatique.

**⚠ AVERTISSEMENT**

N'utilisez jamais un contenant d'essence, un réservoir d'essence, un raccord de boyau pour GPL, une bonbonne de GPL ou tout autre article pour essence qui soit endommagé ou semble endommagé.







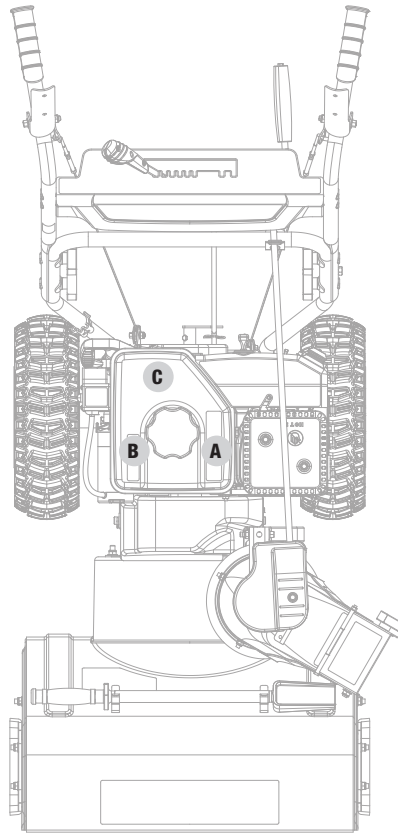

























### Pictogrammes de sécurité

Ces pictogrammes vous indiquent les risques possibles pouvant causer des blessures graves. Lisez attentivement leur signification.

Si ces pictogrammes sont absents ou difficiles à lire, communiquez avec Équipe de soutien technique pour en obtenir de nouveaux.











Dessus





PICTOGRAMME		DESCRIPTION												
A	 <table border="1"> <tr> <td><b>⚠ WARNING</b></td> <td><b>⚠ ADVERTENCIA</b></td> <td><b>⚠ AVERTISSEMENT</b></td> </tr> <tr> <td><b>DO NOT TOUCH!</b> Exhaust gases, muffler and engine components are extremely HOT and cause burns.</td> <td><b>¡NO TOCAR!</b> Los gases de escape, el silenciador y los componentes del motor están extremadamente CALIENTES y causan quemaduras.</td> <td><b>NE PAS TOUCHER!</b> Les gaz d'échappement, le silencieux et les pièces du moteur sont extrêmement CHAUDS et peuvent causer des brûlures.</td> </tr> </table>	<b>⚠ WARNING</b>	<b>⚠ ADVERTENCIA</b>	<b>⚠ AVERTISSEMENT</b>	<b>DO NOT TOUCH!</b> Exhaust gases, muffler and engine components are extremely HOT and cause burns.	<b>¡NO TOCAR!</b> Los gases de escape, el silenciador y los componentes del motor están extremadamente CALIENTES y causan quemaduras.	<b>NE PAS TOUCHER!</b> Les gaz d'échappement, le silencieux et les pièces du moteur sont extrêmement CHAUDS et peuvent causer des brûlures.	Surface chaude.						
<b>⚠ WARNING</b>	<b>⚠ ADVERTENCIA</b>	<b>⚠ AVERTISSEMENT</b>												
<b>DO NOT TOUCH!</b> Exhaust gases, muffler and engine components are extremely HOT and cause burns.	<b>¡NO TOCAR!</b> Los gases de escape, el silenciador y los componentes del motor están extremadamente CALIENTES y causan quemaduras.	<b>NE PAS TOUCHER!</b> Les gaz d'échappement, le silencieux et les pièces du moteur sont extrêmement CHAUDS et peuvent causer des brûlures.												
B	 <p><b>UNLEADED FUEL ONLY.</b> Minimum octane rating of 85. Maximum 10% ethanol. </p> <p><b>GASOLINA REGULAR SOLAMENTE.</b> 85 octanos como mínimo. Máximo de etanol de 10%. </p> <p><b>ESSENCE SANS PLOMB SEULEMENT.</b> Indice d'octane minimal de 85. Maximum 10 % d'éthanol. </p>	Carburant												
C	<table border="1"> <tr> <td><b>⚠ DANGER</b></td> <td><b>⚠ PELIGRO</b></td> <td><b>⚠ DANGER</b></td> </tr> <tr> <td></td> <td></td> <td></td> </tr> <tr> <td></td> <td></td> <td></td> </tr> <tr> <td></td> <td></td> <td></td> </tr> </table>	<b>⚠ DANGER</b>	<b>⚠ PELIGRO</b>	<b>⚠ DANGER</b>										Icônes de sécurité
<b>⚠ DANGER</b>	<b>⚠ PELIGRO</b>	<b>⚠ DANGER</b>												
														
														
														

## Pictogrammes de sécurité

Ces pictogrammes vous indiquent les risques possibles pouvant causer des blessures graves. Lisez attentivement leur signification.

Si ces pictogrammes sont absents ou difficiles à lire, communiquez avec Équipe de soutien technique pour en obtenir de nouveaux.

PICTOGRAMME	SIGNIFICATION
	<b>Lisez le manuel de l'utilisateur.</b> Pour réduire le risque de blessures, l'utilisateur doit lire et comprendre le manuel de l'utilisateur avant d'utiliser ce produit.
	<b>Protection des yeux et des oreilles.</b> Portez toujours des lunettes de sécurité avec écrans latéraux, et au besoin, un écran facial complet, ainsi qu'une protection auditive, pendant l'utilisation de ce produit. Portez toujours des lunettes de sécurité avec écrans latéraux identifiés comme étant conformes à la norme ANSI Z87.1.
	<b>Alerte à la sécurité.</b> Cette machine a été fabriquée pour être utilisée conformément aux pratiques de fonctionnement sécuritaire décrites dans le présent manuel. Comme pour tout type d'équipement électrique, la négligence ou une erreur de la part de l'opérateur peut entraîner des blessures graves. Cette machine peut amputer les doigts, les mains, les orteils et les pieds et projeter des objets. Le non-respect des consignes de sécurité pourrait entraîner de graves blessures, voire la mort.
	<b>Incendie/explosion.</b> L'essence et les vapeurs sont hautement inflammables et explosives. Un incendie ou une explosion peut provoquer des blessures graves ou mortelles. Le fonctionnement de cet équipement peut produire des étincelles et provoquer un début d'incendie de la végétation sèche autour de l'équipement. Utilisez un pare-étincelles, le cas échéant. L'opérateur doit communiquer avec le service d'incendie local pour connaître les exigences des lois et règlements concernant la prévention contre l'incendie.
	<b>Choc électrique.</b> Le manquement à utiliser le démarreur dans des conditions sèches et à respecter les pratiques de sécurité peut entraîner un choc électrique.
	<b>Fumées toxiques.</b> L'échappement du moteur de ce produit contient des produits chimiques connus de l'état de Californie pour causer le cancer et les malformations congénitales et d'autres dommages à la reproduction. <b>Risque d'asphyxie.</b> Ce moteur émet du monoxyde de carbone, un gaz inoffensif et incolore. La respiration de monoxyde de carbone peut causer des nausées, des évanouissements ou la mort. Utiliser uniquement dans un endroit bien ventilé.
	<b>Objets projetés.</b> Cette machine peut ramasser et projeter des objets, ce qui peut causer des blessures graves.
	<b>Utilisez toujours l'outil de goulotte.</b> N'utilisez jamais vos mains pour dégager une goulotte obstruée. <b>ARRÊTEZ</b> le moteur et restez derrière les poignées jusqu'à ce que le mouvement de toutes les pièces se soit arrêté avant de dégager l'obstruction.

PICTOGRAMME	SIGNIFICATION
	<p><b>Surface chaude.</b> Évitez le contact de toutes surfaces chaudes afin de réduire le risque de blessures ou de bris.</p>
	<p><b>Alerte de flamme nue.</b> L'essence et les vapeurs sont hautement inflammables et explosives. Gardez l'essence éloignée des cigarettes, flammes nues, étincelles, veilleuses, de la chaleur et toutes autres sources d'allumage.</p>
	<p><b>Tarière pivotante. DANGER :</b> évitez les blessures causées par une tarière pivotante – tenez les pieds à l'écart</p>
	<p><b>Lames pivotantes :</b> Ne mettez jamais la main dans la goulotte. Le contact avec les pièces tournantes peut amputer les doigts et les mains.</p>



## Pictogrammes de guide de démarrage rapide

Les symboles suivants peuvent être utilisés avec ce produit. Veuillez vous familiariser avec ces symboles et apprendre leur signification. L'interprétation adéquate des symboles vous permettra d'utiliser le produit de façon plus sécuritaire.

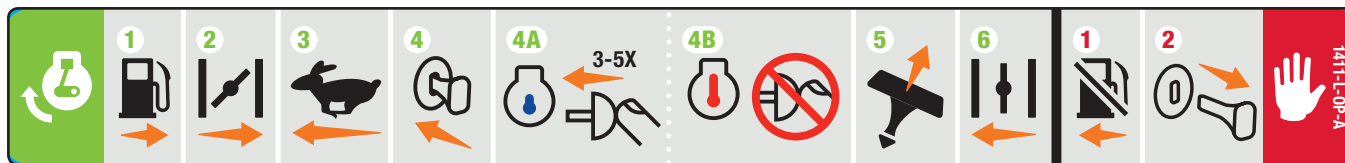

### Démarrage du moteur

1. Mettez le levier du robinet d'essence en position ouverte [ON]
2. Pour démarrer, placez le levier de l'étrangleur sur la position Étrangleur [CHOKE]
3. Mettez le levier de l'accélérateur à pleine vitesse pour démarrer le moteur.
4. Assur-vous que la clé de sécurité du moteur est insérée dans le trou pour clé.
  - 4a. Pour démarrer un moteur froid, effectuez l'amorçage de 3 à 5 reprises.
  - 4b. Pour démarrer un moteur chaud, N'EFFECTUEZ PAS d'amorçage.
5. Tirez sur la poignée du lanceur à rappel pour démarrer le moteur manuellement.
6. Une fois que le moteur tourne, placez l'étrangleur en position de marche [RUN]

### Arrêt du moteur

1. Placez le levier du robinet d'essence en position fermée [OFF]
2. Retirez la clé du moteur.

## COMMANDES ET CARACTÉRISTIQUES

Lisez ce manuel d'utilisation avant d'utiliser votre souffleuse à neige. Apprenez à repérer et à vous servir des commandes et des caractéristiques. Conservez ce manuel pour le consulter ultérieurement.

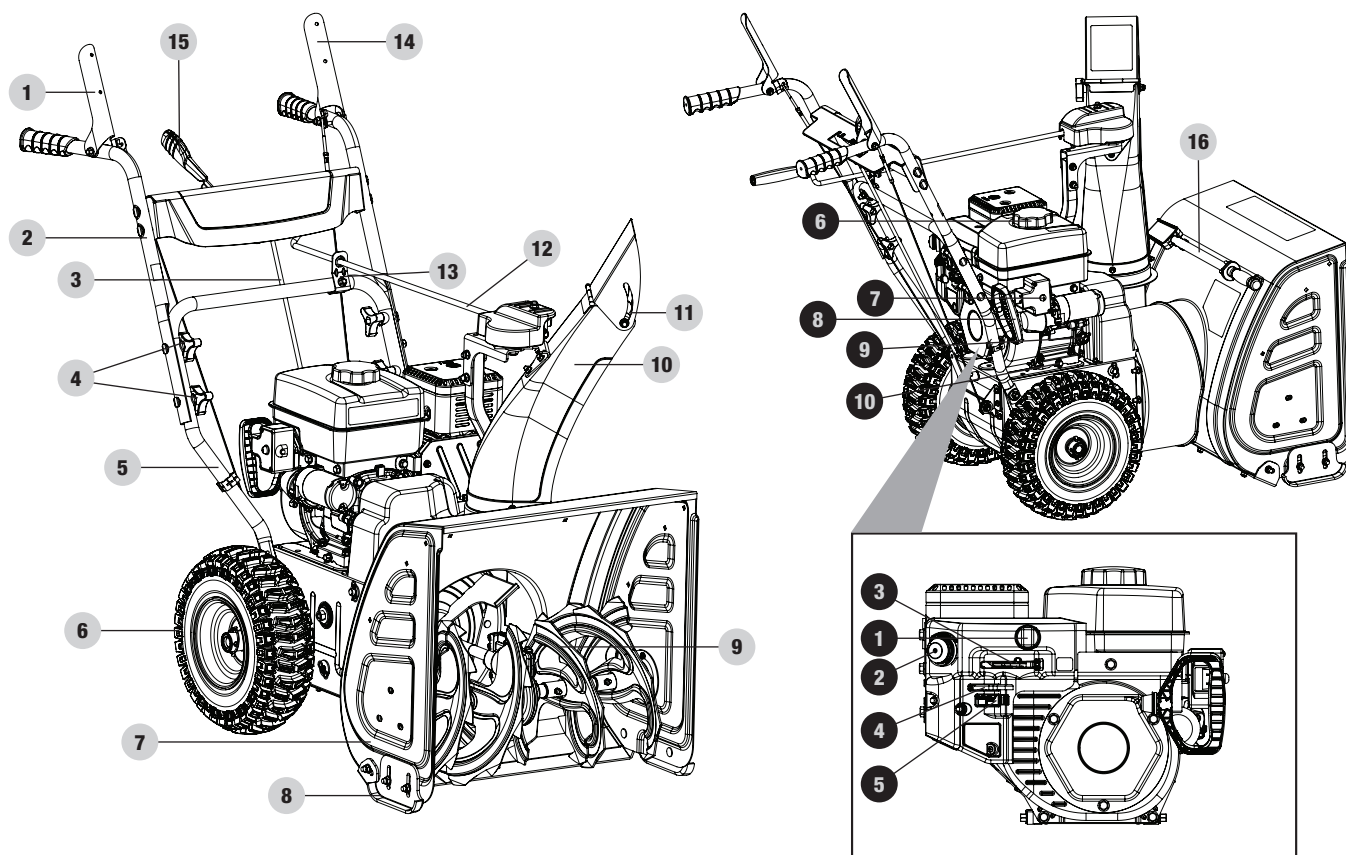

### Souffleuse à neige

1. Poignée de commande de la conduite automatique
2. Poignées supérieures
3. Levier de commande de vitesse
4. Molettes de verrouillage des poignées
5. Poignée inférieure
6. Roues
7. Boîtier de la tarière
8. Sabots de patin réglables
9. Tarière
10. Goulotte de décharge
11. Déflecteur de décharge
12. Levier de rotation de la goulotte de décharge
13. Guide du levier de la goulotte de décharge
14. Poignée de commande de la tarière
15. Poignée de réglage de la vitesse
16. Outil de nettoyage

### Moteur

1. Clé (verrouillage de sécurité)
2. Poire d'amorçage
3. Levier d'accélérateur
4. Levier d'étrangleur
5. Robinet d'essence (ouvert/fermé)
6. Bouchon du réservoir d'essence
7. Bouton du démarreur électrique
8. Prise du lanceur à rappel
9. Bouchon de remplissage d'huile et de vérification du niveau
10. Bouchon de vidange d'huile

**Pièces incluses****Accessoires**

Cordon du démarreur électrique ..... 1





Outil de nettoyage ..... 1



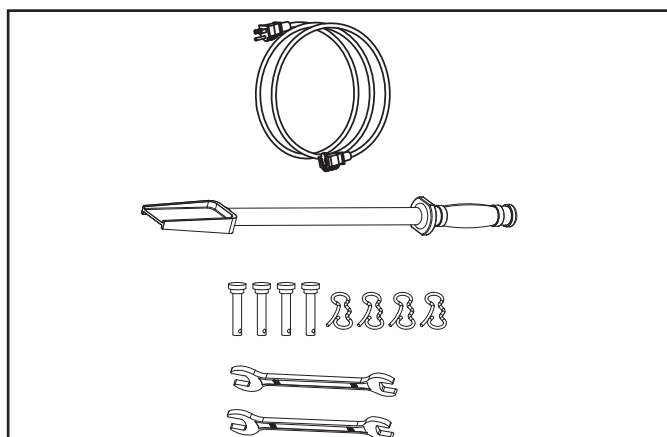

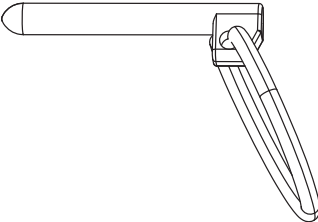
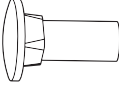

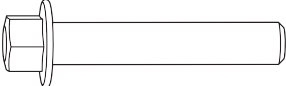
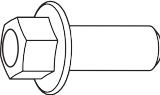

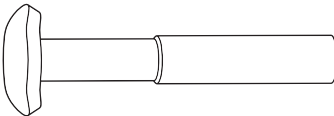

Pince et goupille de cisaillement (pièce de rechange) ..... 4

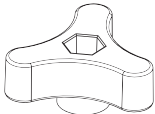
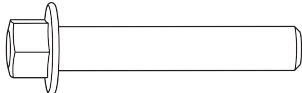
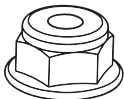
**Outils**

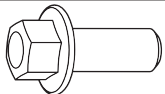
Clé à douille 10mm × 12mm ..... 2

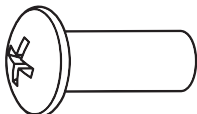
**Pièces d'assemblage**

Pa Pièce	Qté de la pièce	Quincaillerie requise	Qté de chaque pièce	Référence à chaque pièce	Outils requis
Roues	2	Goupille de blocage à ressort	2		S.O.
Sabots	2	Boulon de carrosserie M8×20	4		Clé à douille n° 12
		Écrou freiné à embase M8 hexagonal, entièrement métallique	4		
Poignée inférieure	1	Boulon hexagonal à embase M8×45	2		Clé à douille n° 12
	1	Boulon hexagonal à embase M8×20	2		Clé à douille n° 12
		Rondelle bombée	2		S.O.

Pa Pièce	Qté de la pièce	Quincaillerie requise	Qté de chaque pièce	Référence à chaque pièce	Outils requis
Poignée supérieure	1	Boulons à tête plate M8×52	4		S.O.
		Rondelle recourbée	4		S.O.
		Molette de verrouillage	4		S.O.
Support pour goutte de décharge	1	Boulon hexagonal à embase M8×45	1		Clé à douille n° 12
		Écrou freiné à embase M8 hexagonal	1		Clé à douille n° 12
Levier de commande de vitesse	1	Goupille de blocage	2		S.O.
Support de la goutte de décharge	1	Boulon hexagonal à embase M6×20 (préassemblé)	2		Clé à douille n° 10
		Écrou freiné à embase M6 hexagonal, entièrement métallique (préassemblé)	3		Clé à douille n° 10
Goutte de décharge de la neige	1	Vis M16×16	3		Tournevis cruciforme
		Écrou freiné à embase M6 hexagonal, entièrement métallique	3		Clé à douille n° 10
		Boulon hexagonal à embase M8×45	2		Clé à douille n° 12
		Écrou freiné à embase M8 hexagonal, entièrement métallique	2		Clé à douille n° 12
Levier de réglage de la décharge	1	Goupille R	1		S.O.

## ASSEMBLAGE

Votre génératrice exige certaines tâches d'assemblage. Cet appareil est livré sans contenir d'huile. Il faut en faire le plein d'essence et d'huile avant l'utilisation.

Si vous avez des questions concernant l'assemblage de votre génératrice, appelez notre Équipe de soutien technique au 1 877 338-0999. Ayez sous la main les numéros de série et de modèle.

### Déballage

1. Déposez la boîte d'emballage sur une surface plane et solide.
2. Sortez tout de la boîte, sauf la base de la souffleuse à neige, y compris les poignées supérieures et inférieures, les roues, les leviers de connexion, la goulotte, la quincaillerie, etc. Assurez-vous que toutes les pièces sont présentes avant de commencer l'assemblage.
3. Soulevez la moitié supérieure de la boîte pour l'enlever, ce qui devrait dégager la base.
4. Coupez la partie inférieure de la boîte afin de créer une surface plate où installer les pièces assemblées, sans érafler les pièces ou taillader les pneus. Vous pouvez également, avec l'aide d'une autre personne, soulever la base de la souffleuse à neige pour la sortir de la boîte et la poser sur une boîte aplatie pour commencer l'assemblage.

### Poignée Inférieure

1. Fixez la poignée inférieure (1-1) sur le corps de la machine au moyen des boulons (1-2, 1-3) et des rondelles (1-4) (figure 1). Répétez la procédure de l'autre côté.

#### AVIS

Le support de la goulotte de décharge devrait être positionné vers l'avant, comme illustré (pour le bon positionnement). Ne serrez pas trop.

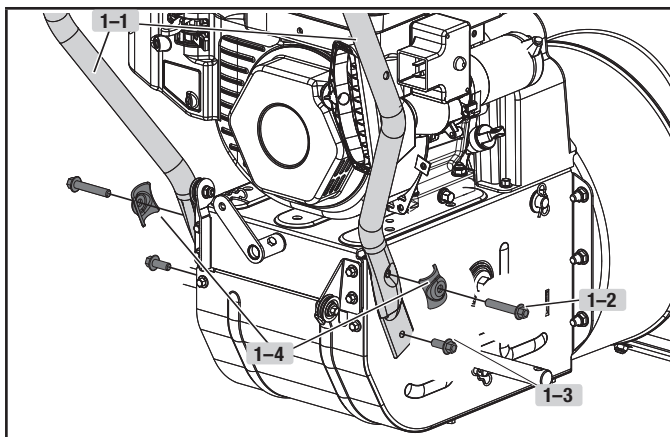

Figure 1

### Sabots

1. Glissez la roue (2-1) sur l'essieu (2-2) dans la direction indiquée par la flèche. La sculpture doit faire face vers l'avant. Mettez la goupille (2-3) dans la roue. L'essieu contient un trou central permettant de fixer la roue à l'essieu (qui est relié à la transmission). Une fois la goupille insérée, pliez l'anneau autour de l'essieu pour la maintenir en place. (figure 2)

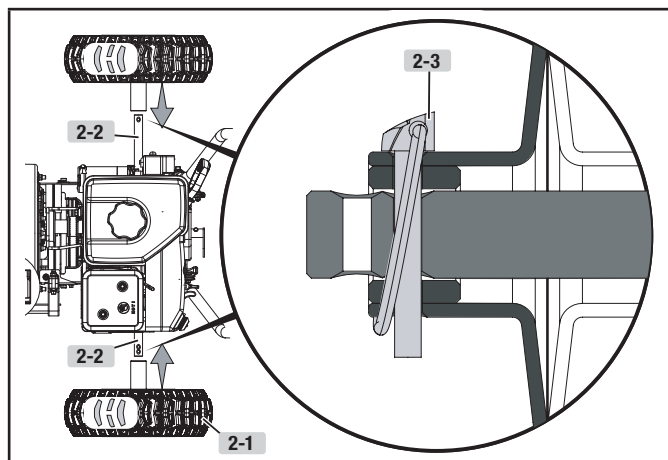

Figure 2

2. Répétez la procédure pour le côté droit. La sculpture doit aussi faire face vers l'avant.

#### AVIS

L'essieu contient deux trous, et la goupille peut être enlevée et repositionnée. Si la roue est glissée plus loin sur l'essieu et la goupille est insérée dans le trou extérieur de l'essieu, la machine se déplacera librement même avec le moteur arrêté. Si la goupille est insérée dans le trou intérieur de l'essieu, la machine ne se déplacera que lorsque la commande d'entraînement est embrayée, lorsque le moteur est démarré.

Il est possible de glisser une roue au-delà du trou de la goupille dans l'essieu et d'insérer la goupille de blocage dans l'essieu à l'extérieur de la roue sans la verrouiller dans l'essieu d'entraînement. Cela crée une roue flottante qui permet à l'opérateur de tourner plus facilement la souffleuse à neige pendant l'utilisation en utilisant cette roue comme pivot. Bien que cela facilite les virages, cela réduit de 50 % la traction des roues d'entraînement.

3. Fixez les sabots de patin réglables au boîtier de la tarière. Insérez les boulons (3-1) au travers du boîtier de la tarière, puis au travers du sabot. Serrez bien les écrous (3-2) (figure 3). Ne serrez pas trop. Le sabot n'est pas réversible. Voir la section « Réglage des sabots à neige ».

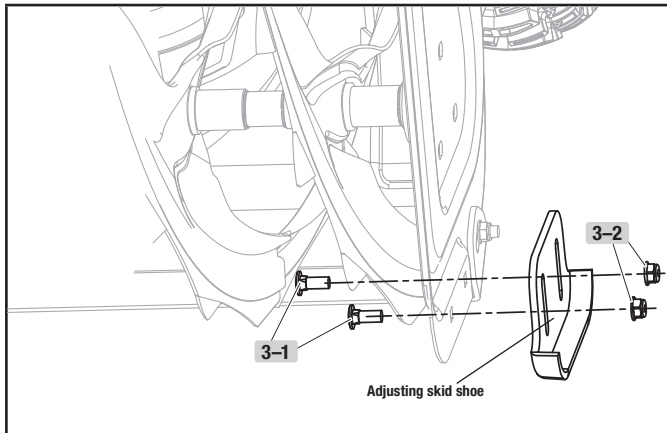

Figure 3

## Poignée Supérieure

1. Reliez la poignée supérieure à la poignée inférieure au moyen de 2 boulons (4-1), 2 rondelles (4-2) et des molettes de verrouillage (4-3) uniquement sur la partie inférieure et maintenez-les lâches pour pouvoir rabattre la poignée à l'étape suivante. (figure 4)

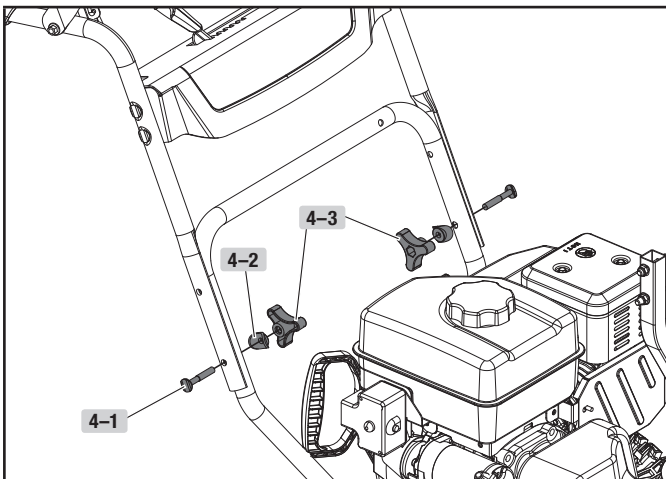

Figure 4

## Câbles

1. Les câbles sont déconnectés les uns des autres et se trouvent près du couvercle du protège-courroie devant le réservoir d'essence et sur la poignée supérieure.
2. Rabattez la poignée vers l'arrière (il faudra un peu de force pour plier vers l'arrière) et connectez le CÂBLE DE COMMANDE DE LA CONDUITE AUTOMATIQUE (5-1) à droite et le CÂBLE DE COMMANDE DE LA TARIÈRE à gauche. (figure 5)

3. Insérez les serre-fils (5-3) ensemble et tirez pour vous assurer qu'ils est connecté. (figure 5)

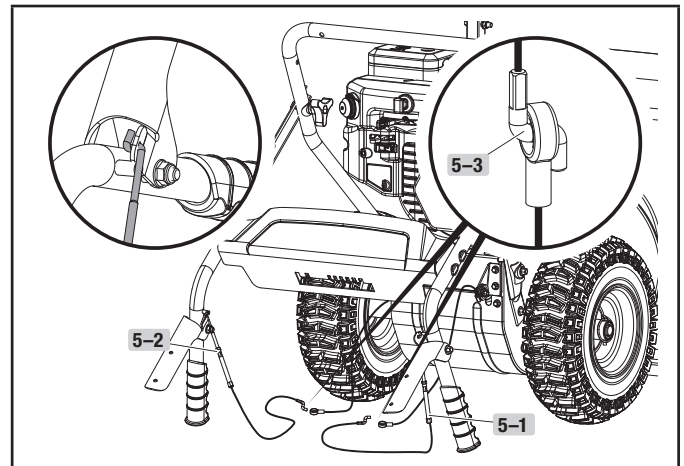

Figure 5

### AVIS

Les câbles sont pré-réglés en usine. Si vous avez besoin d'ajuster voir RÉGLAGE DU CÂBLE DE LA POIGNÉE DE COMMANDE DE LA CONDUITE AUTOMATIQUE ou RÉGLAGE DU CÂBLE DE COMMANDE DE LA TARIÈRE pour des ajustements corrects.

### AVIS

Pendant l'utilisation, si la tarière ou la poignée de commande de la conduite est trop lâche, vissez le boulon de la partie A pour obtenir le point de tension naturel du fil.

Vérifiez le mou de la tension et apportez les réglages nécessaires. Assurez-vous que la tension sur le côté inférieur de la souffleuse à neige a un mouvement de  $\frac{1}{4}$ – $\frac{3}{8}$  po (6,4–9,5 mm). Si le mou est supérieur à  $\frac{5}{8}$  po (16 mm), veuillez l'ajuster. La bonne tension est importante, parce que vous voudrez que votre souffleuse à neige avance correctement lorsqu'il y a beaucoup de neige.



## Poignée Supérieure

1. Rabattez la poignée supérieure en vous assurant que les câbles sont bien tendus. (figure 6)

### AVIS

Ne pliez pas les boulons du CÂBLE DE LA POIGNÉE DE COMMANDE AUTOMATIQUE (5-1) et CÂBLE DE TARIÈRE (5-2) lors du repliage vers le haut.

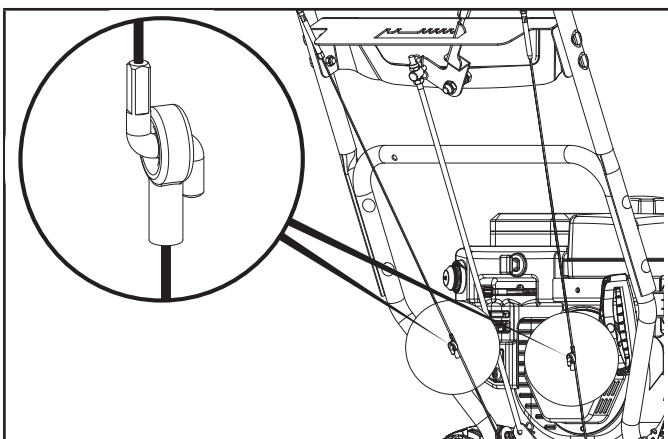

Figure 6

2. Connectez les 2 derniers boulons (7-1), 2 rondelles (7-2) et 2 verrous boutons (7-3) en haut (figure 7). Serrer à la main tous les quatre moulettes de verrouillage.

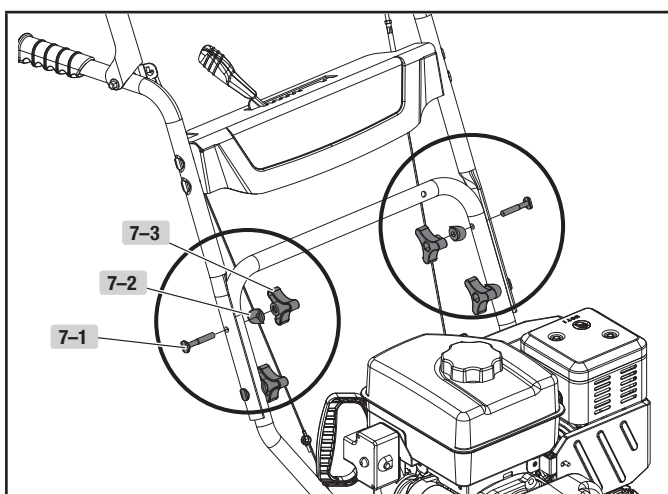

Figure 7

3. Le support de la goulotte de décharge doit être placé vers l'avant montré (pour placement correct). Ne pas trop serrer. Relier guide de la goulotte de décharge pour abaisser la poignée avec 1 boulon (8-1) et 1 écrou de blocage (8-2). (figure 8)

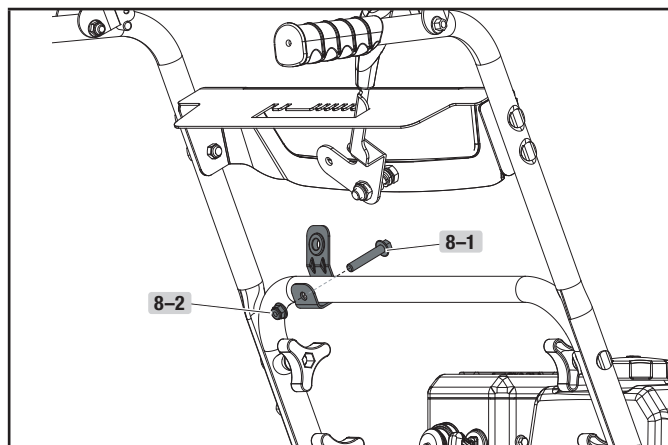

Figure 8

## Levier de commande de vitesse

1. Reliez le levier de connexion et la base de connexion avec la goupille fendue (9-1).
2. Reliez le levier de connexion et la poignée de réglage de la vitesse avec la goupille. (figure 9)

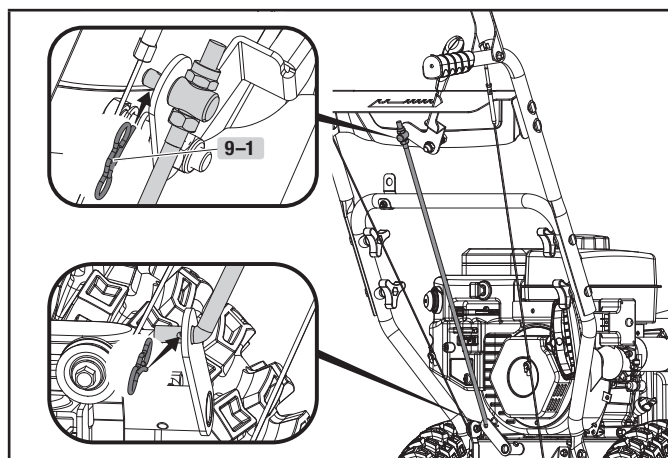

Figure 9

## Support de la goulotte de décharge

1. Enlevez les boulons (10-1) et les écrous (10-2) du corps principal, comme illustré (figure 10). Mettez-les de côté pour l'étape suivante.
2. Alignez le support de la goulotte de décharge avec le corps principal.
3. Fixez le support de la goulotte de décharge sur le corps principal au moyen des boulons (10-1).

4. Serrez tous les écrous (10-2) comme illustré ci-dessous. Ne serrez pas trop.

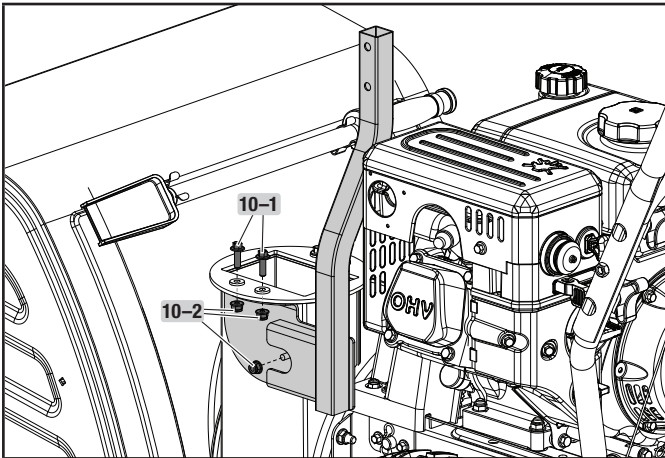

Figure 10

3. Retirer les boulons (11-3) et les écrous (11-4) sur la neige soutien de décharge. Placez la goulotte de décharge de neige sur la base du corps de l'unité. Fixez le support d'évacuation de la neige à l'aide de boulons (11-3) et écrous (11-4). (figure 11B)

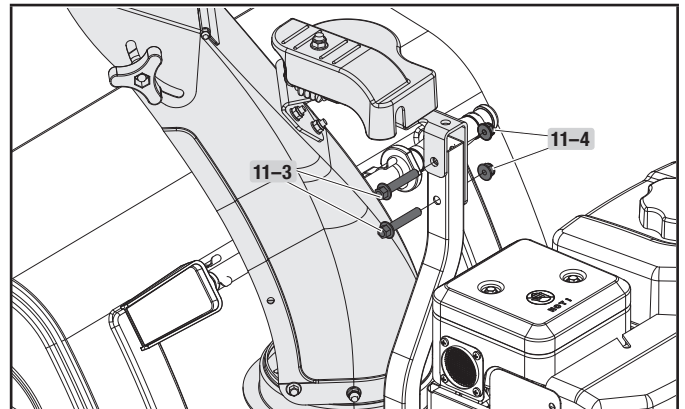

Figure 11B

### Goulotte de décharge de la neige

1. Enlevez les boulons (11-1) et les écrous (11-2) de la goulotte de décharge de la neige. Mettez-les de côté pour l'étape suivante.
2. Serrer la goulotte d'évacuation de la neige et la vis sans fin à l'aide de trois boulons (11-1) et trois écrous (11-2). (figure 11A)

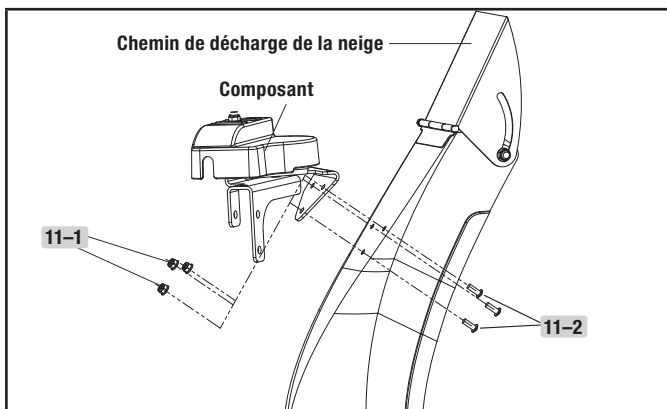

Figure 11A

### Lever de rotation de la goulotte de décharge

1. Retirez la goupille en R (12-1) de l'engrenage, le cas échéant. Ensemble de côté pour une étape ultérieure. Il peut être préinstallé par l'usine.
2. Insérez le levier dans le support de la goulotte de décharge qui se trouve sur la poignée inférieure, puis dans le trou de l'engrenage. (figure 12A)

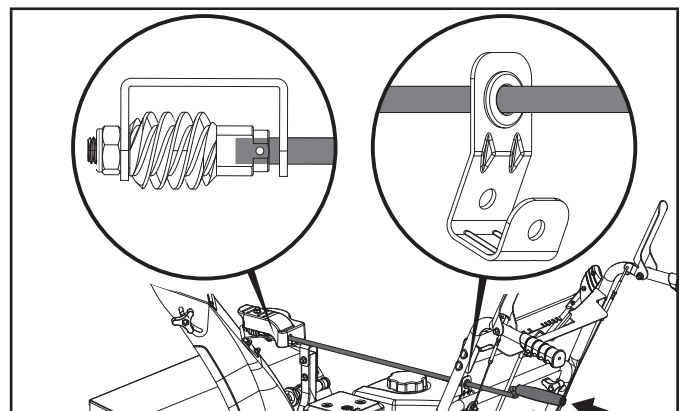

Figure 12A

3. Alignez le levier et le pignon, puis connectez la goupille R (12-1). (figure 12B)

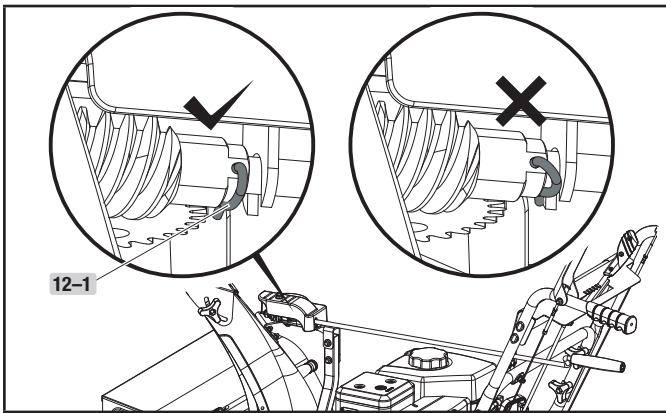

Figure 12B

4. Vérifiez la goulotte d'évacuation de la neige en la faisant tourner complètement dans les deux directions. La goulotte de décharge doit tourner librement.

### ⚠ AVERTISSEMENT

Assurez-vous que la goupille R est positionnée comme indiqué à la figure 12B.

## FONCTIONNEMENT

### Avant l'utilisation

- Vérification de l'état général
- Regardez autour du moteur et sous celui-ci pour déceler tout signe de fuite d'huile ou d'essence.
- Enlevez l'excédent de saleté ou de débris, particulièrement autour du silencieux et du lanceur à rappel.
- Vérifiez s'il y a des signes de dommages.
- Vérifiez que tous les écrans et couvercles sont en place, et que la totalité des écrous, boulons et vis sont serrés.

### Vérification du moteur

1. Il n'y a ni essence ni huile dans le moteur. Avant la première utilisation, remplissez le réservoir d'essence et ajoutez de l'huile 0-W30.
2. Vérifiez le niveau d'essence (voir la section Ajout d'essence).
3. Vérifiez le niveau d'huile (voir la section Vérification du niveau d'huile moteur).
4. Voir la section Remplissage du réservoir d'essence pour plus de détails.

### 🗨 AVIS

Si le moteur fonctionne sans huile, il peut subir des dommages graves. Vérifiez toujours le niveau d'huile avant l'utilisation.

### ⚠ AVERTISSEMENT

Ne démarrez jamais le moteur avant d'avoir effectué toutes les étapes de la section Assemblage, ci-dessus.

### ⚠ AVERTISSEMENT

N'utilisez jamais la souffleuse à neige sans avoir d'abord lu et compris les instructions et tous les autocollants d'avertissement et d'instructions qui se trouvent sur la machine.

### ⚠ MISE EN GARDE

Portez toujours des lunettes de protection ou une visière pendant l'utilisation, l'entretien et le service.

## Démarrage du moteur

Lisez les consignes attentivement.

1. Assurez-vous que la clé de sécurité du moteur est insérée dans le trou pour clé. (figure 13A)
2. Mettez le levier du robinet d'essence à la position ON (ouvert). (figure 13B)
3. Déplacez le levier de l'étrangleur en fonction de la température de la machine.
  - 3a. Pour démarrer un moteur froid, déplacez le levier de l'étrangleur sur la position Choke (étrangleur). (figure 13A)
  - 3b. Pour démarrer un moteur chaud, laissez le levier de l'étrangleur sur la position Run (marche). (figure 13B)

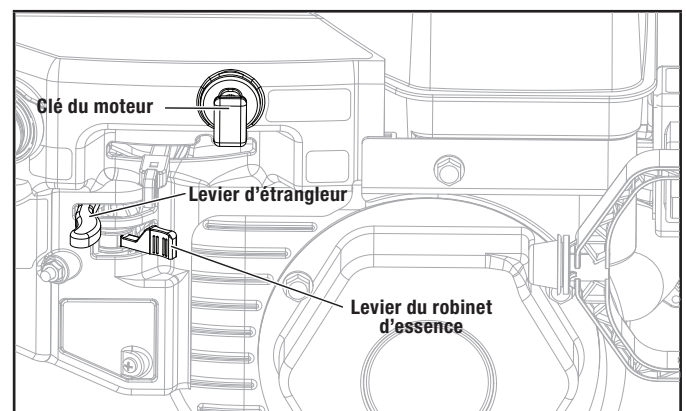

Figure 13A

4. Mettez le levier de l'accélérateur à pleine vitesse pour démarrer le moteur. (figure 13B)
5. Utilisez la commande d'amorçage, selon la température de la machine. (figure 13B) :
  - 5a. Pour démarrer un moteur froid, effectuez l'amorçage de 3 à 5 reprises.
  - 5b. Pour démarrer un moteur chaud, n'effectuez pas d'amorçage.

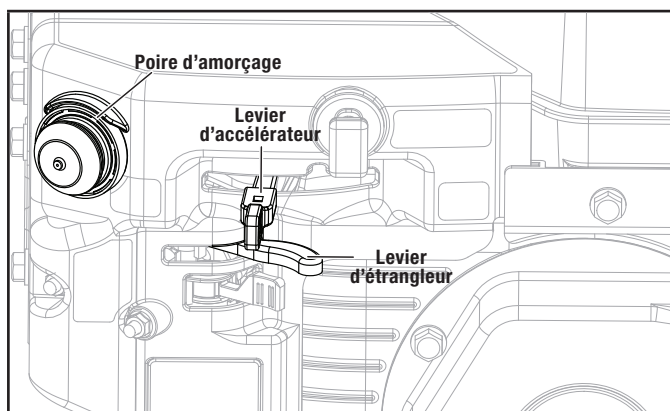

Figure 13B

6. Tenez-vous à l'arrière de la machine, du côté droit, et tirez légèrement sur la poignée du démarreur jusqu'à ce que vous sentiez une légère résistance, puis donnez un coup sec. Retournez doucement la poignée du démarreur. (figure 13C)

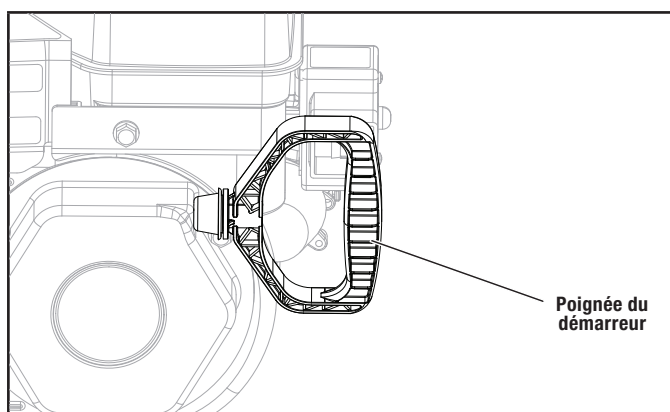

Figure 13C

7. Pour un démarrage électrique, vous pouvez également brancher le cordon électrique fourni dans le démarreur. Appuyez sur le bouton du démarreur électrique et assurez-vous que la tension d'alimentation principale est 120 V~ 60 Hz. (figure 13D)

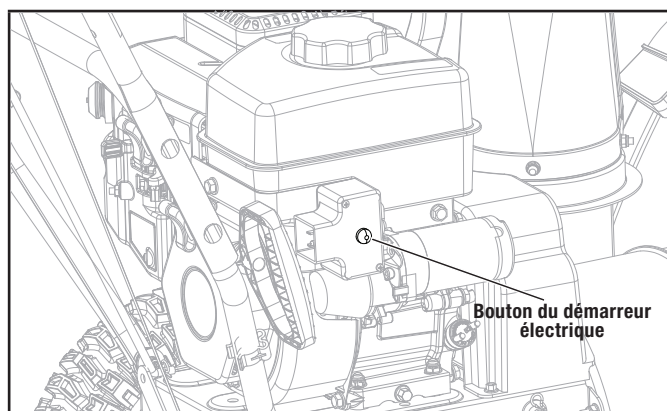

Figure 13D

8. Une fois que le moteur tourne, réglez l'étrangleur sur la position RUN (marche). (figure 13B)

### **⚠ AVERTISSEMENT**

#### **L'ESSENCE EST TRÈS INFLAMMABLE.**

Conservez l'essence dans des contenants spécialement conçus à cet effet. Remplissez le réservoir d'essence à l'extérieur seulement, avant de démarrer le moteur, et ne fumez pas pendant le remplissage du réservoir ou la manutention de l'essence. N'enlevez jamais le bouchon du réservoir et d'essence n'y ajoutez pas de l'essence pendant que le moteur est en marche ou chaud. En cas de déversement d'essence, ne tentez pas de mettre le moteur en marche, mais éloignez la machine du lieu de déversement et évitez de créer une source d'inflammation jusqu'à ce que les vapeurs d'essence se soient dissipées. Ajustez fermement tous les capuchons de réservoir et de contenant d'essence. Avant de basculer la souffleuse à neige pour effectuer l'entretien de la lame ou vider l'huile, enlevez l'essence du réservoir.

### **⚠ AVERTISSEMENT**

Ne remplissez jamais le réservoir d'essence à l'intérieur, pendant que le moteur tourne ou avant que le moteur ait refroidi pendant au moins 15 minutes après l'utilisation.

**⚠ MISE EN GARDE**

Pour ne pas endommager le démarreur électrique, ne l'actionnez pas à plus de 10 reprises, à des intervalles de 5 secondes de marche, 5 secondes d'arrêt. Si le moteur ne démarre pas après cette série de tentatives, laissez le démarreur refroidir pendant au moins 40 minutes avant d'essayer de le redémarrer. Si le moteur ne démarre toujours pas, apportez-le à un centre d'entretien autorisé. Une fois le moteur démarré, débranchez le câble de l'alimentation et du démarreur.

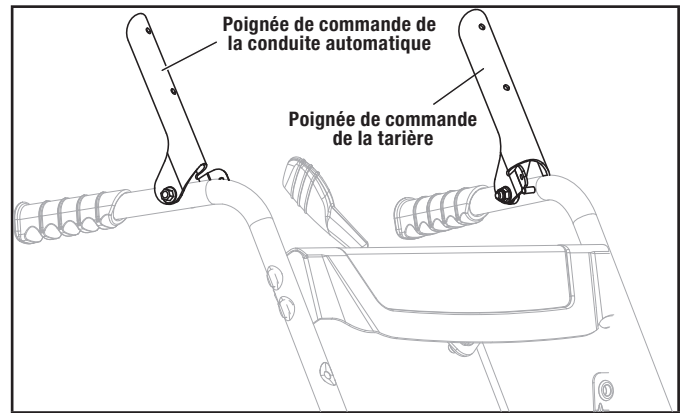

Figure 14

**Arrêt du moteur**

Pour arrêter le moteur en cas d'urgence, il suffit de retirer la clé du moteur.

Dans des conditions normales, mettez le levier du robinet d'essence sur la position OFF (fermé).

**Leviers de commande**

	Poignée de commande de la conduite automatique. Située sur la poignée de droite. (figure 14)
	Lorsque la souffleuse à neige est embrayée, poussez ce levier dans la direction de la poignée pour engager les roues.
	Si la poignée de commande de la conduite automatique est relâchée, le mouvement de la machine cesse.

	Poignée de commande de la tarière. Située sur la poignée de gauche. (figure 14)
	Poussez ce levier vers la poignée pour activer la tarière et la roue à ailettes.
	Si la poignée de commande de la tarière est relâchée, le mouvement de la tarière cesse.

**Système de conduite**

Votre souffleuse à neige a 6 vitesses avant et 2 inversées pour régler le mouvement vers l'avant et vers l'arrière. (figure 15)

Le système de réglage des vitesses en marche avant allant de la plus lente à la position 1, au plus rapide à la position 6. En marche arrière, R1 est la vitesse la plus lente, et R2 la plus rapide.

**Réglage du système de conduite autopropulsé :**

1. Relâchez la poignée de commande de la conduite automatique pour arrêter la souffleuse à neige.
2. Mettez le levier de commande de la vitesse sur la vitesse (marche avant ou marche arrière) que vous voulez. (figure 15)

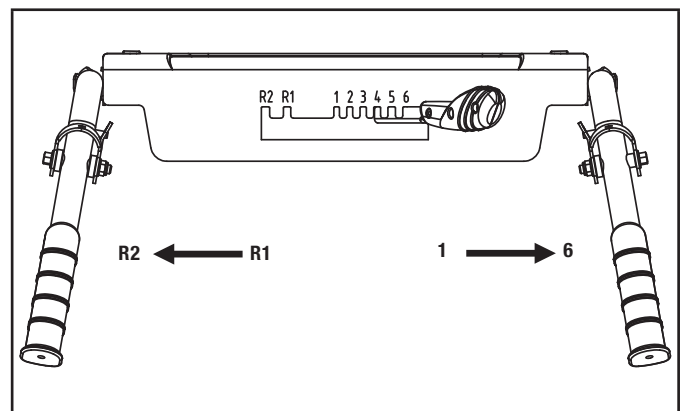

Figure 15

3. Appuyez sur la poignée de commande de la conduite automatique pour embrayer le système de conduite.



**⚠ AVERTISSEMENT**

Attention à la tarière tournante. Tenez toujours les mains, les pieds, les cheveux et les vêtements amples à distance des pièces mobiles de la machine.



## Réglage de la direction et de la hauteur de la décharge de neige

Pour changer la direction de la décharge :

	Tournez le levier dans le sens contraire des aiguilles d'une montre : le guide de décharge de neige tourne vers la gauche.
	Tournez le levier dans le sens des aiguilles d'une montre : le guide de décharge de neige tourne vers la droite.

Pour changer la hauteur de la décharge :

1. Desserrez la molette de verrouillage afin de régler le déflecteur de décharge de la neige à une hauteur appropriée. (figure 16)

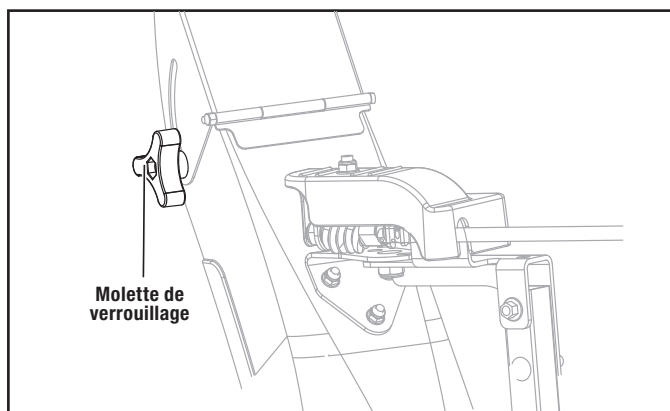



Figure 16

2. Réglez le déflecteur de décharge de la neige de 0 à 60 °.
3. Serrez la molette de verrouillage.

	Bas – distance d'éjection plus courte
	Haut – distance d'éjection plus longue

## ⚠ AVERTISSEMENT

Si la goulotte de décharge devient obstruée par la neige, n'essayez pas d'enlever celle-ci avant d'avoir :

- relâché la poignée de commande de la tarière.
- arrêté le moteur.
- déconnecté le câble de la bougie d'allumage.

Ne mettez pas la main dans la goulotte ou dans la tarière. Utilisez l'outil de nettoyage de la goulotte inclus avec votre souffleuse à neige.

## Réglage des sabots à neige

Réglez la hauteur du boîtier de la tarière au-dessus du sol en utilisant les sabots.

Réglez les sabots en fonction des conditions du sol :

- Sur un terrain plat, p. ex., asphalté, les sabots devraient être réglés à environ  $\frac{1}{8}$  po (5 mm) (la distance entre la tarière et le sol). (figure 17A)

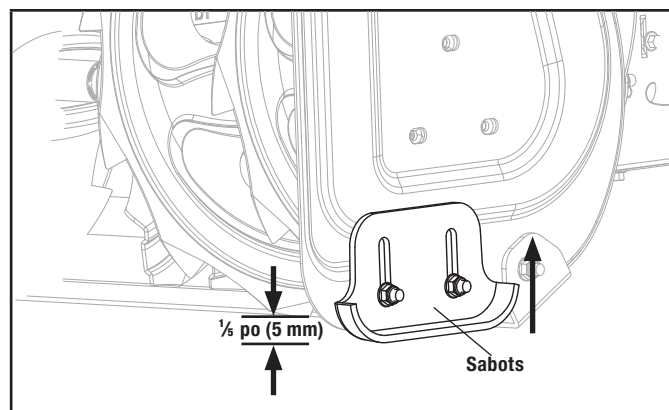

Figure 17A

- Sur un terrain inégal, p. ex., sentiers en gravier, les sabots devraient être réglés à environ  $1\frac{1}{8}$  po (30 mm) (la distance entre la tarière et le sol). (figure 17B)

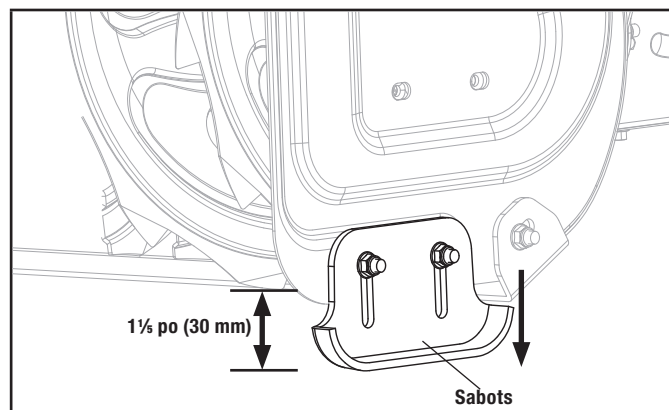

Figure 17B



**Pour régler les sabots :**

1. Desserrez les écrous.
2. Montez ou descendez les patins pour en régler la hauteur.
3. Serrez les écrous.

**⚠ MISE EN GARDE**

Régalez toujours les sabots afin que le gravier et les pierres n'entrent pas dans la souffleuse à neige. La projection de ces objets à une grande vitesse peut causer des blessures.

Veillez à ce que les sabots soient réglés de façon identique des deux côtés.

**⚠ MISE EN GARDE**

N'effectuez jamais de réglage sur la machine avant d'avoir arrêté le moteur et débranché le fil de la bougie d'allumage.

**⚠ MISE EN GARDE**

Avant de changer la hauteur, arrêtez le moteur et déconnectez le câble de la bougie d'allumage.

**Après l'utilisation**

1. Vérifiez s'il y a des pièces desserrées ou endommagées. Au besoin, remplacez les pièces endommagées.
2. Serrez tous les boulons et écrous desserrés.
3. Enlevez toute la neige qui se trouve sur la machine.
4. Déplacez toutes les commandes vers l'avant et l'arrière à quelques reprises.
5. Débranchez le câble de la bougie d'allumage de la bougie d'allumage.

**ENTRETIEN****Entretien****Consignes de sécurité**

Assurez-vous que le moteur est arrêté avant de commencer l'entretien ou les réparations. Cela éliminera plusieurs dangers potentiels :

- Intoxication au monoxyde de carbone émis par l'échappement du moteur : ne laissez jamais fonctionner la machine à l'intérieur. Les gaz d'échappement contiennent du monoxyde de carbone, un gaz très toxique.
- Brûlures causées par les pièces chaudes : laissez le moteur refroidir pendant 30 minutes avant de toucher les pièces chaudes.

- Blessures causées par des pièces mobiles : lisez les instructions avant de commencer et assurez-vous d'avoir les outils et les compétences nécessaires.

Pour réduire le risque de feu ou d'explosion, soyez prudent lorsque vous travaillez près de l'essence. N'utilisez qu'un solvant ininflammable, pas de l'essence, pour nettoyer les pièces. Gardez les cigarettes, les étincelles et les flammes loin de toutes les pièces ayant un lien avec l'essence.

**⚠ MISE EN GARDE**

Ne recouvrez pas la machine tandis que le moteur et le silencieux sont encore chauds.

**Périodes d'entretien régulier**

Effectuez tous les mois ou à chaque intervalle d'heures de fonctionnement indiqué, selon le premier des deux.

**CHAQUE UTILISATION**

- Vérifier le niveau

**UNE FOIS PAR MOIS OU AUX 20 HEURES**

- Changer huile

**TOUS LES 6 MOIS OU AUX 100 HEURES**

- Changer huile
- Vérifier/nettoyer bougie d'allumage
- Nettoyer pare-étincelles

**UNE FOIS PAR AN OU AUX 150 HEURES**

- Remplacer bougie d'allumage
- Vérifier/régler vitesse de ralenti\*
- Vérifier/régler dégagement du robinet\*
- Nettoyer réservoir d'essence et crépine\*

**TOUS LES 2 ANS (LA REMPLACER AU BESOIN)**

- Vérifier canalisation d'essence

*\*L'entretien de ces éléments devrait être effectué par votre concessionnaire, sauf si vous possédez les outils appropriés et êtes bon mécanicien. Consultez le manuel pour obtenir les procédures d'entretien.*

## Remplissage du réservoir

Utilisez de l'essence sans plomb pour réduire les dépôts dans le moteur et la bougie d'allumage et prolonger la durée de vie du système d'échappement.

### Ajout d'essence

1. Enlevez le bouchon du réservoir d'essence. (figure 18)

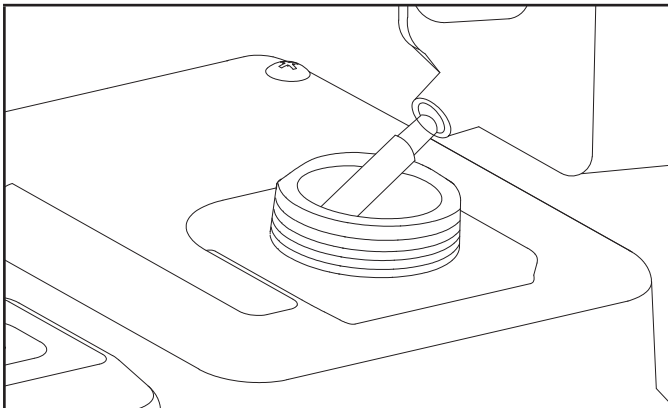

Figure 18

2. Ajoutez de l'essence jusqu'au bas du repère du niveau d'essence, dans le col du réservoir d'essence. Ne mettez pas trop d'essence. Essuyez l'essence renversée avant de démarrer la souffleuse à neige.

### **⚠ AVERTISSEMENT**

L'essence est extrêmement inflammable et explosive, et vous pourriez vous brûler ou subir des blessures graves pendant que vous remplissez le réservoir d'essence.

- Arrêtez le moteur et tenez-le éloigné de la chaleur, des étincelles et des flammes.
- Ne remplissez le réservoir d'essence qu'à l'extérieur.
- L'essence est toxique : assurez-vous de ne pas la toucher et de ne pas inspirer les vapeurs.

## Vérification du niveau d'huile moteur

1. Vérifiez l'huile tandis que le moteur est arrêté et de niveau.
2. Retirez la jauge de niveau d'huile et essuyez-la. (figure 19A)

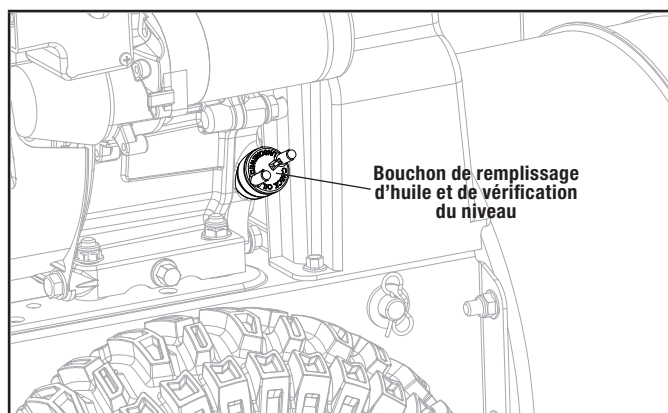

Figure 19A

3. Insérez la jauge dans la goulotte de remplissage de l'huile, mais ne la vissez pas, puis retirez-la pour vérifier le niveau d'huile. (figure 19B)

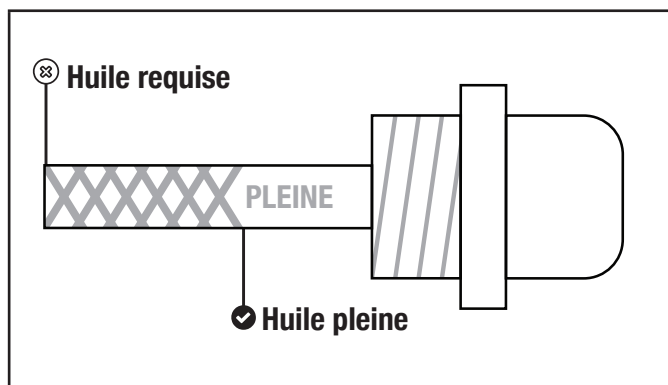

Figure 19B

4. Si le niveau d'huile est inférieur au repère inférieur sur la jauge d'huile ou s'en approche, retirez la jauge, puis remplissez le réservoir avec l'huile recommandée jusqu'au repère supérieur. N'ajoutez pas trop d'huile. (figure 19B)
5. Revissez la jauge d'huile.

## Changement d'huile

Videz l'huile-moteur lorsque le moteur est chaud. L'huile chaude se vide rapidement et complètement.

1. Tournez le levier du robinet d'essence à la position OFF (fermé) pour réduire la possibilité de renversement d'essence.
2. Mettez un contenant approprié sous la souffleuse à neige pour capter l'huile usée.

3. Enlevez le boulon de vidange et videz l'huile dans le contenant en inclinant légèrement le moteur dans la direction de la jauge d'huile. (figure 20)

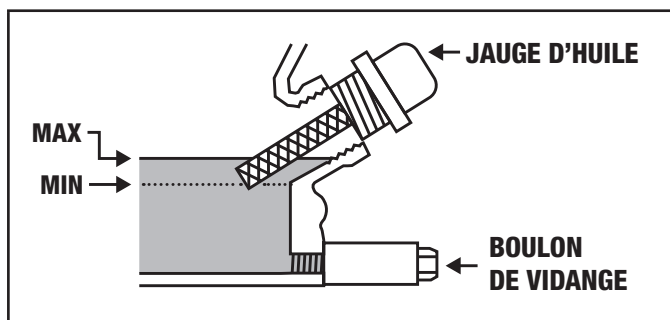

Figure 20

4. Tandis que le moteur est de niveau, remplissez le réservoir d'huile avec l'huile recommandée jusqu'au repère supérieur de la jauge (0-W30).
5. Revissez bien la jauge d'huile.

### ⚠ AVERTISSEMENT

- Le fonctionnement du moteur avec un bas niveau d'huile causera des dommages au moteur.
- L'huile-moteur est toxique : assurez-vous de ne pas la toucher.
- Tandis que le moteur est arrêté et toujours chaud, débranchez le fil de la bougie d'allumage et tenez-le loin de celle-ci.
- Nous vous recommandons d'apporter l'huile usée dans un contenant fermé hermétiquement à votre centre local de recyclage ou à une station-service à des fins de récupération. Vous ne devez pas la jeter dans les poubelles, la verser sur le sol ou la verser dans les égouts.

## Remplacement des goupilles de cisaillement

Le boîtier de la tarière est illustré dans la figure 21A. Les tarières sont fixées à l'entraînement de la tarière au moyen de goupilles de cisaillement (A) et de pinces (B). Si la tarière heurte un objet étranger ou un bourrage de glace, la souffleuse à neige est conçue de façon à ce que les goupilles de blocage rompent. Si les tarières ne tournent pas, vérifiez si les goupilles de blocage ont rompu (figure 21B). Remplacez les goupilles de cisaillement et les pinces, au besoin.

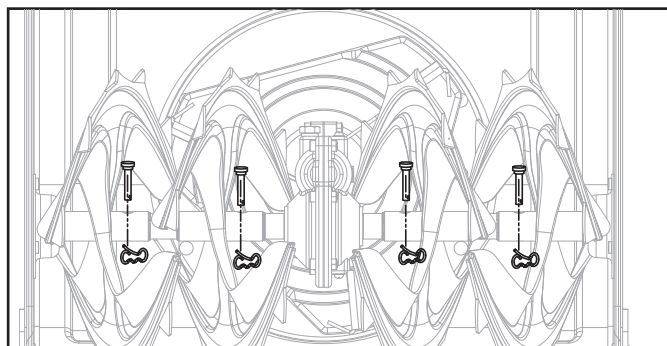

Figure 21A

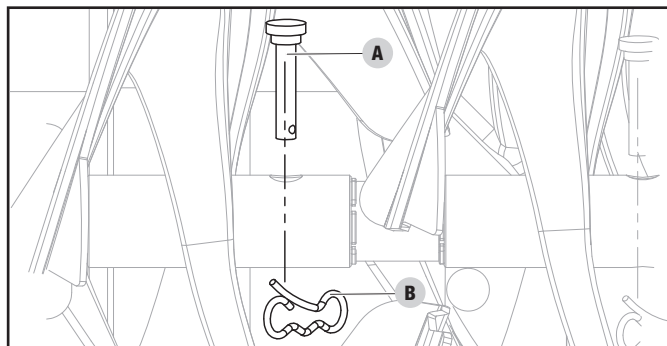

Figure 21B

## Réglage du câble de la poignée de commande de la conduite automatique

Vérifiez le mou de la tension et apportez les réglages nécessaires. Assurez-vous que la tension sur le câble de conduite automatique est ajustée de façon à avoir un mouvement de  $\frac{1}{4}$ – $\frac{3}{8}$  po (6,4–9,5 mm). Ce mouvement peut être vérifié en mesurant la distance de déplacement de la palette d'engagement entre son point de départ et le point où elle s'engage et commence à déplacer le levier de réglage de la transmission. Si le mou est supérieur à  $\frac{5}{8}$  po (16 mm), veuillez l'ajuster. La bonne tension est importante, parce que vous voudrez que votre souffleuse à neige avance correctement lorsqu'il y a beaucoup de neige.

Pendant l'utilisation de la souffleuse à neige, si le levier de commande de la conduite automatique est trop lâche, serrez l'écrou dans le sens contraire des aiguilles d'une montre tout en faisant tourner le boulon vers le haut afin d'atteindre la position de l'écrou (figure 22).

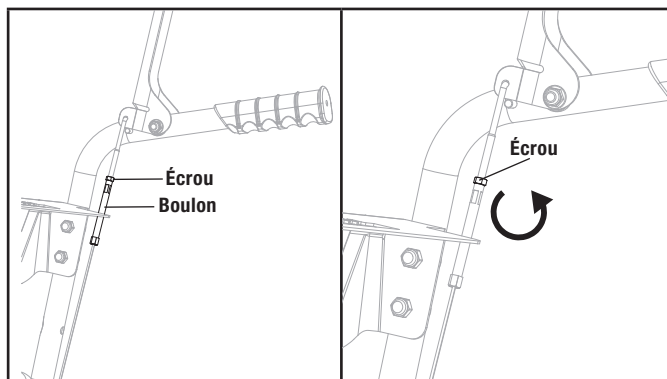

Figure 22

## RÉGLAGE DU CÂBLE DE COMMANDE DE LA TARIÈRE

Vérifiez le mou de la tension et apportez les réglages nécessaires. Assurez-vous que la tension sur le câble de commande de la tarière est ajustée de façon à avoir un mouvement de 1/4–3/8 po (6,4–9,5 mm). Ce mouvement peut être vérifié en mesurant la distance de déplacement de la palette d'engagement entre son point de départ et le point où elle devient serrée et commence à engager la tarière. Si le mou est supérieur à 5/8 po (16 mm), veuillez l'ajuster. La bonne tension est importante, parce que vous voudrez maximiser la durée de vie de la courroie de votre souffleuse à neige lorsqu'il y a beaucoup de neige.

Pendant l'utilisation de la souffleuse à neige, si le levier de commande de la tarière est trop lâche, serrez l'écrou dans le sens contraire des aiguilles d'une montre tout en faisant tourner le boulon vers le haut afin d'atteindre la position de l'écrou (figure 23).

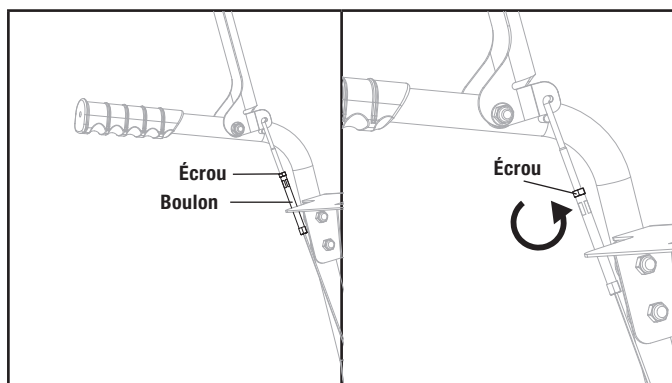

Figure 23

### ⚠ AVERTISSEMENT

Aucun entretien ni aucune réparation ne doit être effectué avant que :

- le moteur soit arrêté.
- le câble de la bougie d'allumage a été déconnecté.

### 🗨 AVIS

Pour éviter les renversements, enlevez toute l'essence du réservoir en faisant fonctionner le moteur jusqu'à ce qu'il s'arrête

N'essayez pas de vider l'essence contenue dans le moteur.

Débranchez la bougie d'allumage avant tout entretien.

## Remplacement de la courroie d'entraînement en séparant le boîtier de la tarière de la base

Outils requis :

- Clé à douille n° 10 (incluse)
- Clé à douille n° 12 (incluse)
- Clé à douille n° 13 (non incluse).

Voici la marche à suivre pour enlever et remplacer la courroie d'entraînement de votre souffleuse à neige :

1. Enlevez le couvercle en plastique de la courroie (A) sur le devant du moteur en enlevant 2 boulons M6 × 16 (B). (figure 24A)

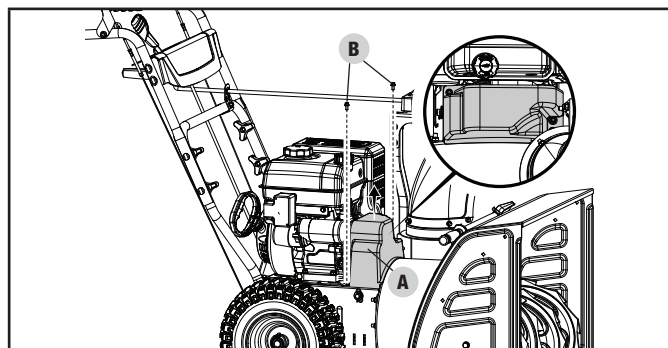

Figure 24A

2. Retirez la goupille de blocage et la rondelle (figure 24B), tirez sur la tige de support de l'autre côté de la souffleuse à neige. (figure 24C)

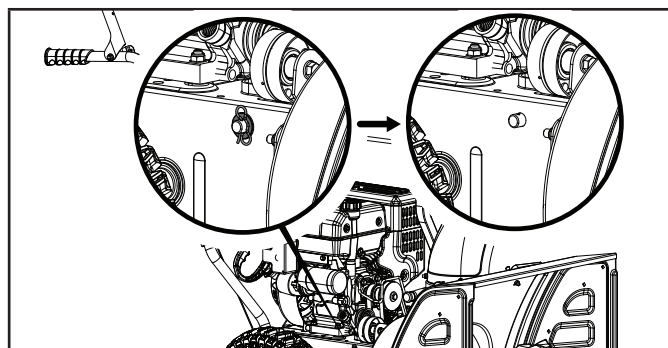

Figure 24B

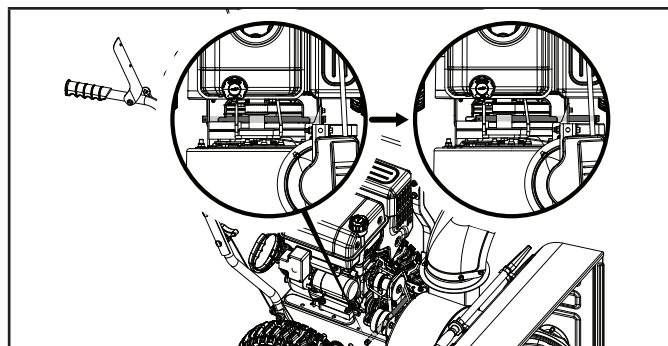

Figure 24C



3. Retirez les 2 boulons (20 mm / 30 mm) retenant le protège-courroie (figure 24D). Notez que le ressort est lâche à ce point.

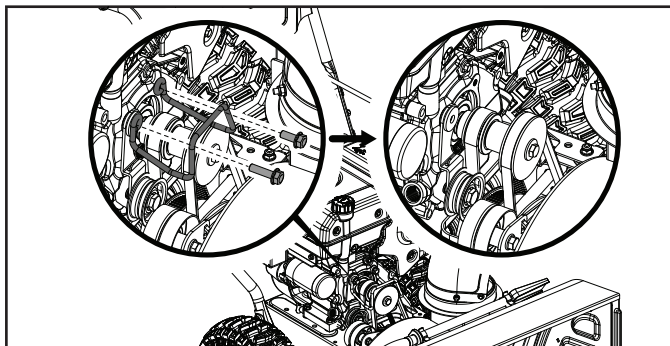

Figure 24D

4. Faites pivoter la souffleuse avec précaution vers le haut et vers l'avant afin qu'elle repose sur le logement de la tarière. Placez un morceau de carton ou une couverture sur le sol avant de basculer vers l'avant. Assurez-vous que tous les fluides sont enlevés et la bougie est débranchée.
5. Retirez le couvercle du cadre de base (1) de la face inférieure de la souffleuse à neige en retirant les six vis M6 × 16 qui fixent-le. (figure 25)

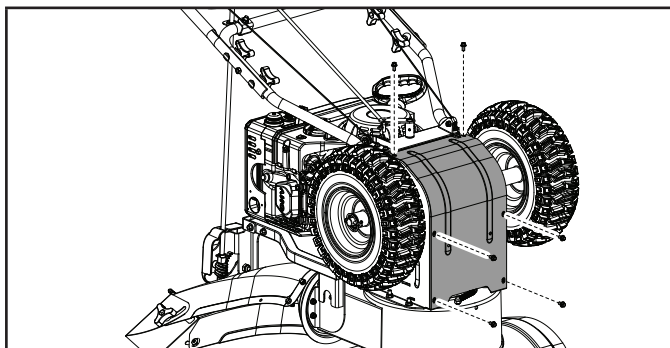

Figure 25

6. Faites glisser la poignée de réglage de la vitesse vers la droite (figure 26A) et retirez la courroie lâche en la coupant ou toute courroie restante pièces si la courroie est déjà cassée (figure 26B). Si vous coupez la courroie, faites attention au bras et à la poulie de tension comme ils sont à ressort et pourraient causer des blessures lorsque la courroie est coupée.

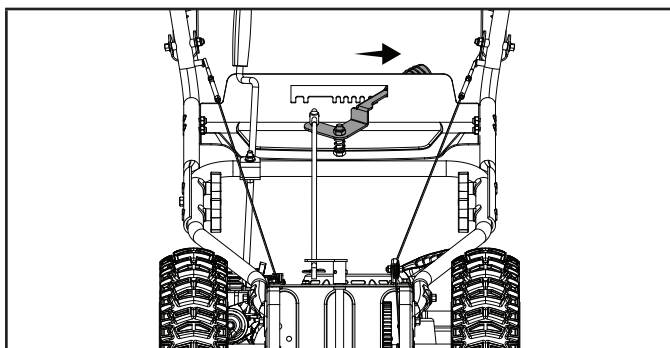

Figure 26A

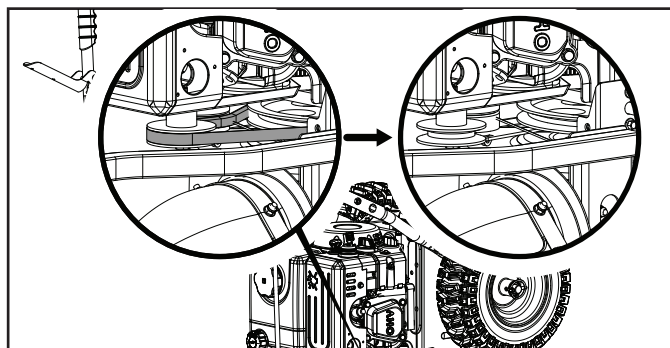

Figure 26B

7. Glissez la nouvelle courroie de vis sans fin dans le compartiment depuis le bas de la souffleuse à neige en plaçant autour du bas de la poulie d'entraînement de la tarière et glissant autour de la poulie avant le moteur. Assurez-vous que la courroie est positionnée entre le bas garde-courroie et bas de la poulie d'entraînement de la tarière. Tu peux besoin d'enlever le boulon maintenant le protège-courroie inférieur en place pour asseoir correctement la courroie dans la poulie, remplacez le protège-courroie et boulon après l'installation de la courroie dans la poulie (figure 27A / B).

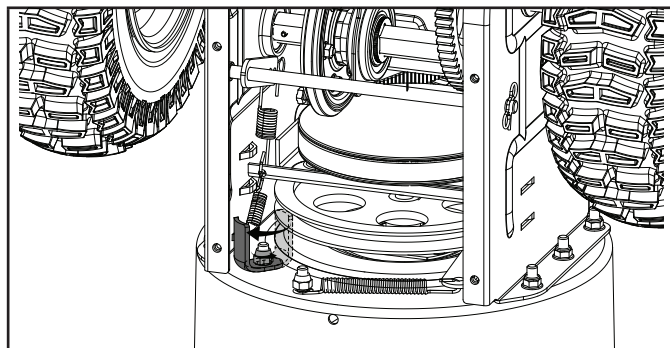

Figure 27A

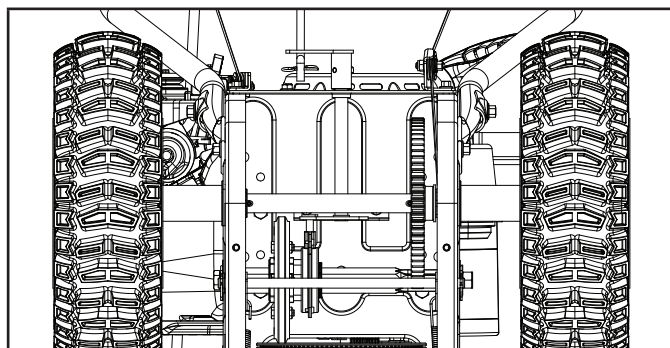

Figure 27B

8. Assurez-vous que la courroie est en place sous le guide de courroie de la poulie de tension bras pivotant. (figure 28)

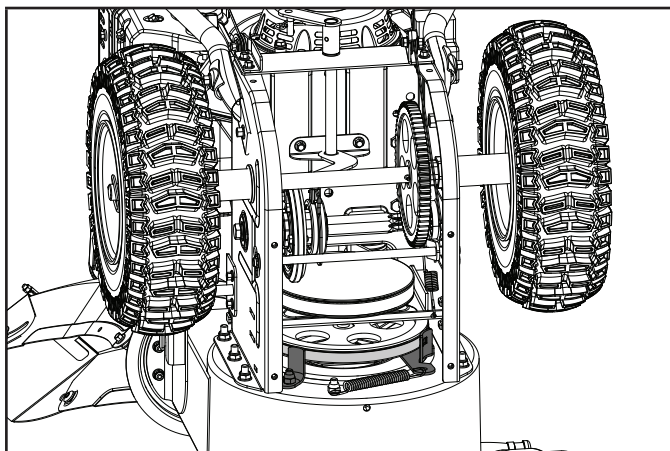

Figure 28

9. Avec la courroie correctement placée à la fois sur la poulie avant et la poulie d'entraînement de la tarière, écarter la poulie la courroie et glissez la courroie à l'intérieur de la poulie. Vous pouvez tirer le recoil pour faire tourner la poulie pour aider à l'assise. (figure 29)

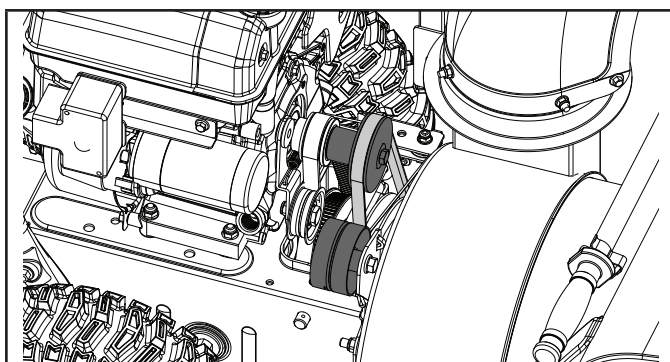

Figure 29

10. Remettez le protège-courroie en place et installez le (20 mm / 30 mm) des boulons retirés précédemment. Une fois que réinstallé, assurez-vous qu'il y a une distance égale des deux côtés entre la poulie et la gard. (figure 30)

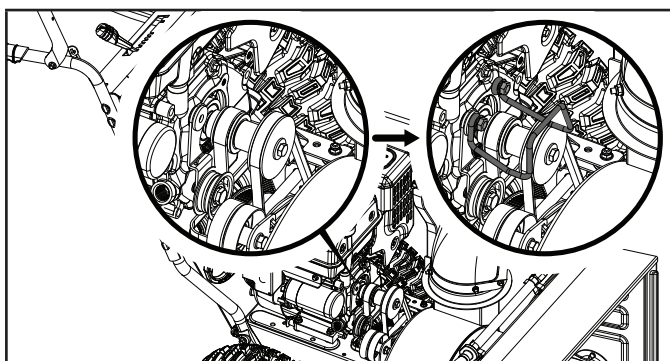

Figure 30

11. Réassemblez la tige de support en poussant en place et assurez-vous qu'il est correctement engagé dans le disque de friction puis remplacez la rondelle et la goupille de blocage. (figure 31)

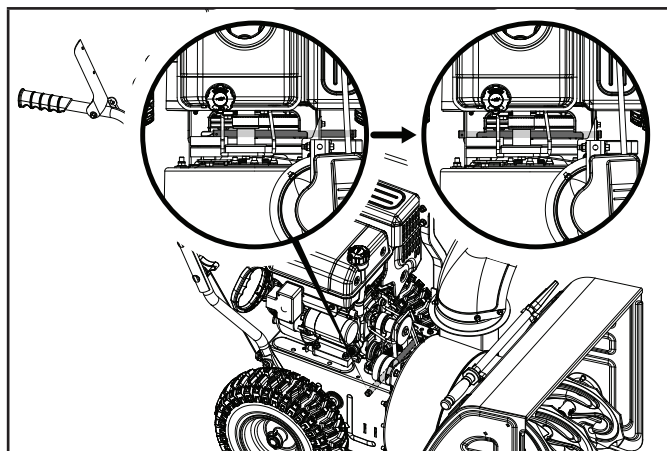

Figure 31

12. Tirez sur la poignée de commande de la tarière pour vous assurer que la poulie de renvoi est engager correctement la courroie (figure 32). Sous la couverture de la ceinture zone, assurez-vous que la distance des deux côtés entre le guide et la poulie sont les mêmes.

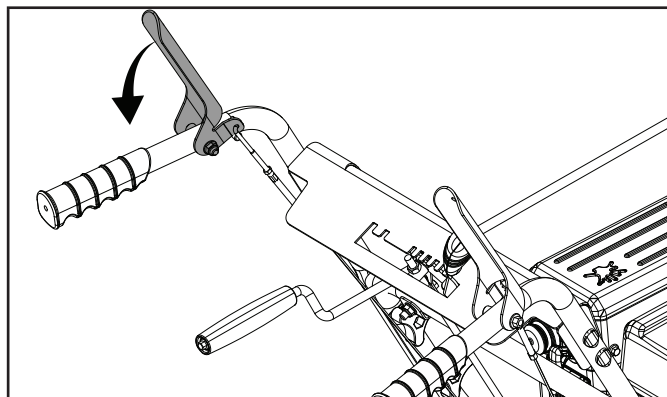

Figure 32

13. Réinstallez le capot du châssis.
14. Installez le couvercle de la courroie en plastique à l'aide de deux boulons M6 × 16 mettre de côté d'une étape précédente. Serrer le couple jusqu'à ce qu'il soit bien ajusté. Ne pas serrez trop fort ou vous risqueriez d'endommager la protection de la courroie en plastique.
15. Effectuez un test de conduite pour vérifier que tout fonctionne correctement.



## Réparation ou remplacement du disque d'embrayage

### AVIS

Si la souffleuse à neige n'avance pas lorsque la commande de conduite est embrayée et qu'un réglage du câble de commande de la conduite ne règle pas le problème, vous devez peut-être remplacer le disque d'embrayage.

#### Outils requis :

Clé à douille n° 10 (incluse).

Clé à douille n° 17 (non incluse).

Voici la marche à suivre pour enlever et remplacer le disque d'embrayage de votre souffleuse à neige :

1. Faites pivoter prudemment la souffleuse à neige vers le haut et l'avant afin qu'elle repose sur le boîtier de la tarière. Avant de basculer la souffleuse à neige, mettez un morceau de carton ou une couverture de déménagement sur le sol. Assurez-vous que tous les fluides ont été vidés et que la bougie d'allumage est déconnectée.
2. Enlevez le couvercle de la base du châssis (1) du dessous de la souffleuse à neige en enlevant les 6 vis M6 × 16 qui le retiennent. (figure 33A/B)

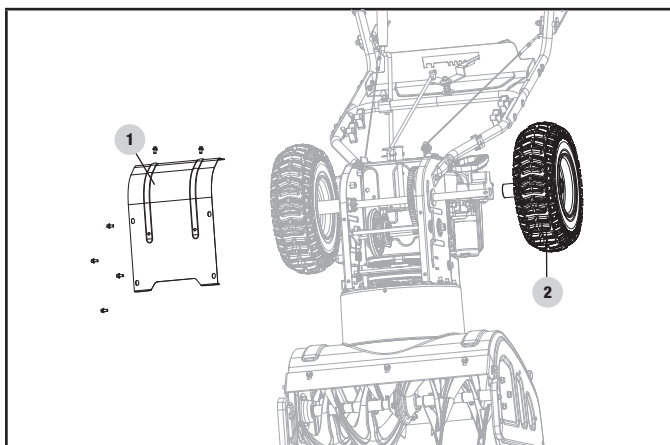

Figure 33A

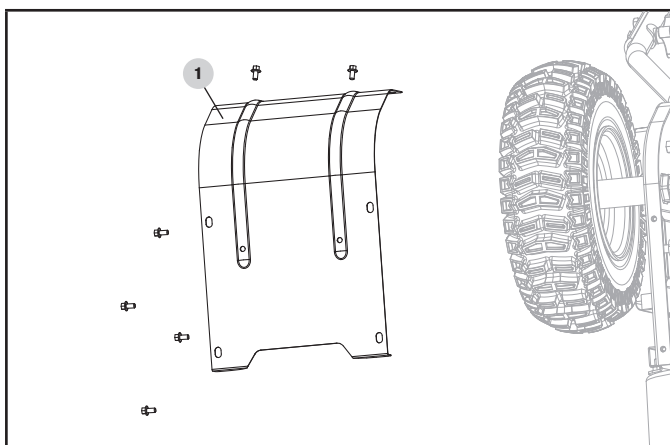

Figure 33B

3. Enlevez la roue de droite (2) en enlevant l'esse. (figure 33C)

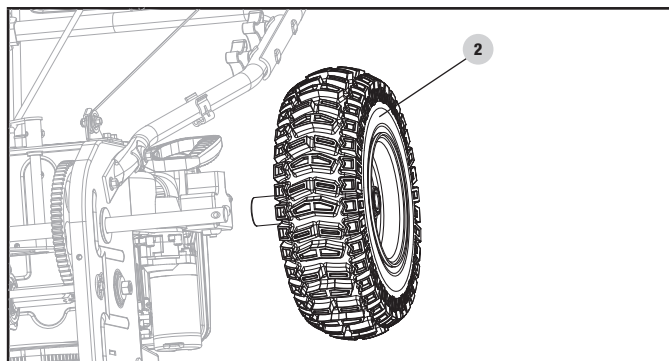

Figure 33C

4. Enlevez prudemment l'écrou hexagonal M10 (3) qui fixe l'arbre hexagonal (4) au châssis de la souffleuse à neige, puis tapotez doucement sur l'extrémité de l'arbre pour déloger le roulement à billes du côté droit du châssis. (figure 34A)

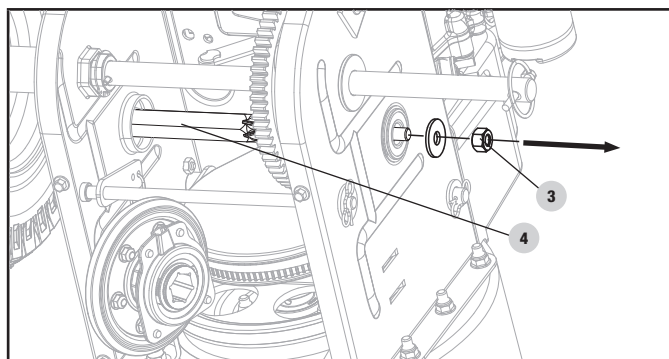

Figure 34A

5. Positionnez prudemment l'arbre hexagonal vers le bas et la gauche avant d'enlever l'assemblage du disque d'embrayage (5) de l'arbre en le faisant glisser prudemment. (figure 34B)

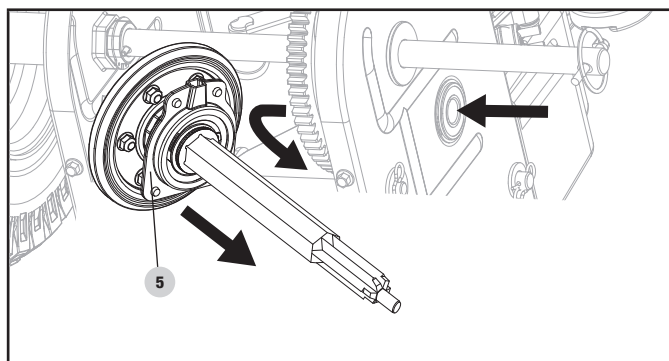

Figure 34B

6. Dévissez les 6 boulons M6 × 16 (6) de l'assemblage du disque d'embrayage afin de jeter l'anneau en caoutchouc usé de la roue de friction (7) et de le remplacer par un anneau neuf. (figure 35)

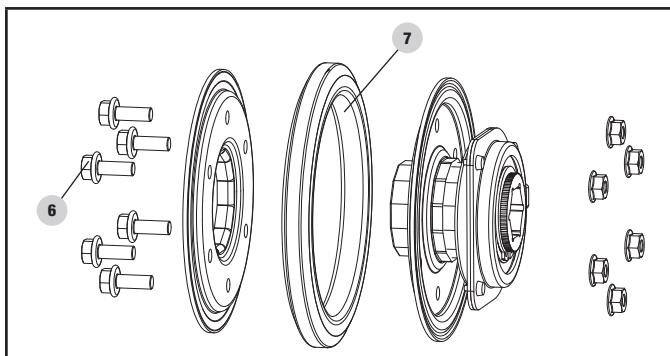

Figure 35

7. Suivez les étapes précédentes en ordre inverse pour réassembler les pièces.
8. Effectuez un test de conduite pour vous assurer que tout fonctionne bien.

## Lubrification

Lubrifiez la biellette de suspension toutes les 10 heures d'utilisation et avant un entreposage à long terme. Utilisez de l'huile 0W-30.

Aucune pièce située dans la boîte d'engrenages ne doit être lubrifiée. Les roulements et les bagues sont lubrifiés de façon permanente et ne nécessitent aucun entretien. Si ces pièces sont lubrifiées, la graisse finira sur la roue de friction et la plaque d'entraînement du disque, ce qui pourrait endommager la roue de friction revêtue de caoutchouc.

## Rangement

N'entreposez jamais une machine dont le réservoir contient de l'essence dans une zone confinée mal ventilée.

Les vapeurs d'essence pourraient atteindre des flammes nues, des étincelles, des cigarettes, etc.

Pour éviter que le moteur gèle et des problèmes à démarrer le moteur, laissez tourner le moteur pendant 5 à 10 minutes après avoir terminé votre travail. Cela fera disparaître toute la moisissure qui causerait autrement des problèmes lors du démarrage.

Si la machine doit être entreposée pendant plus de 30 jours, la procédure suivante est recommandée.

1. Mettez le moteur en marche et laissez-le tourner jusqu'à ce qu'il s'arrête parce qu'il n'y a plus d'essence.
2. Changez l'huile moteur, si cela n'a pas été fait dans les 3 derniers mois.
3. Retirez la bougie d'allumage et videz un peu d'huile moteur (environ 30 mL) dans le trou. Montez le moteur en régime à quelques reprises. Remplacez la bougie d'allumage.
4. Retirer la clé de sécurité du moteur
5. Nettoyez à fond toute la machine.
6. Lubrifiez toutes les pièces, comme indiqué dans la section LUBRIFICATION ci-dessus.
7. Inspectez la machine pour déceler tout dommage, et effectuez les réparations nécessaires.
8. Retouchez tout dommage à la peinture.
9. Appliquez un produit antirouille aux surfaces métalliques.
10. Si possible, entreposez la machine à l'intérieur.

## Transport

Si le moteur était en marche, laissez-le refroidir pendant au moins 15 minutes avant de charger la machine sur le véhicule de transport. Un moteur et un système d'échappement chauds peuvent vous brûler et allumer certains matériaux.

Gardez le moteur de niveau pendant le transport pour réduire le risque de fuites d'essence. Mettez le levier du robinet d'essence à la position OFF (fermé).

## FICHE TECHNIQUE

### Spécifications de la souffleuse à neige

Modèle de souffleuse à neige .....	100434
Commande de vitesse .....	6 vitesses de marche avant / 2 vitesses de marche arrière
Diamètre de la tarière .....	12 po (30 cm)
Largeur de déneigement .....	24 po (61 cm)
Diamètre des roues .....	13 po (33 cm)
Poids brut .....	96 kg (212 lb)
Poids net .....	84.8 kg (187 lb)
Longueur .....	139 cm (54.7 po)
Largeur .....	66 cm (26 po)
Hauteur .....	115 cm (45.3 po)

### Spécifications du moteur

Modèle .....	YF172ST
Déplacement .....	224 cm <sup>3</sup>
Type .....	Soupape en tête, cycle à 4 temps

### Spécifications de l'huile

ÉVITEZ DE TROP REMPLIR.

Type .....	0W-30
Capacité .....	0,6 L (0,6 oz)



Les conditions météorologiques affectent l'huile et le rendement du moteur. Changez le type d'huile à moteur utilisé en fonction des conditions météorologiques pour répondre aux besoins spécifiques du moteur.

### Spécifications du carburant

Utilisez de l'essence sans plomb propre et fraîche présentant un indice d'octane minimum de 85 et un contenu en éthanol inférieur à 10 % en volume. N'UTILISEZ PAS E15 ou E85. ÉVITEZ DE TROP REMPLIR.

Capacité d'essence .....	3,4 L (0,9 gal)
--------------------------	-----------------

Schéma des pièces

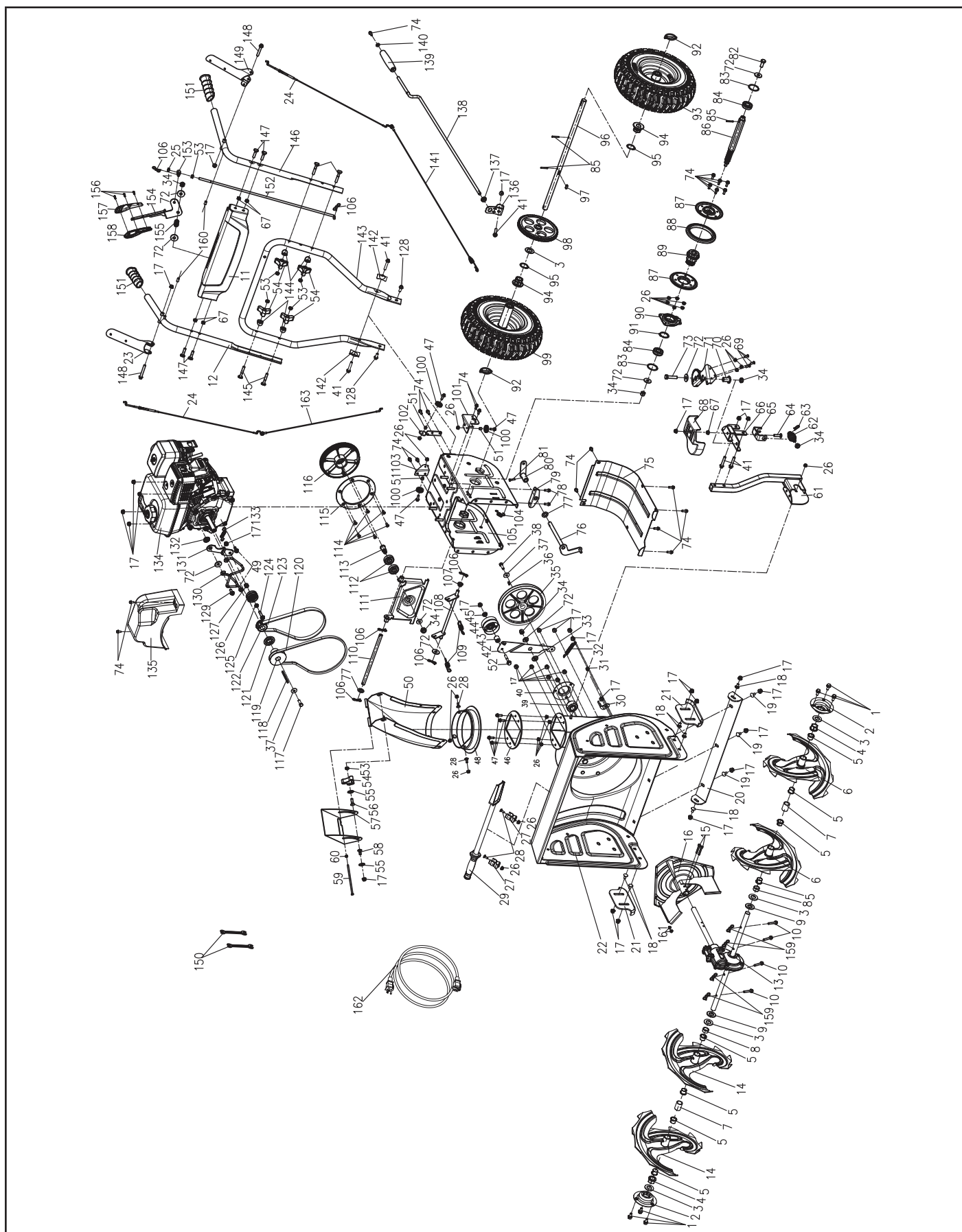

## Liste de pièces

No	No de pièce	Description	Qté
1	30913070165000	Boulon à tête hexagonale, M8 × 16, zinc bleu	6
2	23052000115000A	Bâti du palier, zinc blanc	2
3	23092000055000A	Rondelle plate, Ø20 × Ø37 × 2, zinc bleu	5
4	23053000035000A	Rondelle plate, tarière	2
5	23051000130001B	Gaine de roulement de type T, tarière, noir	8
6	23055000110001N	Assemblage de tarière gauche, noir	2
7	23051000120001B	Gaine de roulement longue, tarière, Ø19,4 × Ø24,2 × 25,3, noir	4
8	23051000110001B	Gaine de roulement courte, tarière, Ø19,4 × Ø24,2 × 16, noir	2
9	22627000125000A	Rondelle en feutre, Ø40 × Ø20 × 3, blanc	2
10	23093000025000A	Goupille de cisaillement, Ø6 × 35,5, zinc bleu	4+4
11	23065000205001N	Assemblage du panneau de commande, noir	1
12	23063000570001A	Assemblage de la poignée supérieure droite, noir	1
13	23029000155000A	Assemblage de la boîte d'engrenages actionnés par vis sans fin, 24 po	1
14	23055000100001N	Assemblage de tarière droite, noir	2
15	30223010055000	Boulon à tête hexagonale, M6 × 40, zinc noir	2
16	23055000160001N	Assemblage des aubes du ventilateur, noir	1
17	30323060035000	Contre-écrou à embase, M8, tête hexagonale tout en métal, zinc bleu	33
18	30913090025000	Verrou coudé à tête carrée en demi-lune, M8 × 20, zinc bleu	6
19	30913090015000	Verrou coudé à tête carrée en demi-lune, M8 × 16, zinc bleu	3
20	23032000400001N	Plaque pour pelle à neige, 24 po, noir	1
21	23032000230001N	Luge, 159,7 × 85, noir	2

No	No de pièce	Description	Qté
22	23035000220034N	Grand boîtier, jaune Pantone 109C	1
23	23062000160001B	Gâchette droite, noir	1
24	23068000045000A	Cable de tarière 1	1
25	30313090025000	Contre-écrou à tête hexagonale, M8, zinc blanc	1
26	30323060015000	Contre-écrou à embase, M6, tête hexagonale tout en métal, zinc bleu blanc	22
27	23092000075000A	Support, déneigement, 39,2 × 30,4 × 13, zinc blanc	2
28	30913090035000	Verrou coudé à tête carrée en demi-lune, M6 × 16, zinc blanc	4
29	23002000135000	Assemblage de déneigement (pelle), noir	1
30	23032000135000A	Support à courroie, Ø3,40 × 38 × 20,5, zinc blanc	1
31	2303300002A	Garniture d'étanchéité, Ø8 × Ø12 × 7, zinc blanc	1
32	2303800001A	Ressort de traction, 65 Mn, grosse roue tondeuse, zinc blanc	1
33	2303400070A	Bague, Ø35 x Ø16 x 6.2, gros panneau de tension	1
34	23093000125000A	Contre-écrou à tête hexagonale, M10, zinc bleu blanc	6
35	23034000135000C	Grande poulie triangulaire, Ø200 x 15.7, Noir	1
36	23093000165000A	Rondelle plate, 6 × 6 × 15, noir	1
37	23032000335000A	Grosse rondelle épaissie, Ø8,2 × Ø30 × 3,7, zinc blanc	2
38	30913040115000	Boulon à tête hexagonale, M8 × 25, bleu blanc	1
39	30693010015000	Palier sphérique	1
40	23052000125000B	Plaque de presse, palier, Ø95 × 8,5, zinc blanc	1
41	30913070065000	Boulon à tête hexagonale à embase, M8 × 45	5



No	No de pièce	Description	Qté
42	23032000255000B	Grande planche de traction	1
43	23034000345000A	Gaine (épaisse), grosse roue tondeuse, Ø20 × Ø8 × 16,5	1
44	23032000105000C	Assemblage de grosse roue tondeuse, Ø66,5 × 36,2	1
45	23034000325000A	Gaine (mince), grosse roue tondeuse, Ø20 × Ø8 × 5,5	1
46	23071000210001C	Plaque de positionnement de la direction, Ø158,5 × 4, noir	1
47	30913070105000	Boulon à tête hexagonale, M6 × 20, zinc bleu blanc	7
48	23075000165001N	Assemblage du bloc de positionnement de la direction, Ø195 × 51,	1
49	23093000175000A	Boulon hexagonal é embase, 5/16» (24UNF-2A)	2
50	23075000120001N	Assemblage du godet à neige, 388 × 295,5 × 164,7, noir	1
51	23033000185000A	Manchon du rouleau, zinc blanc	3
52	30913040145000	Boulon à tête hexagonale, M8 × 40, zinc bleu	1
53	30313060025000	Écrou à tête hexagonale, M8, zinc bleu blanc	6
54	21061000400001A	Sélecteur rotatif, noir	5
55	23071000140001B	Rondelle de godet à neige, noir	2
56	30913090045000	Verrou coudé à tête carrée en demi-lune, M8 × 25, zinc bleu blanc	1
57	23075000100001N	Petit assemblage de godet à neige, noir	1
58	23099000045000A	Boulon hexagonal interne à tête plate, M8 × 17, zinc blanc	1
59	23093000155000A	Axe d'articulation, Ø5, zinc blanc	1
60	30313090055000	Contre-écrou à tête hexagonale, M5, zinc bleu blanc	1
61	23075000130001N	Assemblage de support, 178 × 92,5 × 392, noir	1

No	No de pièce	Description	Qté
62	23073000115000A	Vis de direction, Ø29,2 × 61, zinc blanc	1
63	23093000135000A	Serre-câble, Ø2,5 × 26,3 × 12,3, zinc blanc	1
64	30933010035000	Verrou coudé à tête carrée en demi-lune, M8 × 30, zinc bleu blanc	1
65	23073000135000A	Support de vis sans fin, 64 × 40 × 24, noir	1
66	23062000415000C	Plaque de raccordement, 140 × 98,5 × 148	1
67	30333040045000	Écrou à embase à tête hexagonale, dentelé, antidérapant et anti-desserrement, M8, zinc bleu blanc	5
68	23041000330001A	Couvercle de protection de vis sans fin, Pp+Gf30, noir	1
69	30213020045000	Vis à crans, M6 × 16, zinc blanc	3
70	23024000195000A	Bague d'écartement, toile de roue dentée de vis sans fin, Ø29 × Ø25,6	1
71	23072000115000B	Toile de roue dentée de vis sans fin, T=3,2,102,5 × 82,9 × 86,2, noir	1
72	30512050045000	Grosse rondelle, Ø10, zinc bleu blanc	9
73	30913030045000	Boulon à tête hexagonale à moitié fileté, M10 × 45, zinc blanc	1
74	30913070015000	Boulon à tête hexagonale, M6 × 16, zinc blanc	21
75	23032000160001N	Grande plaque inférieure, noir	1
76	23032000195000A	Assemblage de la fourchette d'embrayage, Ø13, zinc blanc	1
77	23092000045000A	Rondelle plate, Ø14 × Ø25 × 2,5, zinc bleu blanc	2
78	30913070125000	Boulon à tête hexagonale, M6 × 10, zinc blanc	2
79	23032000185000A	Plaque de la fourchette d'embrayage, T=1,5, 95 × 22 × 26,5, zinc blanc	1

No	No de pièce	Description	Qté
80	23062000255000A	Assemblage du porte-auxiliaires, noir	1
81	30913040135000	Boulon à tête hexagonale, M5 × 20, zinc noir	1
82	30913040065000	Boulon à tête hexagonale, M10 × 20, zinc bleu blanc	1
83	23092000065000A	Segment pour arbre, Ø38 × Ø43,6 × 1, noir	2
84	23013000025000A	Palier, 6203Z, 1.6 × 1	2
85	30823060015000	Axe élastique de colonne, 4 × 30, noir	3
86	23033000105000A	Essieu six sections, Ø17 × 22 × 253, zinc blanc	1
87	23032000285000B	Crampon de roue de friction, Ø117,6, zinc blanc	2
88	23036000105000A	Bague de caoutchouc pour roue de friction, Ø127 × 12.4	1
89	23034000285000B	Manchon à roue six sections, Ø52 × 52.9	1
90	23032000215000A	Rivetage de la fourchette de débrayage, zinc blanc	1
91	30423010065000	Anneau de retenue externe de type A, Ø35, noir	1
92	23093000145000A	Axe élastique de type O, Ø6,2 × 40, zinc bleu blanc	2
93	23019000100034D	Assemblage de la roue gauche, 13 × 4,1 po, jaune Pantone 109C	1
94	23034000255000B	Garniture d'étanchéité hexagonale à angle, Ø19 × Ø45 × 25,3	2
95	30423010075000	Anneau de retenue externe de type A, Ø30, noir	2
96	23013000115000B	Essieu, Ø19, noir	1
97	31013010045000	Clavette plate, 6 × 6 × 18, noir	1
98	23034000105000A	Engrenage de transmission	1
99	23019000110034D	Assemblage de la roue droite, 13 × 4,1 po, jaune Pantone 109C	1
100	23061000130001B	Enrouleur à fil, noir	3

No	No de pièce	Description	Qté
101	23035000125000C	Assise de support avant, blanc-zinc	1
102	23032000175000B	Siège de support de câble de l'embrayage, zinc blanc	1
103	23062000145000B	Siège de support de câble de l'embrayage de la conduite automatique, zinc blanc	1
104	23038000125000C	Ressort d'extension, Ø8,5 × 44,9, zinc blanc	1
105	23035000110034N	Boîtier, jaune Pantone 109C	1
106	22698000065000A	Tige de type B, zinc blanc, Ø2 × 38 × 18	6
107	23034000355000A	Douille d'espacement du culbuteur, Ø10.1 × Ø20 × 10	1
108	23032000275000A	Culbuteur, zinc blanc	1
109	23068000125000A	Ressort d'extension de la conduite automatique, Ø2,1 × Ø15 × 86,5, zinc blanc	2
110	23033000335000A	Support d'arbre, Ø12,5 × 245	1
111	23035000140001B	Assemblage du support du disque d'embrayage, noir	1
112	30613010075000	Roulement à billes à rainure profonde, 6203RS	2
113	23033000115000B	Arbre de la grande poulie synchrone, Ø17 × Ø20 × 39,3, noir	1
114	30213010035000	Vis à tête fraisée cruciforme, M6 × 12, bleu blanc	6
115	23034000195000A	Plaque latérale de la grande poulie synchrone, Ø169.5	1
116	23034000185000C	Grande poulie synchrone, Ø170	1
117	30913040085000	Boulon à tête hexagonale, M8 × 35, zinc bleu blanc	1
118	23013000015000A	Clavette plate, 4,78 × 4,78 × 70, noir	1
119	23034000145000D	Petit poulie triangulaire, Ø19 × Ø72.5 × 49.5, Noir	1
120	23096000085000A	Courroie triangulaire, 43XA880E	1



No	No de pièce	Description	Qté
121	23034000205000B	Petite garniture d'étanchéité synchrone, Ø46 × 4	1
122	23034000165000B	Petite courroie synchrone, Ø47 × 31,9	1
123	23096000165000A	Courroie synchrone, 740 × 5 mm	1
124	30913070195000	Boulon à tête hexagonale, M8 × 35, zinc bleu blanc	1
125	23034000265000A	Gaine de l'arbre, petite poulie de tendeur, Ø8 × Ø15 × 6,1	1
126	23032000115000A	Assemblage de petite poulie de tendeur, Ø45 × 19,4	1
127	23034000275000B	Gaine de l'arbre, petite poulie de tendeur, Ø8 × Ø15 × 11,5	1
128	30913070185000	Boulon à tête hexagonale, M8 × 20, zinc bleu blanc	2
129	23032000265000A	Boulon hexagonal à embase, 30mm, 5/16»(24UNF-2A)	1
130	23033000075008A	Levier de courroie, Ø6, blanc-zinc	1
131	23032000265000A	Petite plaque de tension, £3, blanc-zinc	1
132	23034000295000B	Petit coussin pour plaque de tension, Ø8.2 × Ø25 × 6.3	1
133	23038000135000A	Petit ressort de poulie de tension, Ø1.5 × Ø10.5 × 69.3, blanc-zinc	1
134	2030100192A	Moteur, YF172ST, 224cc	1
135	23041000730001B	Couvercle de protection de la courroie, noir	1
136	23062000495000A	Support du culbuteur, T=2,76 × 32 × 30, noir	1
137	21066000135000A	Manchon protecteur de câble, noir	1
138	23063000305000B	Culbuteur, Ø10 × 875, noir	1
139	23061000220001B	Gaine de culbuteur, Ø10,5, noir	1
140	23092000015000A	Rondelle de réglage, Ø 6,1 × Ø 15 × 1,6, noir	1
141	23068000055000A	Cable de tarière 2	1
142	23032000205000A	Rondelle bombée, T=2.5, zinc blanc	2

No	No de pièce	Description	Qté
143	23062000270001N	Poignée inférieure, noir	1
144	21061000113201A	Rondelle d'appui courbée, PA6+GF30, noir	4
145	23099000035000A	Boulon à tête plate, M8 × 52, zinc blanc	4
146	23063000580001A	Assemblage de la poignée supérieure gauche, noir	1
147	23099000025000A	Boulon à tête plate, M8 × 35, zinc blanc	4
148	23093000185000A	Boulon spécial, M8 × 55, zinc blanc	2
149	23062000150001B	Gâchette gauche, noir	1
150	20121000315000A	Clés ouvertes, 10-12 mm, zinc blanc	2
151	23061000140001C	Gaine de poignée, PVC, noir	2
152	23063000195000B	Bielle de liaison d'engrenages, 547 × M8, noir	1
153	23063000215000A	Colonne, bielle de liaison d'engrenages, zinc blanc	1
154	23065000195000A	Poignée de réglage de la vitesse, 229 × 90 × 29, noir	1
155	23068000135000B	Ressort de compression d'engrenages, Ø14,5 × 33,75, zinc blanc	1
156	30113010115000	Vis de conduite automatique, ST3 × 12, zinc noir	3
157	23061000150001B	Levier de commande, gauche, noir	1
158	23061000160001B	Levier de commande, droite, noir	1
159	23093000195000A	Tige de type B, zinc blanc, Ø2 × 28 × 11,1	4+4
160	23096000015000A	Gaine en caoutchouc	2
161	30313030015000	Boulon à tête hexagonale, M6, zinc noir	2
162	23089000035000A	Cordon d'alimentation c.a., 1830mm	1
163	23068000065000A	Cable de conduite automatique	1

### Schéma des pièces du moteur

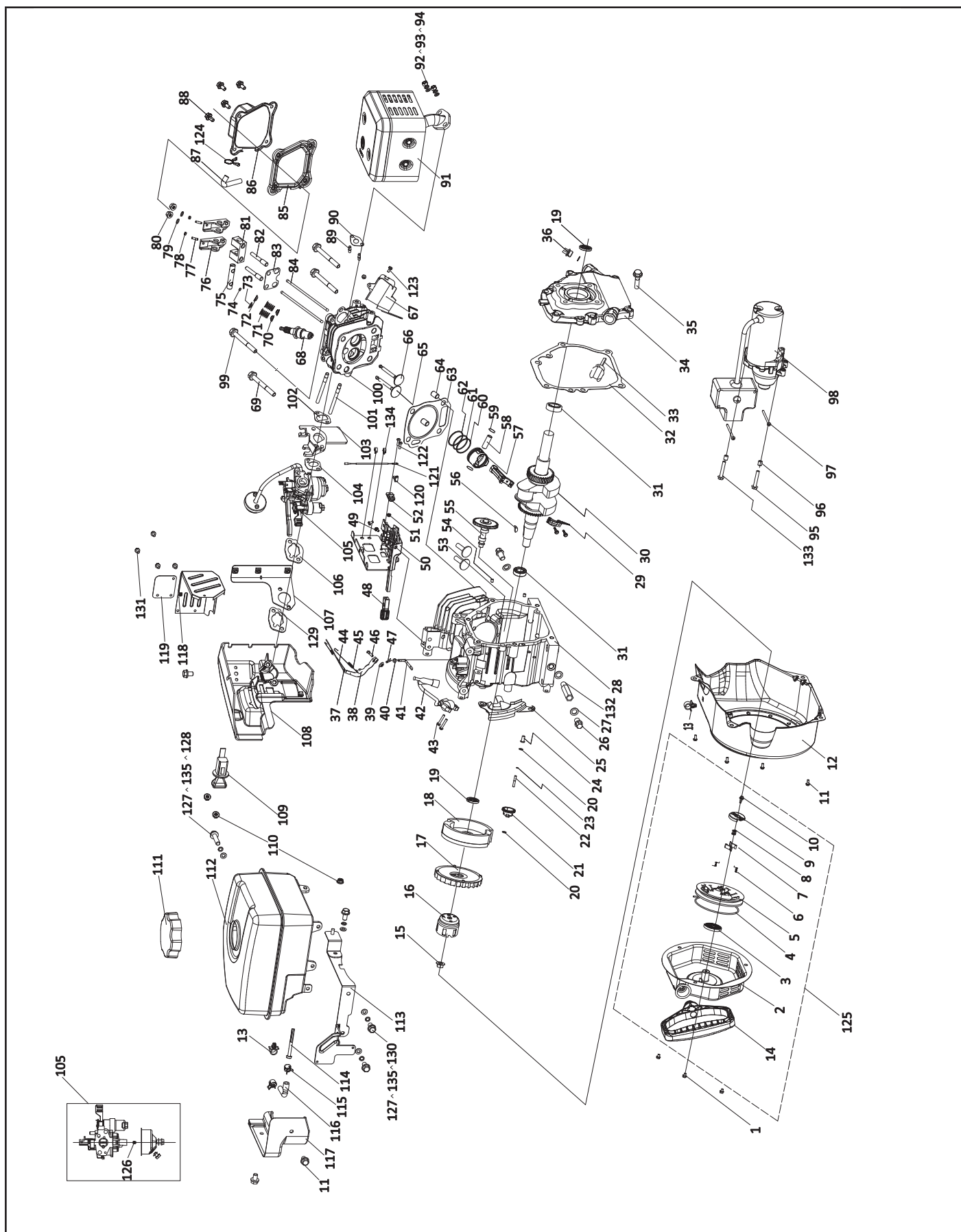

## Liste des pièces du moteur

No	No de pièce	Description	Qté
1	1.5789.0608.1	Boulon à tête hexagonale M6 × 8	3
2	26.061100.00.1	Couvercle, lanceur à rappel, noir	1
3	21.061005.00	Ressort, lanceur à rappel	1
4	2.10.003	Corde Ø 5 × 1 550	1
5	21.061001.01	Enrouleur automatique, lanceur à rappel	1
6	45.060003.00	Ressort, encliquetage	2
7	45.060002.00	Encliquetage de démarreur, acier	2
8	45.060009.00	Guide ressort, encliquetage	1
9	45.060007.00	Guide d'encliquetage	1
10	45.060008.00	Vis, guide d'encliquetage	1
11	1.5789.0612.1	Boulon à tête hexagonale M6 × 12	6
12	26.080100.00.48	Couvercle de ventilateur, jaune	1
13	2.05.009	Collier, Ø 12,5 × 7	2
14	23.061006.01	Poignée, lanceur, doux	1
15	2.02.006	Écrou M14 × 1,5	1
16	23.060001.01	Poulie, démarreur	1
17	23.080001.00	Ventilateur	1
18	24.120100.12	Volant d'inertie	1
19	2.11.001	Joint d'huile Ø 25 × Ø 41,3 × 6	2
20	2.03.020.1	Rondelle Ø 6,2 × Ø 15 × 0,5, noir	2
21	21.110100.00	Engrenage, régulateur	1
22	21.110013.00	Arbre, dispositif de régulation	1
23	21.110011.00	Fixation, dispositif de régulation	1
24	21.110012.01	Bague de palier, dispositif de régulation	1
25	26.080600.00	Guidage d'air, droit	1
26	2.08.037	Goujon, M10 × 1,25 × 25	2
27	2.03.016	Rondelle, Ø 10 × Ø 16 × 1,5, boulon de vidange	3
28	27.030100.04	Carter de moteur	1
29	27.050200.00	Bielle	1
30	27.050100.02	Vilebrequin	1
31	1.276.6205.5	Roulement 6205 C5	2

No	No de pièce	Description	Qté
32	24.030008.00	Joint d'étanchéité, clapet du carter du moteur	1
33	22.031000.00.48	Ensemble de jauge d'huile, jaune	1
34	24.030007.00	Clapet, carter de moteur	1
35	1.5789.0832.0.8	Boulon à tête hexagonale M8 × 32	6
36	22.031000.01.48	Bouchon de remplissage d'huile, jaune	1
37	23.110005.01	Ressort, retour ralenti	1
38	27.110003.00	Bras, régulateur	1
39	1.6177.06	Écrou à flasque M6	1
40	2.03.021.1	Rondelle Ø 6,4 × Ø 13 × 1, noir	1
41	21.110001.00	Arbre, bras régulateur	1
42	26.123000.00	Bobine d'allumage	1
43	1.5789.0625	Boulon à tête hexagonale M6 × 25	2
44	23.110006.00	Tige, régulateur	1
45	27.110007.01	Ressort, régulateur	1
46	2.08.040	Boulon M6 × 21, bras régulateur	1
47	21.110008.00	Axe, arbre	1
48	24.111008.01.48	Gaine de prise, régulateur de vitesse, jaune	1
49	1.5789.0612	Boulon à tête hexagonale M6 × 12	2
50	26.111000.00	Ensemble de contrôle	1
51	1.6177.1.04.2	Écrou à embase M4	1
52	26.120006.00	Panneau isolant	1
53	25.040013.00	Poussoir, soupape	2
54	2.04.001	Clavette Woodruff Ø9 × 14	2
55	27.041000.01	Arbre à cames	1
56	2.14.012	Clavette Woodruff, 4 × 7,5 × 19	1
57	27.050005.00	Piston	1
58	23.050003.00	Axe, piston	1
59	2.09.001	Anneau de retenue Ø 18 × Ø 1	2
60	27.050303.00	Anneau, huile	1
61	27.050302.00	Anneau, deuxième piston	1
62	27.050301.00	Anneau, premier piston	1
63	27.030009.01	Joint d'étanchéité, culasse	1

No	No de pièce	Description	Qté
64	2.04.003	Clavette Woodruff Ø10 × 14	2
65	23.040002.02	Soupape, admission	1
66	23.040006.02	Soupape, échappement	1
67	26.080400.00	Guidage d'air, inférieur	1
68	2.15.002(F6RTC)	Bougie F6RTC	1
69	1.5789.0865	Boulon à tête hexagonale M8 × 65	3
70	23.040017.00	Joint d'huile, robinet	2
71	21.040003.00	Ressort, soupape	2
72	21.040007.00	Bague d'arrêt, ressort soupape d'échappement	1
73	21.040001.00	Bague d'arrêt, ressort soupape d'admission	1
74	21.040008.00	Rotateur, soupape d'échappement	1
75	24.040202.00	Arbre, culbuteur	1
76	22.040009.00	Culbuteur	2
77	22.040012.00	Vis, réglage de soupape	2
78	21.040021.00	Écrou M6 × 0,5, verrou	2
79	1.97.1.06	Rondelle Ø 6	2
80	1.6177.1.06	Écrou à flasque M6	2
81	24.040201.00	Bague d'arrêt, culbuteur	1
82	23.040010.00	Boulon, culbuteur	2
83	24.040004.00	Plaque de guidage, tige de poussée	1
84	27.040005.00	Tige de poussée	2
85	21.020002.01	Joint d'étanchéité, couvercle de culasse	1
86	24.021000.01	Couvercle, culasse	1
87	23.020001.03	Tuyau de reniflard	1
88	1.5789.0615	Boulon à tête hexagonale M6 × 15	4
89	2.01.010	Goujon M8 × 35	2
90	26.100001.00	Joint d'étanchéité, tuyau d'échappement	1
91	24.101000.07.2	Ensemble du silencieux	1
92	1.6175.08	Écrou M8	2
93	1.848.08	Rondelle Ø 8	2
94	1.93.08	Rondelle frein Ø 8	2
95	1.5789.0625	Boulon à tête hexagonale M6 × 25	1
96	2.04.005	Goupille cylindrique, Ø 8 × 10	2
97	1.823.0455.1	Boulon M4 × 55	2
98	26.125000.00	Ensemble de démarreur de moteur	1

No	No de pièce	Description	Qté
99	2.08.121	Boulon à tête hexagonale, M10 × 65	1
100	26.010100.01	Culasse	1
101	2.01.039	Goujon M6 × 110	2
102	24.130002.00	Joint d'étanchéité, isolant	1
103	23.130001.00	Isolant, carburateur	1
104	22.130003.00	Joint d'étanchéité, carburateur	1
105	27.131000.16	Carburateur	1
106	24.130004.20	Joint d'étanchéité, filtre à air	1
107	26.091300.00	Élément, filtre à air	1
108	26.091000.00	Ensemble de filtre à air	1
109	26.120200.00.3	Bouton d'allumage, rouge	1
110	1.6177.1.06.1	Écrou à flasque M6	3
111	26.070100.00	Bouchon, réservoir de carburant	1
112	26.071000.00.1	Réservoir de carburant	1
113	26.128300.00.2	Bâti du commutateur, 3,4 L	1
114	111.070300.01	Filtre à carburant, tuyau d'alimentation en essence	1
115	2.06.027	Collier, Ø12 × b8	2
116	24.070011.02	Tuyau, Ø6,35 × Ø12,7 × 320	1
117	26.070010.00	Réservoir de carburant, plastique renforcé	1
118	26.080011.00.2	Capot de protection, culasse	1
119	26.080012.00.2	Capot de protection, bougie d'allumage	1
120	26.120005.00	Tôle résistante au feu	1
121	5.1900.099	Extinction, câble de changement	1
122	1.9074.4.0414.2	Ensemble vis/rondelle M4 × 14	2
123	1.5789.0608	Boulon à tête hexagonale M6 × 8	2
124	2.06.046	Bride Ø12 × Ø1	1
125	26.061000.00	Dispositif de recul	1
126	27.131017.16	Gicleur principal de série	1
	27.131017.16.01	Gicleur principale pour altitude	/
127	1.93.06	Rondelle frein Ø 6	4
128	1.5789.0633	Boulon à tête hexagonale M6 × 33	1

No	No de pièce	Description	Qté
129	21.130004.00	Joint d'étanchéité, filtre à air	1
130	1.5789.0620.1	Boulon à tête hexagonale M6 × 20	3
131	1.5789.0615.1	Boulon à tête hexagonale M6 × 15	5
132	24.032000.01	Tuyau, vidange d'huile	1
133	1.5789.0629	Boulon à tête hexagonale M6 × 29	1
134	2.05.005	Collier, Ø6 × 6,5	2
135	1.97.1.06.1	Rondelle Ø 6	4

## DÉPANNAGE

Problème	Cause	Solution
Le moteur ne démarre pas.	Le moteur est noyé.	Tentatives répétées de démarrage avec l'étrangleur de l'accélérateur FERMÉ.
	Eau dans l'essence.	Videz le réservoir et remettez de l'essence fraîche.
	Autre.	Vérifiez attentivement la procédure de démarrage présentée dans le présent manuel.
Le moteur est difficile à démarrer ou fonctionne mal.	Problèmes avec la bougie d'allumage.	Remplacez la bougie d'allumage.
	La ventilation du bouchon du réservoir d'essence est bloquée.	Dégagez la ventilation.
La tarière ne tourne pas.	Matières étrangères coincées dans le système.	Nettoyez.
	La courroie d'entraînement de la tarière glisse.	Réglez la courroie et le fil.
	La courroie d'entraînement de la tarière est cassée.	Remplacez la courroie.
	Le câble de commande de la tarière est mal aligné.	Voir la section RÉGLAGE DU CÂBLE DE COMMANDE DE LA TARIÈRE.
La tarière ne s'arrête pas lorsque le levier est relâché.	La courroie d'entraînement de la tarière est mal alignée.	Ajustez la courroie.
	Le guide d'entraînement de la tarière est mal aligné.	Ajustez le guide.
	Le câble de commande de la tarière est mal aligné.	Voir la section RÉGLAGE DU CÂBLE DE COMMANDE DE LA TARIÈRE.
La souffleuse à neige dévie dans une direction.	La pression des pneus n'est pas uniforme.	Réglez la pression des pneus.
	La goupille-ressort de la roue est insérée dans un côté.	Vérifiez le blocage des roues.
	Les sabots sont montés de façon inégale.	Réglez les sabots.
	La lame du grattoir est réglée de façon inégale.	Réglez la lame du grattoir et les sabots.
La souffleuse à neige n'avance pas.	Le câble de conduite n'est pas bien réglé.	Réglez le câble de conduite. Voir la section RÉGLAGE DU CÂBLE DE LA POIGNÉE DE COMMANDE DE LA CONDUITE AUTOMATIQUE.
	La courroie d'entraînement par traction est usée ou cassée.	Remplacez la courroie d'entraînement par traction. Consultez la section REMPLACEMENT DE LA COURROIE D'ENTRAÎNEMENT PAR TRACTION.
	Le disque d'embrayage est usé.	Réparez ou remplacez le disque d'embrayage. Voir la section RÉPARATION OU REMPLACEMENT DU DISQUE D'EMBRAYAGE.

**Pour plus de soutien technique :**

Équipe de soutien technique

Lu – Ve 8 h 30 – 17 h (HNP/HAP)

Numéro sans frais : 1 877 338-0999

support@championpowerequipment.com



## **GARANTIE\***

CHAMPION POWER EQUIPMENT

GARANTIE LIMITÉE DE DEUX (2) ANS

### **Conditions de la garantie**

Pour enregistrer votre produit pour bénéficier de la garantie et du service téléphonique d'assistance technique à vie GRATUIT, veuillez visiter :

<https://www.championpowerequipment.com/register>

Pour terminer l'enregistrement, vous devez inclure une copie du reçu de caisse comme preuve d'achat. Une preuve d'achat est requise pour bénéficier du service de garantie. Veuillez enregistrer votre produit dans les dix (10) jours suivant son achat.

### **Garantie de réparation et de remplacement**

CPE garantit à l'acheteur original que les composants mécaniques et électriques seront exempts de défauts de matériau et de fabrication pour une période d'un an (pièces et main-d'œuvre) à partir de la date d'achat initiale et de 180 jours (pièces et main-d'œuvre) pour un usage commercial et industriel. Les frais de transport du produit pour réparation ou remplacement en vertu de cette garantie sont de la seule responsabilité de l'acheteur. Cette garantie n'est valable que pour l'acheteur initial et n'est pas transférable.

### **Ne pas rapporter le produit sur le lieu d'achat**

Communiquez avec le soutien technique et CPE diagnostiquera tout problème par téléphone ou par courriel. Si le problème ne peut être résolu de cette manière, CPE autorisera, à sa discrétion, l'évaluation, la réparation ou le remplacement de la pièce ou du composant défectueux dans un centre de services CPE. CPE vous fournira un numéro de cas dans le cadre du service de garantie. Veuillez le conserver pour référence ultérieure. Les réparations ou remplacements effectués sans autorisation préalable, ou dans un établissement de réparations non autorisé, ne sont pas couverts par cette garantie.

### **Exclusions de la garantie**

Cette garantie ne couvrira pas les réparations et équipements suivants :

#### **Usure normale**

Les produits contenant des composants mécaniques ou électriques doivent faire l'objet d'un entretien périodique pour bien fonctionner. Cette garantie ne couvre pas les réparations quand l'usure normale a épuisé la durée de vie utile d'une pièce ou de l'équipement complet.

#### **Installation, utilisation et entretien**

Cette garantie ne s'appliquera pas aux pièces et/ou à la main-d'œuvre s'il appert que le produit a été mal utilisé, a manqué d'entretien, a fait l'objet d'un accident, ou encore s'il a été malmené, chargé au-delà des limites du produit, modifié, mal installé ou mal connecté à un composant électrique. L'entretien normal n'est pas couvert par cette garantie. Il n'est pas nécessaire qu'il soit effectué à un établissement ou par une personne autorisée par CPE.

## **Autres exclusions**

Cette garantie exclut :

- les défauts apparents portant notamment sur la peinture et les décalques, etc.,
- les articles d'usure tels que les éléments filtrants, joints toriques, etc.,
- les accessoires tels que les housses de rangement,
- les défauts dus à des catastrophes naturelles et autres événements majeurs au-delà du contrôle du fabricant,
- les problèmes causés par des pièces autres que celles de Champion Power Equipment.

Le cas échéant, cette garantie ne s'applique pas aux produits utilisés comme source électrique de base pour remplacer les services publics.

### **Limites de la garantie implicite et des dommages indirects**

Champion Power Equipment décline toute obligation en matière de réclamations concernant le temps perdu, l'utilisation de ce produit, le fret ou toute autre réclamation secondaire ou indirecte découlant de l'utilisation de ce produit par quiconque. CETTE GARANTIE ET LES GARANTIES CI-JOINTES DES SYSTÈMES ANTIPOLLUTION DE L'EPA DES ÉTATS-UNIS ET/OU CARB (SI APPLICABLES) REMPLACENT TOUTES LES AUTRES GARANTIES, EXPRESSE OU IMPLICITE, Y COMPRIS LES GARANTIES DE QUALITÉ MARCHANDE OU D'ADÉQUATION À UN USAGE PARTICULIER.

Les produits fournis en remplacement seront soumis à la garantie du produit original. La durée de la garantie du produit échangé sera calculée en fonction de la date d'achat du produit original.

Cette garantie vous donne certains droits, lesquels peuvent varier d'un état ou d'une province à l'autre. Il se peut que vous ayez des droits autres que ceux qui sont énoncés dans la garantie, selon votre état ou votre province.

## **Coordonnées**

### **Adresse**

Champion Power Equipment, Inc.  
12039 Smith Ave.  
Santa Fe Springs, CA 90670 É.-U.  
[www.championpowerequipment.com](http://www.championpowerequipment.com)

### **Service à la clientèle**

Du lundi au vendredi, de 8 h 30 à 17 h (HNP, HAP)  
Ligne sans frais : 1 877 338-0999  
[info@championpowerequipment.com](mailto:info@championpowerequipment.com)  
N° télécopieur : 1 562 236-9429

### **Service technique**

Du lundi au vendredi, de 8 h 30 à 17 h (HNP, HAP)  
Ligne sans frais : 1 877 338-0999  
[tech@championpowerequipment.com](mailto:tech@championpowerequipment.com)

\*Sauf indication contraire dans une des garanties de système antipollution suivantes (si applicable) pour les systèmes antipollution : U.S. Environment Protection Agency (EPA) et/ou California Air Resources Board (CARB).



**Champion Power Equipment, Inc (CPE) et  
Environnement et Changement climatique Canada (ECCC)  
Garantie du système de contrôle de l'émission**

Votre moteur Champion Power Equipment (CPE) est conforme aux règlements d'Environnement et Changement climatique Canada (ECCC) sur l'émission.

**DROITS ET OBLIGATIONS DE LA GARANTIE :**

CPE est heureuse d'expliquer la garantie des systèmes de contrôle de l'émission liée à votre petit moteur hors-route 2017. Les nouveaux moteurs doivent être désignés, construits et équipés au moment de la vente de façon à se conformer aux règlements d'Environnement et Changement climatique Canada en matière de petits moteurs hors-route. CPE doit garantir le système de contrôle de l'émission sur votre petit moteur hors-route durant la période inscrite plus bas dans la mesure où il ne fait l'objet d'aucun abus, négligence, modification non approuvée ou entretien inadéquat.

Le système de contrôle de l'émission peut inclure des pièces telles que le carburateur, le système d'injection de carburant, le système d'allumage, le convertisseur catalytique et les conduites d'essence. Les tuyaux, courroies, connecteurs et autres systèmes liés à l'émission peuvent également être inclus. En cas de défectuosité garantie, CPE réparera votre petit moteur hors-route sans frais, incluant le diagnostic, les pièces et la main-d'œuvre.

**COUVERTURE DE LA GARANTIE DU FABRICANT DU SYSTÈME DE CONTRÔLE DE L'ÉMISSION :**

Le système de contrôle de l'émission est garanti durant deux ans sous réserve des dispositions établies plus bas. Si, durant la période de garantie, les matériaux ou la fabrication de la pièce liée à l'émission s'avéraient défectueux, la pièce sera réparée ou remplacée par CPE.

**RESPONSABILITÉ DU DÉTENTEUR DE LA GARANTIE :**

À titre de propriétaire d'un petit moteur hors-route, vous êtes responsable de l'entretien prescrit dans le Guide d'utilisation. CPE recommande de conserver tous les reçus couvrant l'entretien de votre petit moteur hors-route mais CPE ne peut réfuter la garantie uniquement sur la base du manque de reçus ou de votre défaut d'effectuer tous les entretiens prescrits.

**À titre de propriétaire d'un petit moteur hors-route, vous devez être conscient que CPE pourrait réfuter la couverture de la garantie si votre petit moteur hors-route ou une de ses pièces fait défaut suite à l'abus, la négligence, un mauvais entretien ou des modifications non approuvées.**

Vous avez la responsabilité de présenter votre petit moteur hors-route à un centre de service CPE autorisé, un détaillant CPE ou CPE, Santa Fe Springs, CA, États-Unis dès que le problème survient. Les réparations en garantie devraient être effectuées dans un délai raisonnable et ne pas excéder 30 jours.

Pour toute question sur les droits et responsabilités reliés à la garantie, veuillez communiquer avec :

Champion Power Equipment, Inc.  
Service à la clientèle  
12039 Smith Ave.  
Santa Fe Springs, CA 90670  
États-Unis  
Tél. : 1 877 338-0999  
tech@championpowerequipment.com

## **GARANTIE DU SYSTÈME DE CONTRÔLE DE L'ÉMISSION**

**Les dispositions particulières suivantes ont trait à la couverture de la Garantie du système de contrôle de l'émission.**

Garantie du système de contrôle de l'émission (Garantie SCE) :

**1. APPLICABILITÉ** : la période de la garantie SCE débutera à la date où le nouveau moteur ou l'équipement est livré à son acheteur initial et final et se poursuivra durant les 24 mois consécutifs.

### **2. COUVERTURE DE LA GARANTIE GÉNÉRALE SUR LES ÉMISSIONS**

CPE garantit à l'acheteur initial et final du nouveau moteur ou de l'équipement et de tout acheteur subséquent que chacun de ses petits moteurs hors-route est :

- a. conçu, fabriqué et équipé pour se conformer au moment de la vente à tous les règlements en vigueur de la Loi canadienne sur la protection de l'environnement, 1999 (LCPE 1999).
- b. exempt de tout défaut de matériaux et de fabrication pouvant causer la panne d'une pièce garantie identique à tous les niveaux à la pièce décrite dans l'application du fabricant du moteur pour fins de certification durant une période de deux ans.

### **3. LA GARANTIE SUR LES PIÈCES LIÉES À L'ÉMISSION SERA INTERPRÉTÉE COMME SUIT :**

- a. Toute pièce garantie ne devant pas être remplacée en vertu d'un entretien prévu selon le Guide d'utilisation, sera couverte pour la période de garantie SCE établie. Si une telle pièce fait défaut durant la période de garantie SCE, elle sera réparée ou remplacée par CPE selon la sous-section «d» ci-dessous. Ladite pièce réparée ou remplacée en vertu de la garantie SCE sera couverte pour le reste de la période de garantie SCE.
- b. Toute pièce garantie et liée à l'émission devant uniquement faire l'objet d'une inspection régulière tel que stipulé dans le Guide d'utilisation sera couverte pour la période de garantie SCE. Un énoncé dans les directives écrites à l'effet que la pièce doit être «réparée ou remplacée au besoin» ne réduira pas la période de garantie SCE. Ladite pièce réparée ou remplacée en vertu de la garantie SCE sera couverte pour le reste de la période de garantie SCE.
- c. Toute pièce garantie et liée à l'émission qui doit faire l'objet d'un remplacement dans le cadre d'un entretien requis selon le Guide d'utilisation sera couverte pour la période de temps antérieure au premier remplacement prévu. Si la pièce fait défaut avant le premier remplacement prévu, la pièce sera réparée ou remplacée par CPE selon la sous-section «d» plus bas. Ladite pièce liée aux émissions et réparée ou remplacée en vertu de la garantie SCE sera couverte pour le reste de la période de garantie SCE avant le premier remplacement prévu pour cette pièce liée à l'émission.
- d. La réparation ou le remplacement de toute pièce garantie liée à l'émission en vertu de la présente garantie SCE sera effectué sans frais au propriétaire dans un centre de service CPE autorisé.
- e. Le propriétaire n'aura pas à payer les frais de main-d'œuvre de diagnostique qui mène à la conclusion qu'une pièce couverte par la garantie SCE est effectivement défectueuse dans la mesure où un tel travail de diagnostique est effectué dans un centre de service CPE autorisé.
- f. CPE sera responsable des dommages aux composants originaux du moteur ou aux modifications approuvées, présumés être causés par le défaut d'une pièce liée à l'émission et couverte par la garantie SCE.
- g. Durant toute la période de garantie SCE, CPE demeurera fournisseur des pièces garanties liées à l'émission suffisantes pour répondre à la demande prévue pour de telles pièces.
- h. Toute pièce liée à l'émission approuvée et autorisée par CPE peut être utilisée lors de tout entretien ou réparation en garantie SCE et sans frais pour le propriétaire. Une telle utilisation ne réduira pas l'obligation en vertu de la garantie de CPE.
- i. Des ajouts ou pièces modifiées non approuvés ne peuvent être utilisés pour modifier ou réparer un moteur CPE. Une telle utilisation annule la présente garantie SCE et constituera un motif suffisant pour réfuter toute réclamation en vertu de la garantie SCE. CPE ne sera pas responsable en vertu des présentes pour tout défaut des pièces garanties d'un moteur CPE causé par l'utilisation de tels ajouts ou pièces modifiées non approuvés.

**LES PIÈCES LIÉES À L'ÉMISSION INCLUENT LES PIÈCES SUIVANTES : (utiliser les parties de la liste applicable au moteur)**

Systèmes couverts par la présente garantie	Description des pièces
Système de dosage du carburant	Régulateur de carburant, carburateur et pièces internes
Système d'induction d'air	Filtre à air, tubulure d'admission
Système d'allumage	Bougie et pièces, système d'allumage électromagnétique
Système d'échappement	Tubulure d'échappement, convertisseur catalytique
Pièces diverses	Tubulures, raccords, dispositifs d'étanchéité, joints statiques et pinces associés aux systèmes mentionnés.
Émissions par évaporation	Réservoir de carburant, bouchon du réservoir, conduite de carburant, raccords de conduite de carburant, pinces, soupapes de surpression, soupapes de régulation, solénoïde de contrôle, commandes électroniques, diagrammes de contrôle du vide, câbles de contrôle, timonerie de commande, soupapes de purge, tuyaux de vapeur, séparateur de liquide-vapeur, réservoir à charbon actif, supports de montage du réservoir, connecteur de port de purge du carburateur

**POUR OBTENIR UN SERVICE EN GARANTIE :**

Vous devez apporter votre moteur CPE ou le produit sur lequel il est installé avec votre carte d'enregistrement de garantie ou une autre preuve de la date d'achat originale, à vos frais, chez un détaillant Champion Power Equipment autorisé à vendre et assurer l'entretien de ce produit CPE par Champion Power Equipment, Inc. durant les heures normales d'ouverture. Les réclamations de réparation ou d'ajustement identifiées comme causées uniquement par des défauts de fabrication ou de matériaux ne seront pas réfutées parce que le moteur n'a pas fait l'objet d'un entretien ou d'une utilisation adéquate.

**Pour toute question sur les droits et responsabilités de la garantie ou pour bénéficier d'un service garanti, écrire ou communiquer avec le service à la clientèle de Champion Power Equipment, Inc. à :**

**Champion Power Equipment, Inc.  
12039 Smith Ave.  
Santa Fe Springs, CA 90670  
États-Unis  
1 877 338-0999  
Attention : Service à la clientèle  
tech@championpowerequipment.com**