

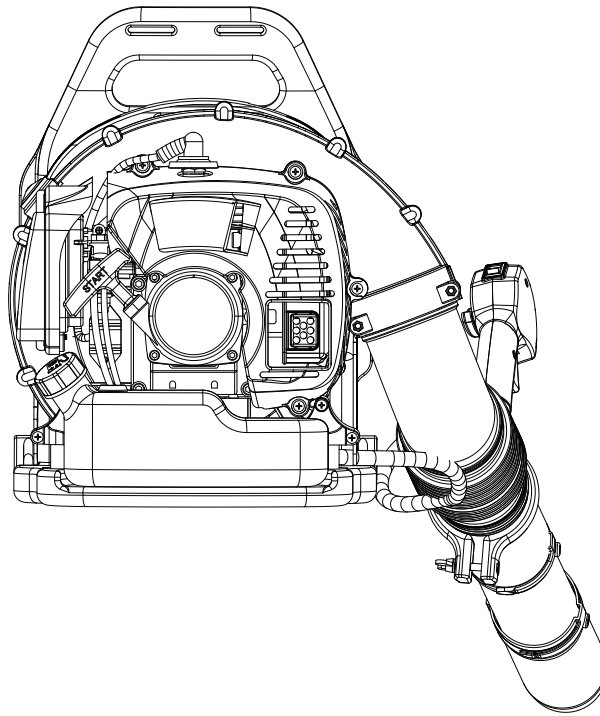

ENREGISTREZ VOTRE PRODUIT EN LIGNE

sur www.championpowerequipment.com



1-877-338-0999

ou rendez-vous sur championpowerequipment.com

⚠ AVERTISSEMENT

Pour réduire le risque de blessures, l'utilisateur doit lire et comprendre le manuel d'utilisation avant d'utiliser ce produit. N'utilisez pas cet équipement si vous ne comprenez pas les avertissements et les instructions du manuel d'utilisation.

🗨 AVIS

N'utilisez pas de carburant E15 ni E85 (carburant contenant plus de 10 % d'éthanol) avec cet équipement. Ces types de carburants sont interdits par la loi fédérale et endommageront votre équipement et annulera votre garantie. LE MÉLANGE DE CARBURANT pour cet équipement alimente un moteur 2 temps et requiert un mélange préalable d'huile à moteur 2 temps et de carburant dans une proportion de 50 pour 1. Mélangez d'abord le carburant sans plomb et l'huile pour moteur 2 temps dans un contenant propre approuvé pour ce type de mélange. NE MÉLANGEZ PAS des quantités supérieures si vous n'envisagez pas de les utiliser d'ici 30 jours.

CONSERVEZ CES INSTRUCTIONS. Ce manuel contient des informations importantes relatives à la sécurité qui doivent être lues et comprises avant l'utilisation du produit. Dans le cas contraire, l'utilisateur s'expose à de graves blessures. Ce manuel doit être conservé avec le produit.

Les spécifications, descriptions et illustrations figurant dans ce manuel correspondent aux informations connues au moment de la publication, mais peuvent être modifiées sans préavis.

TABLE DES MATIÈRES**Introduction** **3****Définitions de sécurité** **3****Instructions importantes relatives à la sécurité** **4**

Sécurité concernant le carburant 5

Pictogrammes de sécurité 6

Pictogrammes de sécurité 7

Pictogrammes de fonctionnement 8

Pictogrammes de démarrage rapide 8

Commandes et caractéristiques **9**

Souffleur à dos 9

Pièces incluses 10

Assemblage **11****Fonctionnement** **12**

Avitaillement et ravitaillement en carburant 12

Remplissage du réservoir de carburant 12

Démarrage et arrêt 13

Pour arrêter le moteur : 14

Bon fonctionnement du souffleur 14

Fonction de Régulateur de Vitesse 15

Entretien **15**

Entretien général 15

Nettoyage du filtre à air 15

Bouchon du réservoir de carburant 16

Bougie 16

Calendrier d'entretien 16

Rangement du souffleur 16

Spécifications **17**

Spécifications du souffleur à dos 17

Schéma des pièces (A) 18

Liste des pièces (A) 19

Schéma des pièces (B) 20

Liste des pièces (B) 21

Schéma des pièces (C) 22

Liste des pièces (C) 23

Dépannage **24**

INTRODUCTION

Félicitations pour votre achat d'un produit de Champion Power Equipment (CPE). CPE conçoit, fabrique et offre un soutien à l'ensemble de nos produits conformément à de strictes spécifications et directives. Avec une connaissance appropriée du produit, une utilisation sûre et un entretien périodique, ce produit devrait satisfaire vos attentes pendant des années.

Nous déployons tous nos efforts pour assurer l'exactitude et l'intégralité de l'information contenue dans le présent manuel et nous nous réservons le droit de modifier, de changer et/ou d'améliorer le produit et le présent document à tout moment et sans préavis.

Du fait que CPE accorde beaucoup d'importance à la façon dont nos produits sont conçus, fabriqués, utilisés et réparés et que nous accordons aussi une grande importance à votre sécurité et à celle des autres, nous aimerions que vous preniez le temps d'étudier de manière approfondie le présent manuel et d'autres documents d'information concernant le produit et de bien connaître l'assemblage, le fonctionnement, les dangers et l'entretien du produit avant de l'utiliser. Familiarisez-vous bien avec le produit et assurez-vous que toute autre personne voulant l'utiliser fasse de même, en observant les procédures d'utilisation et les consignes de sécurité adéquates avant chaque utilisation. Veuillez toujours faire preuve de bon sens et exercer la plus grande prudence lorsque vous utilisez le produit afin d'éviter des accidents, des dommages matériels ou des blessures. Nous espérons que vous continuerez d'utiliser votre produit de CPE pendant des années et que vous en serez satisfait.

Lorsque vous communiquez avec CPE pour obtenir des pièces et/ou d'entretien, vous devrez nous fournir les numéros de modèle et de série de votre produit. Transcrivez au tableau ci-dessous les informations figurant sur l'étiquette signalétique de votre produit.

ÉQUIPE DE SOUTIEN TECHNIQUE CPE

1 877 338-0999

NUMÉRO DU MODÈLE

100735

NUMÉRO DE SÉRIE

DATE D'ACHAT

LIEU D'ACHAT

DÉFINITIONS DE SÉCURITÉ

Les pictogrammes de sécurité visent à attirer votre attention sur les dangers potentiels. Il est essentiel de bien comprendre la signification des pictogrammes de sécurité. Les avertissements de sécurité n'éliminent pas tout danger. Les instructions ou avertissements qu'ils fournissent ne peuvent pas remplacer les mesures de prévention d'accidents appropriées.

DANGER

Le mot DANGER indique une situation dangereuse qui, si elle n'est pas évitée, peut causer des blessures graves ou mortelles.

AVERTISSEMENT

Le mot AVERTISSEMENT indique une situation dangereuse qui, si elle n'est pas évitée, pourrait causer des blessures graves ou mortelles.

MISE EN GARDE

MISE EN GARDE Indique une situation dangereuse qui, si elle n'est pas évitée, pourrait causer des blessures graves ou mortelles.

AVIS

AVIS indique des renseignements considérés importants, mais ne représentant pas de risque (ex. : messages concernant les dommages matériels).

INSTRUCTIONS IMPORTANTES RELATIVES À LA SÉCURITÉ

- Défendez l'utilisation de cet équipement aux enfants et aux personnes non formées.
- Ne démarrez jamais et ne faites jamais fonctionner le moteur dans un endroit clos, car les vapeurs d'échappement représentent un risque mortel.
- Portez toujours des lunettes de protection avec les boucliers latéraux marqués conformes à la norme ANSI Z87.1. Les objets projetés dans vos yeux et d'autres blessures graves peuvent survenir si vous ne portez pas d'équipement de sécurité.
- Portez toujours une protection des sons (cache-oreilles ou bouchons d'oreille) pour protéger votre ouïe. Le bruit de la soufflante à long terme peut endommager votre audition.
- Lorsque vous portez une protection auditive, soyez vigilant et prudent face aux avertissements tels que cris, alarmes ou autres avertissements.
- Gardez toujours les spectateurs, enfants et animaux à une distance d'au moins 15,2 m (50 pi).
- Portez des pantalons épais, des manches longues, des bottes et des gants. Ne portez pas de vêtements amples, des pantalons courts, des sandales et aucun bijou et ne vous promenez pas pieds nus.
- Ne portez pas de vêtements amples, de foulards, des chaînes de cou et autres articles semblables afin de réduire le risque de blessures causées par l'enchevêtrement de tels articles dans les pièces rotatives.
- Attachez les cheveux longs et les remonter par-dessus les épaules pour éviter l'étranglement causé par l'une des pièces rotatives.
- N'utilisez jamais cet équipement si vous êtes fatigué ou sous l'influence d'alcool, de drogues ou de médicaments.
- N'utilisez pas l'équipement lorsque la luminosité est faible.
- Gardez toutes les parties de votre corps éloignées de toutes les pièces mobiles et des surfaces chaudes de l'équipement.
- Portez un masque filtrant facial si les conditions sont poussiéreuses afin de réduire le risque associé à l'inhalation de poussière.
- Vérifiez l'aire de travail chaque fois avant de commencer. Retirez tous les objets comme les pierres, du verre brisé, des clous, des fils ou des cordes, lesquels peuvent être projetés ou s'enchevêtrer dans l'équipement.
- Gardez vos pieds fermement au sol et restez en équilibre. Ne vous étirez pas. Le fait d'étirer votre corps représente un risque de déséquilibre ou d'exposition aux surfaces chaudes.
- Ne faites jamais fonctionner l'équipement sans avoir installé le pare-étincelles.
Ce pare-étincelles est situé à l'intérieur du silencieux.
- Utilisez uniquement des pièces de rechange ou des accessoires identiques au fabricant.
- L'utilisation d'autres pièces représente un risque et endommager l'équipement.
- Effectuez l'entretien de l'équipement selon les instructions d'entretien dans ce manuel d'utilisation.
- Inspectez préalablement l'équipement et cherchez des fixations desserrées, des fuites de carburant, etc. Remplacez les pièces endommagées.
- N'utilisez pas d'échelle, ne montez pas sur un toit ou dans un arbre ni sur un support instable. Tenez vos pieds fermement sur une surface solide pour mieux contrôler le souffleur en cas de situations imprévues.
- Avant de nettoyer, réparer ou inspecter l'équipement, arrêtez le moteur et assurez-vous que toutes les pièces mobiles sont arrêtées. Débranchez le fil de la bougie et gardez le fil éloigné de la bougie afin d'éviter un démarrage accidentel.
- Les réparations du souffleur doivent être faites uniquement par un réparateur qualifié. Les réparations et l'entretien effectués par des personnes non qualifiées représentent un risque pour l'utilisateur ou un bris d'équipement.
- N'insérez jamais d'objets à l'intérieur des tubes du souffleur.
- Utilisez l'équipement tel que décrit dans ce manuel d'utilisation.
- La rotation des ailettes de la roue peut causer des blessures graves. Arrêtez le moteur et assurez-vous que les ailettes de la roue ne tournent plus avant d'installer ou de changer les tubes.
- Ne déposez jamais le souffleur sur aucune surface sauf si cette surface est dure et propre lorsque le moteur est en marche. Le gravier, le sable et d'autres débris peuvent être aspirés par l'admission d'air et projetés vers l'opérateur ou les spectateurs et possiblement causer des blessures graves.
- Arrêtez le moteur avant d'installer ou de retirer des accessoires pour éviter le risque de blessure associé au contact des pièces rotatives. Débranchez toujours la bougie avant d'effectuer l'entretien ou d'accéder aux pièces mobiles.
- Ne dirigez pas la buse du souffleur vers des personnes ou des animaux.
- Ne faites jamais fonctionner l'équipement sans porter un équipement de sécurité adéquat. Assurez-vous toujours que les tubes du souffleur sont installés.

Sécurité concernant le carburant

- Le carburant est hautement inflammable. Prenez des précautions lors de son utilisation afin de réduire le risque de blessures graves.
 - Ne fumez pas pendant que vous manipulez du carburant.
 - Rangez le carburant dans un endroit frais et bien aéré et à distance sécuritaire de tout équipement produisant des étincelles ou des flammes.
 - Rangez le carburant dans des contenants spécialement conçus à cet effet.
 - Effectuez le plein de carburant seulement à l'extérieur et ne fumez pas pendant le remplissage.
 - Ajoutez du carburant avant de démarrer le moteur. Ne retirez jamais le bouchon du réservoir de carburant ou n'ajoutez pas de carburant pendant que le moteur est en marche ou chaud.
 - Mélangez et rangez le carburant dans un contenant approuvé à cet effet.
 - Mélangez le carburant à l'extérieur et dans un endroit sans étincelle ou flamme.
 - Dévissez lentement le bouchon du réservoir de carburant pour relâcher la pression et empêcher le carburant de s'échapper autour du bouchon.
 - Serrez fermement le bouchon du réservoir de carburant à la fin du remplissage.
 - Essuyez le carburant renversé sur l'équipement. Éloignez-vous à une distance de 9 m (30 pi) de l'endroit de remplissage avant de démarrer le moteur.
 - Ne tentez jamais de brûler le carburant renversé en aucun temps.
 - Manipulez soigneusement le carburant afin de réduire le risque d'incendie et de brûlures. Il est hautement inflammable.
 - Si vous avez laissé tomber du carburant, n'essayez pas de démarrer le moteur, mais déplacez l'équipement de manière à l'éloigner de la zone où le carburant a été renversé et évitez de créer toute source d'allumage tant que les vapeurs ne sont pas dissipées.
 - Remettez et fermez fermement les bouchons du réservoir de carburant et du contenant.
 - Videz le réservoir de carburant dans un contenant approuvé à cet effet et arrimez fermement l'équipement lorsque vous le transportez dans un véhicule.
- Pour vidanger le réservoir de carburant, utilisez un contenant de rangement approuvé à cet effet et dans un endroit bien aéré.
 - Choisissez un sol nu, arrêtez le moteur et laissez-le refroidir avant d'effectuer le remplissage.
 - Conservez ces instructions. Consultez-les fréquemment et utilisez-les pour former les autres utilisateurs de cet équipement. Prêtez aussi ces instructions lorsque vous prêtez cet équipement à une autre personne.

Pictogrammes de sécurité



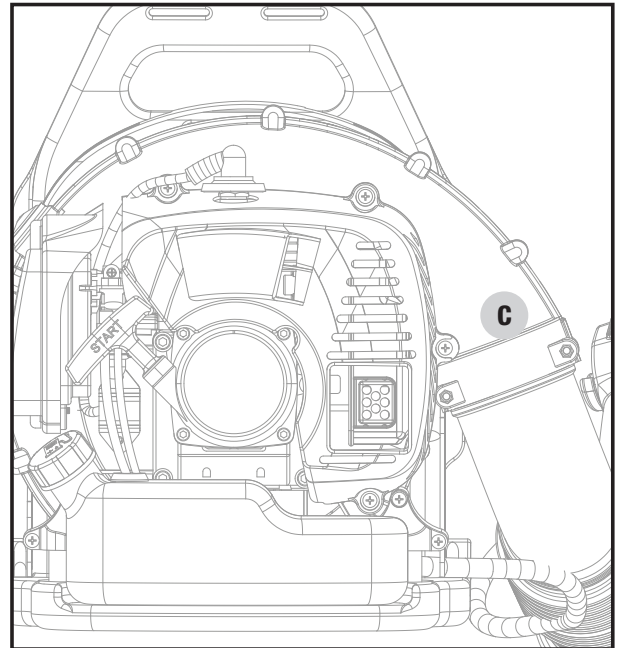
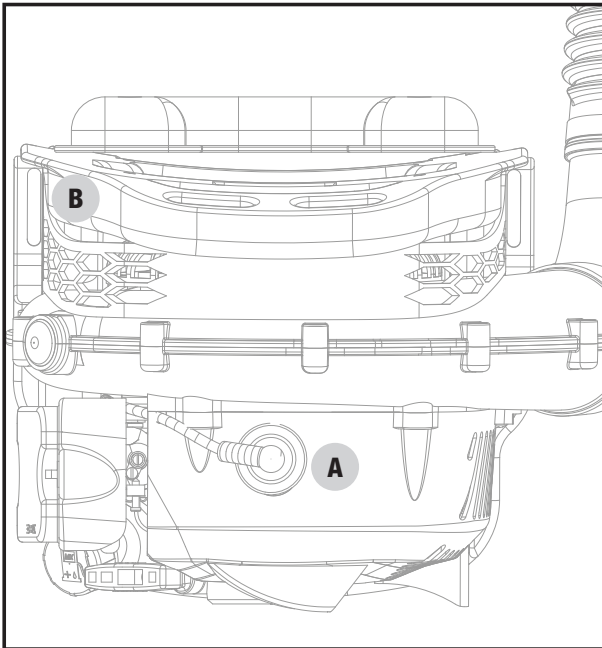





Ces pictogrammes vous indiquent les risques possibles pouvant causer des blessures graves. Lisez attentivement leur signification. Si ces pictogrammes sont absents ou difficiles à lire, communiquez avec Équipe de soutien technique pour en obtenir de nouveaux.



	PICTOGRAMME	DESCRIPTION
A		Surface chaude
B		Pictogrammes de sécurité
C		



Pictogrammes de sécurité

Certains symboles peuvent se retrouver sur ce produit. Veuillez les étudier et comprendre leurs significations. Une bonne interprétation de ces pictogrammes vous permettra de faire fonctionner votre produit en toute sécurité.

PICTOGRAMME	SIGNIFICATION
	Lisez le manuel d'utilisation. Pour réduire le risque de blessures, l'utilisateur doit lire et comprendre le manuel d'utilisation avant d'utiliser ce produit.
	Protection oculaire et pour l'ouïe. Portez toujours des lunettes de sécurité ou des lunettes avec des écrans latéraux et, si nécessaire, un écran facial ainsi que des protecteurs d'oreilles pendant que vous faites fonctionner ce produit.
	Alerte de sécurité. Précautions nécessaires pour améliorer votre sécurité.
	Risque d'incendie et d'explosion. Le carburant et les vapeurs sont hautement inflammables et explosifs. Le feu peut causer des blessures graves ou mortelles. N'ajoutez pas de carburant pendant que cet équipement est en marche ou chaud. Alerte de flamme nue. Le carburant et les vapeurs sont hautement inflammables et explosifs. Gardez le carburant éloigné des cigarettes, flammes nues, étincelles, veilleuses, de la chaleur et toutes autres sources d'allumage.
	Vapeurs toxiques. L'échappement du moteur de cet équipement contient des produits chimiques pouvant causer le cancer, des anomalies congénitales et autres anomalies du système reproducteur. Risque d'asphyxie. Ce moteur émet du monoxyde de carbone, un gaz toxique inodore et incolore. L'inhalation de monoxyde de carbone provoque de la nausée, des évanouissements ou la mort. Utilisez seulement dans un endroit bien aéré.
	Objets projetés. Attention aux objets jetés.
	Espace libre. Gardez tous les objets y compris les autres personnes à une distance d'au moins 15,2 m (50 pi) de cet équipement.
	Surface chaude. Évitez le contact de toutes surfaces chaudes afin de réduire le risque de blessures ou de bris.
	Roue à ailettes en mouvement. Restez éloignée de la sortie du souffleur. Ne dirigez jamais la buse du souffleur vers des personnes ou des animaux. Ne faites pas fonctionner cet équipement sans avoir installé les bons accessoires et protecteurs. Arrêtez le moteur et laissez la roue à ailettes s'arrêter avant de procéder au nettoyage ou à l'entretien. Ailettes en mouvement. Ne placez jamais la main dans le conduit d'éjection. Le contact avec les pièces rotatives peut amputer les doigts et les mains.

Pictogrammes de fonctionnement

Certains symboles peuvent se retrouver sur ce produit. Veuillez les étudier et comprendre leurs significations. Une bonne interprétation de ces pictogrammes vous permettra de faire fonctionner votre produit en toute sécurité.

PICTOGRAMME	SIGNIFICATION
	Étrangleur. Le levier d'étrangleur est en position « RUN » (en marche). Consultez le chapitre de démarrage et d'arrêt.
	Étrangleur. Déplacez le levier d'étrangleur à la position « CHOKE ». Consultez le chapitre de démarrage et d'arrêt.

Pictogrammes de démarrage rapide

Certains symboles peuvent se retrouver sur ce produit. Veuillez les étudier et comprendre leurs significations. Une bonne interprétation de ces pictogrammes vous permettra de faire fonctionner votre produit en toute sécurité.



Démarrage du moteur

- Vérifiez le carburant.** Assurez-vous que la proportion de carburant et d'huile est de 50 pour 1 et ajoutez-en si nécessaire.
- Déplacez le bouton d'étrangleur à la position « **CHOKE** ».
- Bulbe d'amorçage :**
 - Pour un démarrage à froid, appuyez 7 à 14 fois sur le bulbe.
 - Pour un démarrage à chaud, N'APPUYEZ PAS sur le bulbe d'amorçage.
- Réglez le levier du régulateur de vitesse sur environ 1/2 position du papillon.
- Tirez 1 à 6 fois la poignée du lanceur à rappel.
- Le bouton d'étrangleur est en position « **RUN** » (démarrer).
- Tirez 1 à 6 fois la poignée du lanceur à rappel.
- Laisser le moteur tourner au ralenti pendant 30 secondes.

COMMANDES ET CARACTÉRISTIQUES

Lisez ce manuel d'utilisation avant d'utiliser votre souffleur à dos. Apprenez à repérer et à vous servir des commandes et des caractéristiques. Conservez ce manuel pour le consulter ultérieurement.

Souffleur à dos

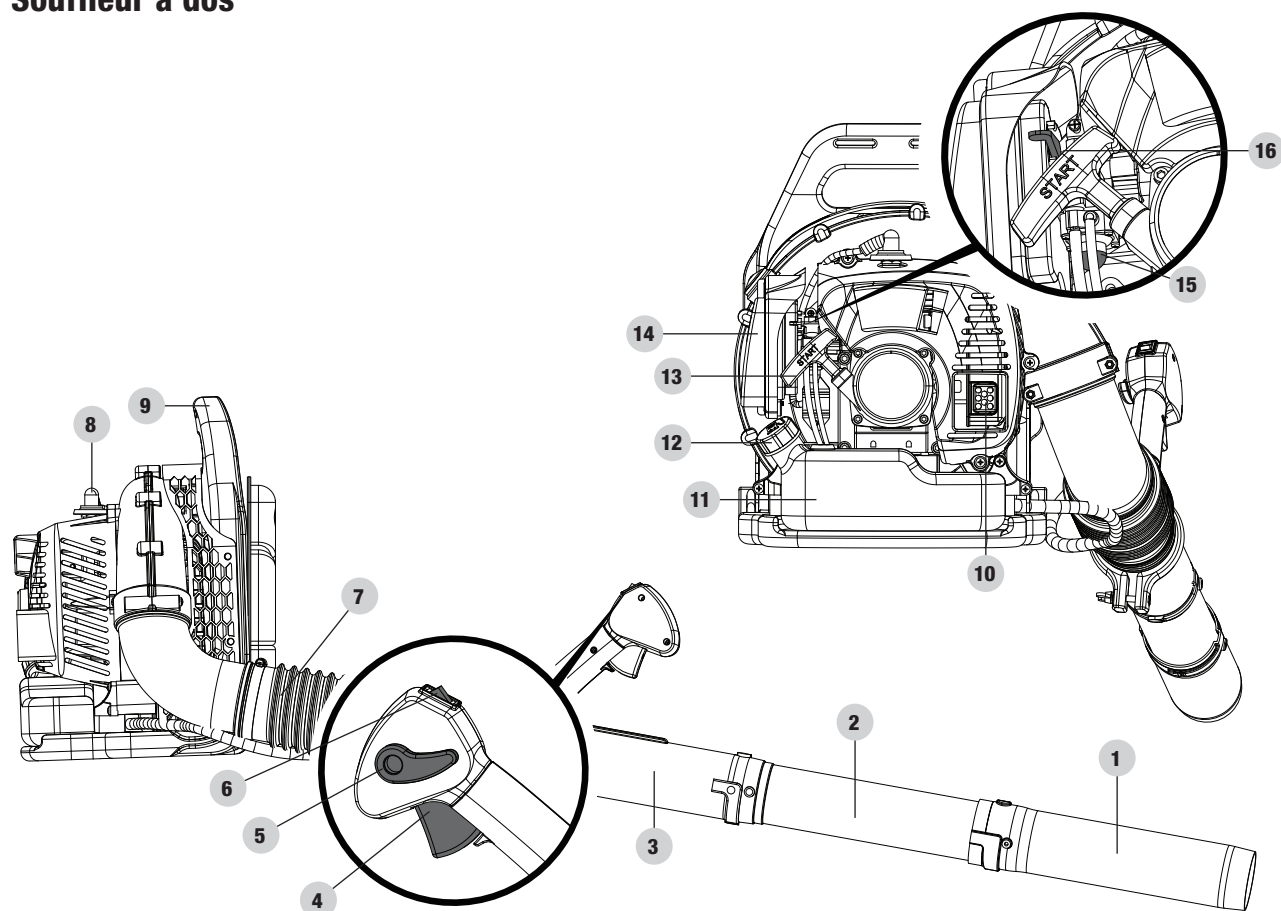

- | | |
|------------------------------------|---------------------------------------|
| 1. Tube inférieur du souffleur | 9. Poignée de transport |
| 2. Tube intermédiaire du souffleur | 10. Silencieux |
| 3. Tube supérieur du souffleur | 11. Réservoir de carburant |
| 4. Commande d'accélérateur | 12. Bouchon du réservoir de carburant |
| 5. Levier de commande de vitesse | 13. Poignée du démarreur |
| 6. Interrupteur d'arrêt | 14. Filtre à air |
| 7. Tube flexible | 15. Bulbe d'amorçage |
| 8. Bougie | 16. Étrangleur |

Pièces incluses

Accessoires

- Clé à bougie d'allumage..... 1
- Tournevis réversible à lame plate et cruciforme 1
- Huile à double temps 76ml (2,6 oz.liq.)

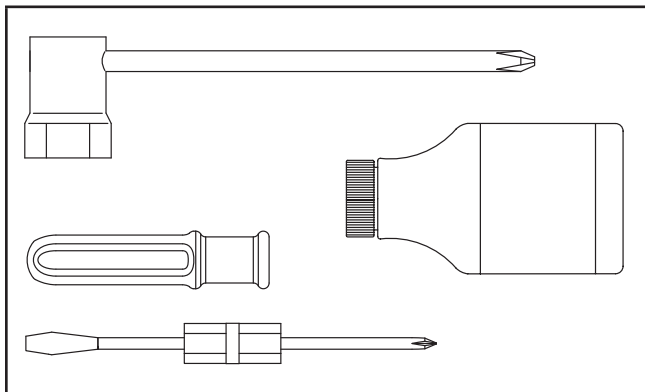

Pièces d'assemblage

- Corps du souffleur..... 1

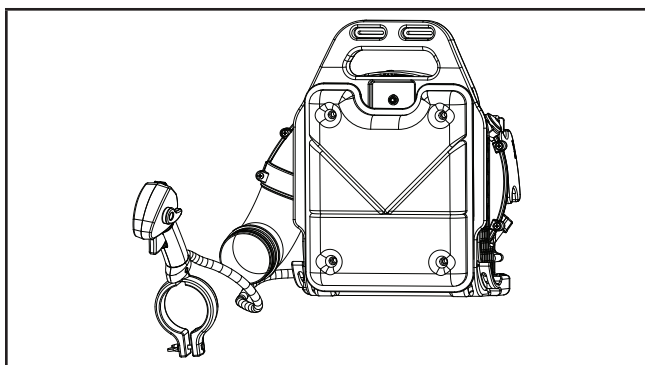

- Colliers..... 2
- Tube flexible 1

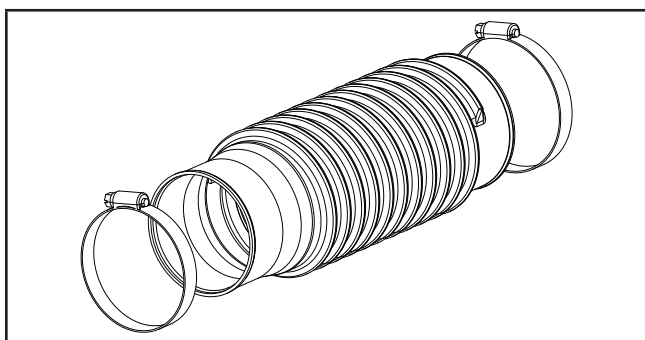

- Tubes du souffleur..... 3

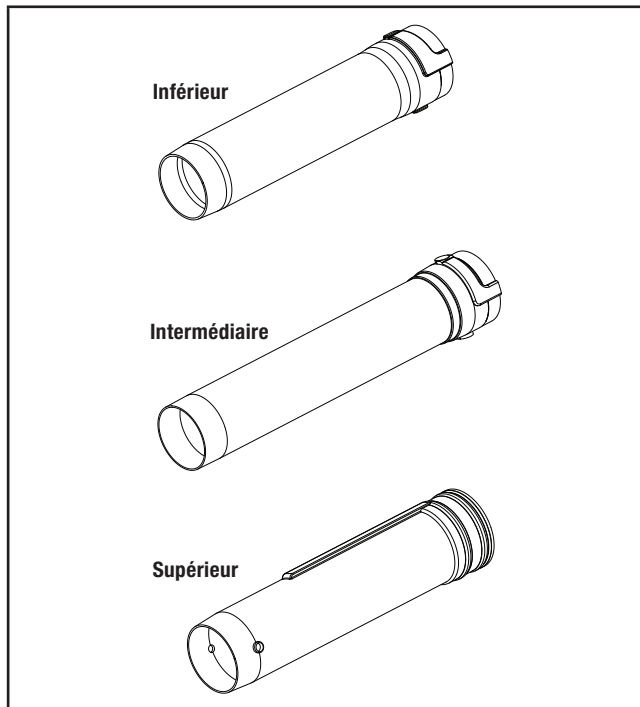

ASSEMBLAGE

Votre souffleur exige certaines tâches d'assemblage. Si vous avez des questions concernant l'assemblage de votre souffleur à dos, appelez notre Équipe de soutien technique au 1 877 338-0999. Ayez vos numéros de série et de modèle à portée de main.

1. Fixez le tube flexible au coude du corps du souffleur. Serrez complètement le collier.

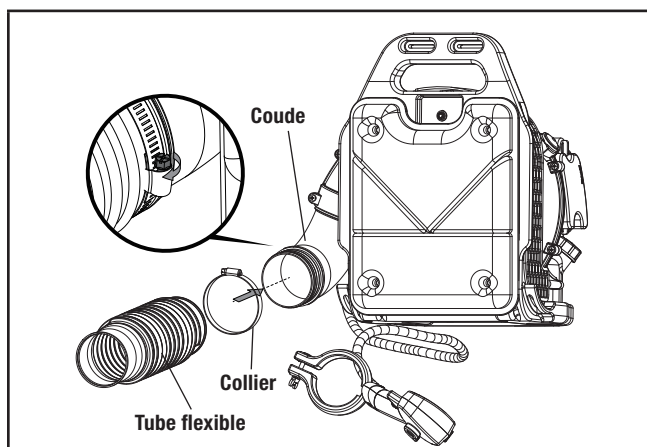

2. Installez le tube flexible avec le tube supérieur du souffleur (avec le guide de la manette d'accélérateur). Serrez complètement le collier.

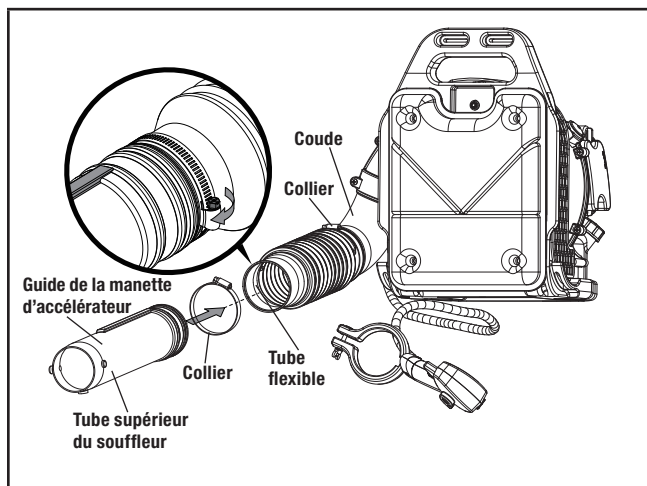

3. Desserrez complètement l'écrou à oreilles du collier de la manette d'accélérateur. Alignez les fentes avec le collier de la manette d'accélérateur et du guide du tube supérieur du souffleur puis glissez-le, comme illustré. Lorsque la manette d'accélérateur est à la longueur désirée, serrez complètement l'écrou à oreilles pour sécuriser le tout.

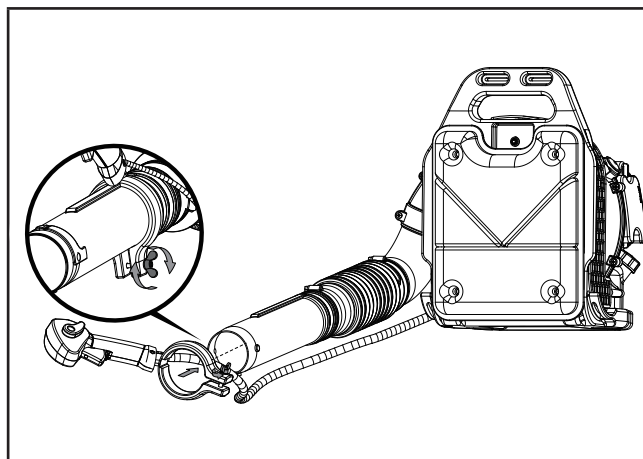

4. Assemblez le tube supérieur du souffleur au tube intermédiaire du souffleur en alignant la flèche située sur le taquet de fixation du tube et la flèche de la rainure de verrouillage du tube. Glissez le taquet de fixation dans la rainure de verrouillage et tournez dans le sens des aiguilles d'une montre pour verrouiller en place.

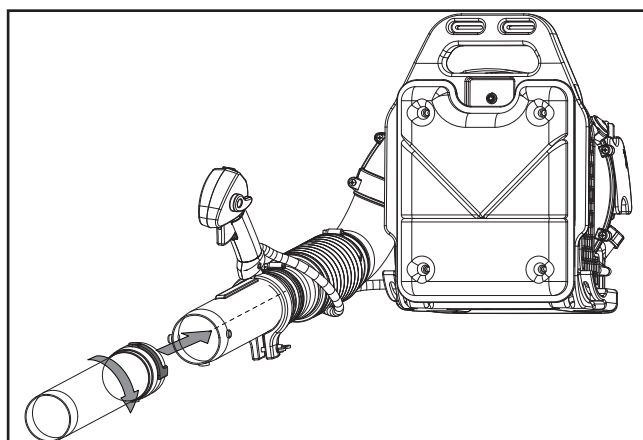

5. Assemblez le tube intermédiaire du souffleur au tube inférieur du souffleur en alignant la flèche avec le taquet de fixation du tube avec la flèche de la rainure de verrouillage du tube. Glissez le taquet de fixation dans la rainure de verrouillage et tournez dans le sens des aiguilles d'une montre pour verrouiller en place.

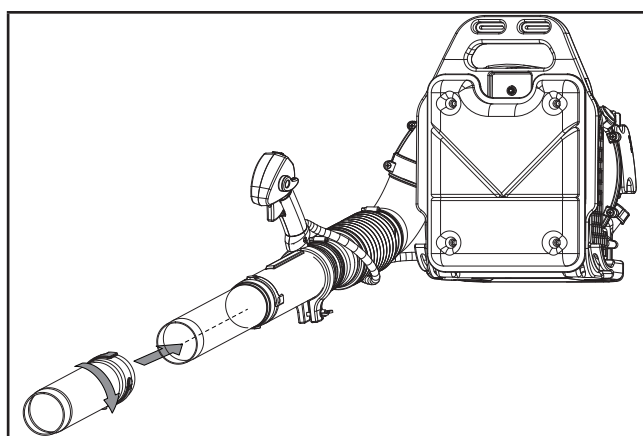

FONCTIONNEMENT

Avitaillement et ravitaillement en carburant

Mélange de carburant

Cet équipement est alimenté par un moteur 2 temps et requiert un mélange préalable d'huile à moteur 2 temps et de carburant dans une proportion de 50 pour 1. Mélangez d'abord le carburant sans plomb et l'huile pour moteur 2 temps dans un contenant propre approuvé pour ce type de mélange. **NE MÉLANGEZ PAS** des quantités supérieures si vous n'envisagez pas de les utiliser d'ici 30 jours. Carburant recommandé : Le fonctionnement de ce moteur est certifié pour un carburant sans plomb conçu pour les automobiles.

Lors du mélange d'essence, utilisez toujours de l'essence sans plomb ordinaire, fraîche et propre, avec un indice d'octane minimum de 87 et une teneur en éthanol de 10% ou moins en volume. **N'UTILISEZ PAS** E15 ou E85. Huile recommandée : Utilisez une huile pour moteur 2 temps de première qualité ou une huile synthétique pour moteur 2 temps équivalente et de grande qualité. N'utilisez pas une huile pour moteur ou une huile pour moteur hors-bord à 2 temps.

Carburant (gallon US)	Huile (oz)
1	2,6
2,5	6,4
3,0	7,7
4,0	10,2
5,0	12,8

Carburant (litre)	Huile (ml)
3,8	76
9,5	190
11,4	228
15,1	302
18,9	378

Remplissage du réservoir de carburant

1. Déposez le souffleur sur une surface plate et stable en dirigeant le bouchon du réservoir de carburant vers le haut.
2. Nettoyez la surface autour du bouchon de carburant pour éviter toute contamination.
3. Dévissez lentement le bouchon du réservoir de carburant en le tournant dans le sens contraire des aiguilles d'une montre.
4. Versez prudemment le mélange de carburant dans le réservoir.

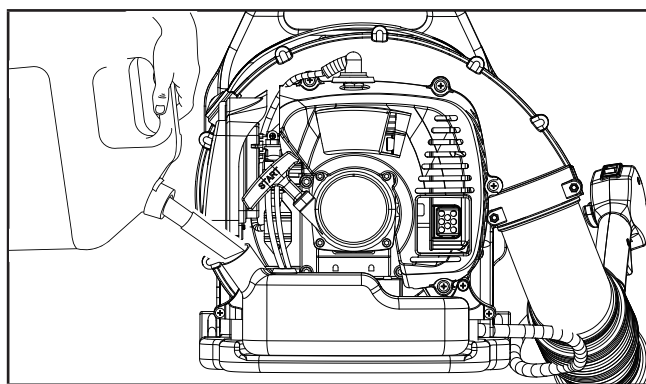

5. Ne remplissez le réservoir de carburant qu'à 80 % de sa pleine capacité. Le niveau de carburant peut être vu via le vitre du réservoir d'essence.
6. Nettoyez et inspectez le joint d'étanchéité du bouchon du réservoir de carburant avant de le réinstaller.
7. Réinstallez le bouchon du réservoir de carburant et vissez-le en le tournant dans le sens des aiguilles d'une montre.
8. Essuyez le carburant renversé sur l'équipement.
9. Si du carburant a été renversé sur l'équipement, attendez 10 minutes après l'essuyage avant de démarrer le moteur.
10. Éloignez-vous à une distance d'au moins 9 m (30 pi) de l'endroit de remplissage avant de démarrer le moteur.

REMARQUE : La production de fumée est normale lors de la première utilisation d'un moteur neuf.

⚠ AVERTISSEMENT

Arrêtez toujours le moteur avant le remplissage de carburant. N'ajoutez jamais de carburant lorsque le moteur est en marche et chaud. Laissez refroidir le moteur pendant au moins 15 minutes avant d'effectuer le remplissage de carburant. Éloignez-vous à au moins 9 m (30 pi) de l'endroit de remplissage avant de démarrer le moteur. Ne fumez pas et restez éloignée des flammes nues et des étincelles. Une manipulation non sécuritaire du carburant peut causer des blessures graves.

🗨 AVIS

N'utilisez pas de carburant E15 ni E85 (carburant contenant plus de 10 % d'éthanol) avec cet équipement. Ces types de carburants sont interdits par la loi fédérale et endommageront votre équipement et annulera votre garantie.

🗨 AVIS

Le carburant contenant 10 % d'éthanol par volume (communément appelé E10) est acceptable. **E15 et E85 n'en contiennent pas.**

AVIS

Pour les dispositifs et systèmes de contrôle des émissions, lisez et comprenez vos responsabilités en matière de maintenance, comme indiqué dans la déclaration de garantie du contrôle des émissions de ce manuel.

Démarrage et arrêt**AVIS**

Ne tirez pas toute la longueur et ne laissez pas glisser la corde du lanceur sur le bord du guide de corde. Laissez la corde du lanceur se rembobiner graduellement.

Pour démarrer un moteur froid :

1. Le démarrage s'effectue en déposant le souffleur sur une surface plate et nue.
2. Mettez le bouton d'étrangleur à la position « CHOKE ».

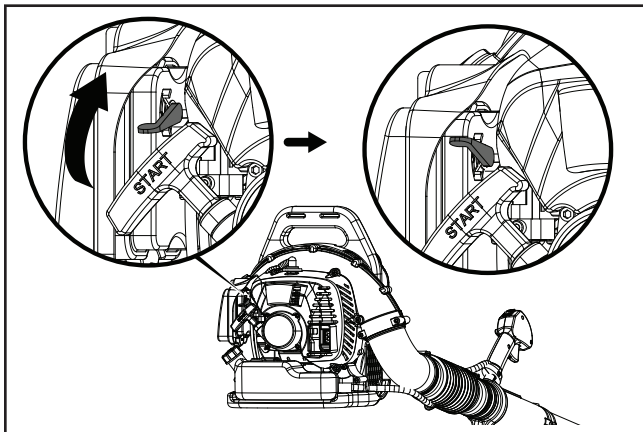

3. Appuyez lentement de 7 à 14 fois sur le bulbe d'amorçage ou jusqu'à ce que le carburant soit visible et flotte librement dans la conduite de retour du réservoir transparente.

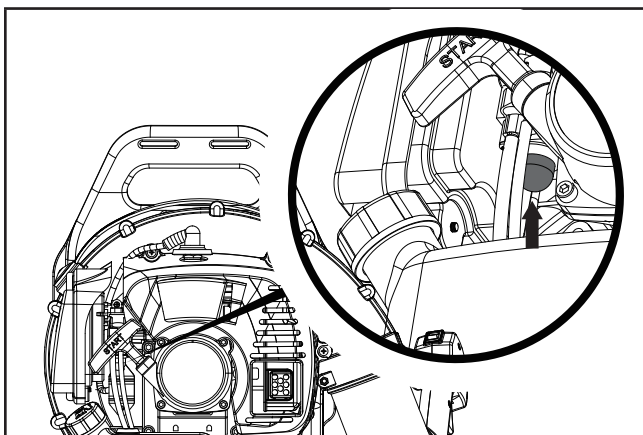

4. Régler le levier du régulateur de vitesse à la position à mi-régime.

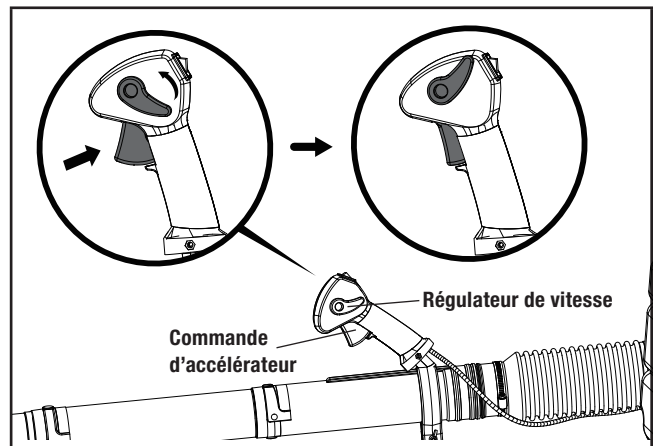

5. Tenez fermement l'équipement puis tirez la poignée du démarreur jusqu'à ce que le moteur démarre. Effectuez des tirs courts et ne laissez pas la corde se rétracter brusquement. N'effectuez pas plus de 6 tirs.

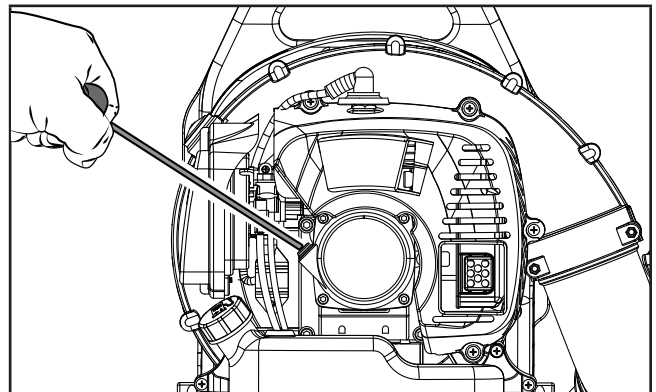

6. Déplacez le bouton d'étrangleur à la position « RUN » et tirez la poignée du lanceur à rappel pour démarrer le moteur. N'effectuez pas plus de 6 tirs.

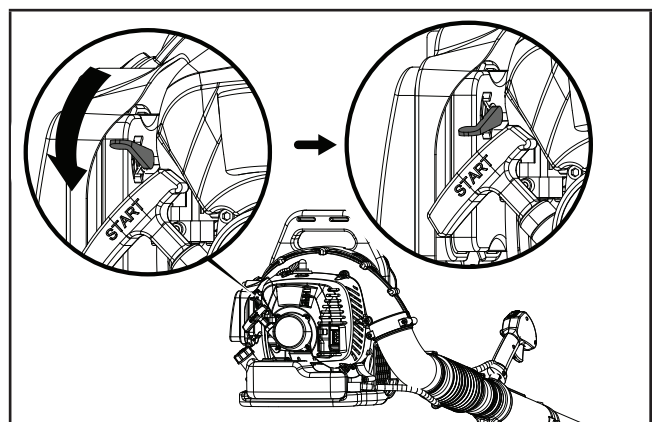
**AVIS**

Laissez réchauffer le moteur pendant 5 à 10 minutes selon la température ambiante. La durée de réchauffement est plus longue par temps froid.

Pour démarrer un moteur chaud :

1. Réglez le levier du régulateur de vitesse à la position à mi-régime.

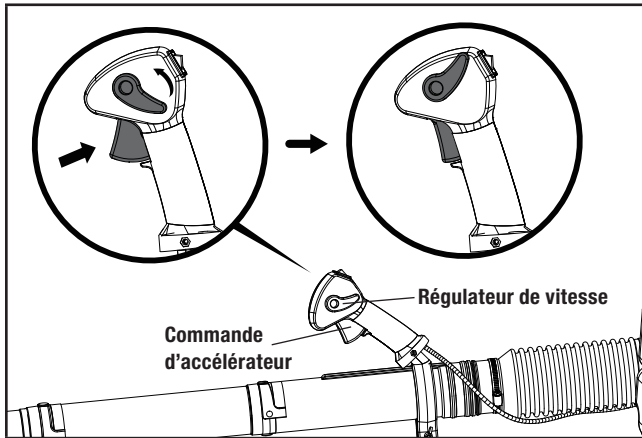

2. Tenez fermement l'équipement puis tirez la poignée du démarreur jusqu'à ce que le moteur démarre. Effectuez des tirs courts et ne laissez pas la corde se rétracter brusquement. N'effectuez pas plus de 5 tirs.

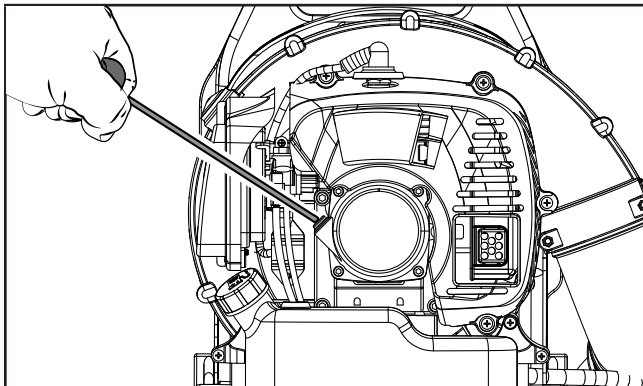
**AVIS**

Si le moteur ne démarre pas, retournez au chapitre « Démarrage d'un moteur froid » et répétez les étapes qui s'y trouvent.

Pour arrêter le moteur :

Pour arrêter le moteur, appuyez et maintenez l'interrupteur d'étranglement à la position « STOP ».

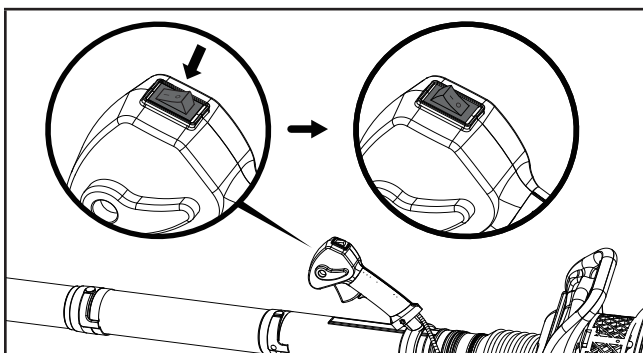
**Bon fonctionnement du souffleur****SÉCURITÉ :**

- Familiarisez-vous avec le chapitre des INSTRUCTIONS DE SÉCURITÉ IMPORTANTES.
- Pour éviter la projection de débris, soufflez les bords extérieurs de l'amas de débris. Ne soufflez jamais directement au centre de l'amas.
- Surveillez les enfants, les animaux, les fenêtres ouvertes, les automobiles fraîchement lavées et soufflez les débris à une distance sécuritaire.

FONCTIONNEMENT :

- Inspectez votre équipement avant de l'utiliser, spécialement le silencieux, les admissions d'air et les filtres à air.
- Installez le tube du souffleur. Consultez le chapitre « ASSEMBLAGE » précédemment dans ce manuel.
- Démarrez le souffleur. Consultez le chapitre « Démarrage et arrêt » précédemment dans ce manuel.
- Tenez la poignée supérieure avec votre main droite.
- Déplacez le souffleur d'un côté à l'autre sur le bord extérieur des débris.
- Faites fonctionner le moteur à la vitesse d'accélération la plus faible possible pour effectuer le travail.

CONSEILS GÉNÉRAUX :

- Afin de réduire les niveaux sonores, limitez le nombre d'équipements utilisés en même temps.
- Utilisez des râtaux et des balais pour déloger les débris avant de les souffler.
- Lorsque les conditions sont poussiéreuses, humectez les surfaces lorsque de l'eau est disponible.
- Tenez le souffleur de manière à ce que le flux d'air se trouve le plus près du sol.
- NETTOYEZ vos souffleurs et autres équipements dès la fin de leurs utilisations. Jetez adéquatement les débris.

⚠ AVERTISSEMENT

Ne faites jamais fonctionner le souffleur sans avoir installé les tubes. L'utilisation d'un équipement mal assemblé représente un risque de blessures graves.

⚠ AVERTISSEMENT

Ne déposez pas le souffleur sur ou près de débris volatiles ou de gravier. Les débris peuvent être aspirés par l'évent d'admission du souffleur et causer possiblement un bris de l'équipement et des blessures graves.

AVIS

Dans certaines juridictions nationales et locales et afin de respecter les ordonnances locales en matière de bruit, utilisez les équipements électriques pendant des heures raisonnables. Pour plus d'informations, contactez votre État et votre gouvernement local pour connaître les exigences spécifiques.

AVERTISSEMENT

Portez toujours des lunettes de protection avec les boucliers latéraux marqués conformes à la norme ANSI Z87.1. Les objets projetés dans vos yeux et d'autres blessures graves peuvent survenir si vous ne portez pas d'équipement de sécurité.

Fonction de Régulateur de Vitesse

Le levier du régulateur de vitesse peut être utilisé pour faire fonctionner le souffleur à dos à une vitesse désirée sans maintenir la gâchette d'accélérateur.

- Pour l'enclencher, appuyez sur la commande d'accélérateur et déplacez le levier du régulateur de vitesse à la vitesse souhaitée.

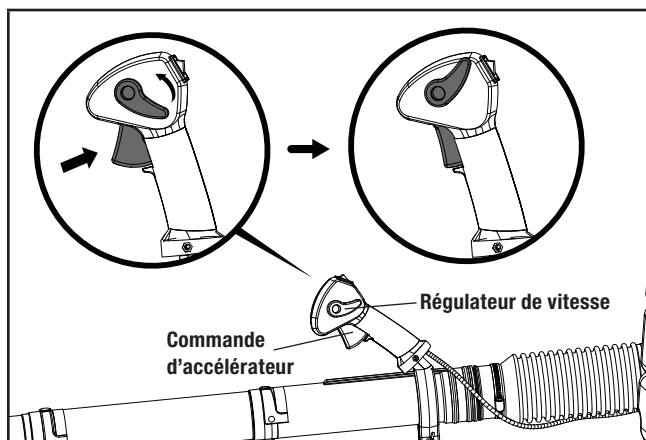

- Pour déclencher, déplacez le levier du régulateur de vitesse vers la position basse d'origine.

ENTRETIEN**Entretien général**

Évitez de nettoyer les pièces en plastique avec des solvants. La plupart des plastiques peuvent se détériorer et se briser lorsqu'ils sont nettoyés avec plus sortes de solvants commerciaux. Utilisez un linge propre pour enlever la saleté, la poussière, le lubrifiant, la graisse, etc.

AVERTISSEMENT

Avant l'inspection, le nettoyage ou une réparation à effectuer sur l'équipement, éteignez le moteur, attendez que toutes les pièces mobiles soient complètement arrêtées, débranchez le fil de la bougie et l'éloigner de la bougie. La désobéissance à ses instructions représente un risque de blessures et de dommages matériels.

AVERTISSEMENT

Utilisez seulement des pièces de rechange identiques au moment d'effectuer l'entretien ou la réparation. L'utilisation de toutes autres pièces représente un risque ou causer le bris de l'équipement.

AVERTISSEMENT

Évitez tout contact de liquide de frein, de carburant, de produits à base de pétrole et l'huile pénétrante avec les pièces en plastique, et ce, en tout temps. Les produits chimiques peuvent endommager, détériorer ou détruire le plastique et de ce fait, causer des blessures graves.

AVERTISSEMENT

La modification ou le réglage du carburateur réglé en usine est une infraction fédérale et annulera votre couverture de garantie.

Nettoyage du filtre à air

Gardez le filtre à air propre pour conserver une bonne performance et une longue durée de vie.

1. Déplacez le bouton d'étrangleur à la position « CHOKE » (consultez le chapitre de démarrage à froid du manuel) pour éviter la pénétration de saleté et de débris dans le carburateur.
2. Retirez le couvercle du filtre à air en tournant les fixations du couvercle dans le sens contraire des aiguilles d'une montre. Brossez toute la saleté accumulée dans la zone du couvercle du filtre à air.

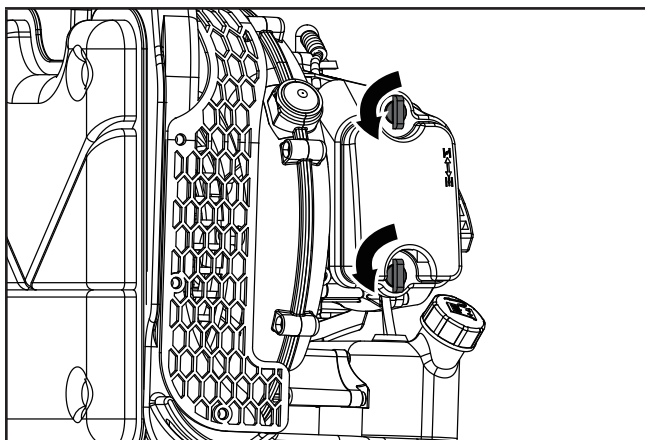

3. Inspectez, remplacez ou nettoyez le filtre à air. Pour remonter le filtre à air, assurez-vous que le filtre s'insère correctement dans la cavité et réinstallez-le comme illustré. Installez le couvercle du filtre air et fixez-le en tournant les fixations dans le sens des aiguilles d'une montre.

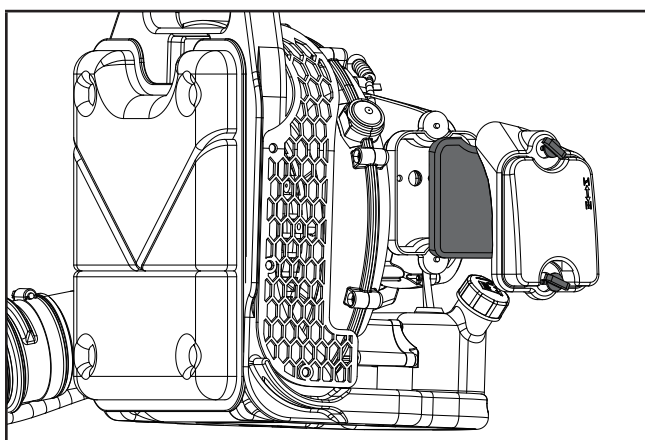

Bouchon du réservoir de carburant

⚠ AVERTISSEMENT

Recherchez les fuites d'huile. Un bouchon de réservoir de carburant ayant une fuite représente un risque d'incendie et doit être remplacé immédiatement. Si vous trouvez une fuite quelconque, corrigez le problème avant d'utiliser l'équipement. Un incendie peut se déclarer et causer des blessures graves si le bouchon n'est pas changé.

Bougie

1. Retirez la bougie et inspectez l'usure et le centre arrondi de l'électrode.
2. Nettoyez, ajuster ou remplacez la bougie par une bougie neuve selon les spécifications ci-dessous.

Type MEO	NGK-BPMR7A
Pièce de rechange	TORCH-L8RTC
Écartement	0,6 à 0,7 mm (0,024 à 0,028 po)

Calendrier d'entretien

Suivez les intervalles d'entretien indiqués dans le calendrier ci-dessous. Effectuez des entretiens plus fréquents si vous utilisez votre souffleur sous des conditions difficiles. Communiquez avec le service d'assistance téléphonique de notre détaillant agréé. Les durées d'intervalles illustrées sont les durées maximums. L'utilisation actuelle et votre expérience détermineront la fréquence d'entretien nécessaire.

AVANT L'UTILISATION

- Essayez les fuites et les déversements de carburant.
- Inspectez et nettoyez le réservoir de carburant.

TOUTES LES 25 HEURES

- Nettoyez les ailettes de refroidissement du cylindre et les fentes d'aération de l'admission d'air.
- Inspectez et nettoyez le filtre à air.

TOUTES LES 50 HEURES

- Nettoyez et ajustez l'écartement des électrodes de la bougie (écartement : 0,6 à 0,7 mm [0,024 à 0,028 po]) ou remplacez-la si nécessaire.
- Nettoyez l'orifice d'échappement.
- Inspectez et nettoyez le filtre à air.

TOUS LES ANS

- Remplacez la bougie.

Rangement du souffleur

- Débarrassez tous les matériaux étrangers du souffleur. Rangez l'équipement arrêté dans un endroit sec et bien aéré et inaccessible aux enfants. Gardez les agents corrosifs comme les produits chimiques de jardinage et les sels fondants éloignés.

- Respectez tous les règlements ISO et ceux de votre région concernant le rangement sûr et la manipulation du carburant.

Pour un entreposage d'un mois ou moins :

- Un stabilisateur de carburant est une solution de rechange acceptable pour minimiser la formation de dépôts de gomme du carburant pendant le rangement. Ajoutez le stabilisateur dans votre contenant de carburant (et non dans le réservoir de carburant du souffleur). Faites fonctionner l'équipement pendant au moins 3 minutes après l'ajout de stabilisateur.

Pour un entreposage de plus d'un mois :

- Vidangez tout le carburant du réservoir dans un contenant approuvé à cet effet. Faites fonctionner le moteur jusqu'à ce qu'il s'arrête.

SPÉCIFICATIONS

Spécifications du souffleur à dos

Modèle	100735
Cylindrée	42 cm ³
Type	2 temps
Vélocité d'air*	306 km/h (190 mi/h) MAX
.....	15 m ³ /min (529 pi ³ /min) MAX
Pression acoustique*	75 dBA @ 15,2 m (50 pi)
Capacité utile du réservoir de carburant	1 000 ml (33,8 oz liq.)
Rapport de mélange de carburant/huile	50 pour 1

* Classé par ANSI/OPEI B175.2-2012

Schéma des pièces (A)

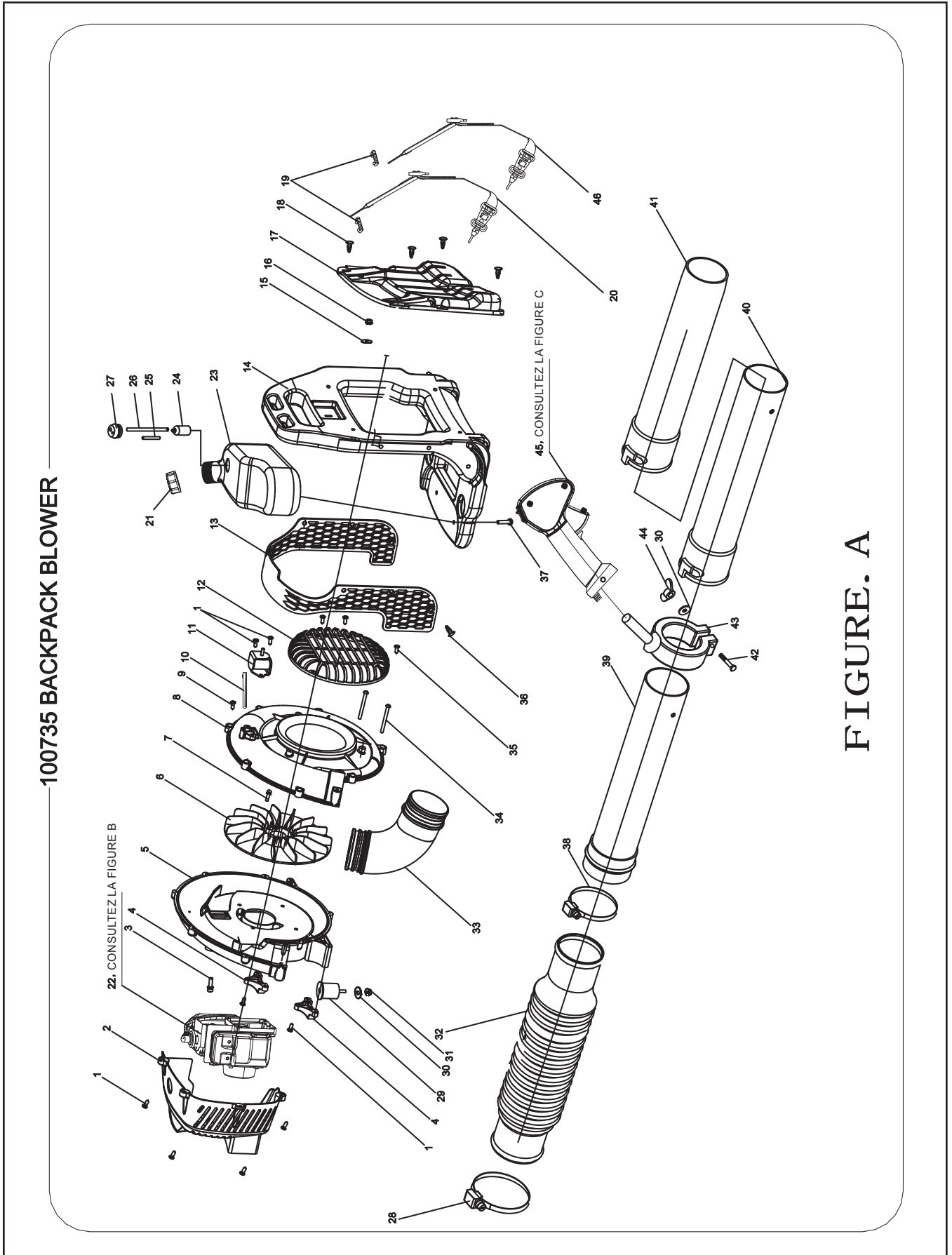

Liste des pièces (A)

No	No de pièce	Description	Qté
1	2320029397	Vis 5 × 16, zinguée noire	12
2	2320119991	Couvercle du moteur	1
3	2310004830	Vis M6 × 30, zinguée noire	4
4	2320082668	Patte de fixation	2
5	2320121542	Volute	1
6	2320121544	Ensemble de ventilateur	1
7	2310002345	Vis M6 × 35 -10.9, noire	4
8	2320121543	Couvercle de volute	1
9	2320121545	Vis 5 × 20, zingage noir	8
10	2320001020	Courroie	1
11	2320002192	Amortisseur	1
12	2320107497	Couvercle	1
13	2320107496	Filet	1
14	2320107495	Châssis	1
15	2310004779	Rondelle Ø 5 zinguée noire	1
16	2310004775	Écrou M5, zingué noir	1
17	2320107506	Coussin	1
18	2320089147	Fixation	4
19	2320001027	Arbre	2
20	2320093904	Ensemble de bande droite	1
21	2320120879	Ensemble de ventilateur	1
22	80117802	Moteur	1
23	2320121551	Réservoir de carburant	1
24	2320047780	Filtre	1
25	2320121532	Tube de carburant, 100 mm	1
26	2320121552	Tube de sortie de carburant, 210 mm	1
27	2320081831	Butée en caoutchouc	1
28	2320088725	Gros collier, Ø 78 - Ø 90	1
29	2320082890	Support	2
30	2310004834	Rondelle Ø 6, zinguée noire	3
31	2310004833	Écrou M6, zingué noir	2
32	2320107502	Tube flexible	1
33	2320120452	Coude	1
34	2310004852	Vis M5 × 65, zinguée noire	2
35	2310000874	Vis st4.2 × 13, zinguée	3

No	No de pièce	Description	Qté
36	2320003080	Petit collier	6
37	2310004832	Vis M6 × 16, zinguée noire	2
38	2320088725	Collier, Ø 59 - Ø 82	1
39	2320040883	Tube supérieur	1
40	2320110757	Tube intermédiaire	1
41	2320120059	Tube inférieur	1
42	2310004853	Vis M6 × 45, zinguée noire	1
43	2320121553	Poignée	1
44	2310004854	Écrou M6, zingué noir	1
45	43002762	Ensemble de poignée	1
46	2320110228	Ensemble de bande gauche	1

Schéma des pièces (B)

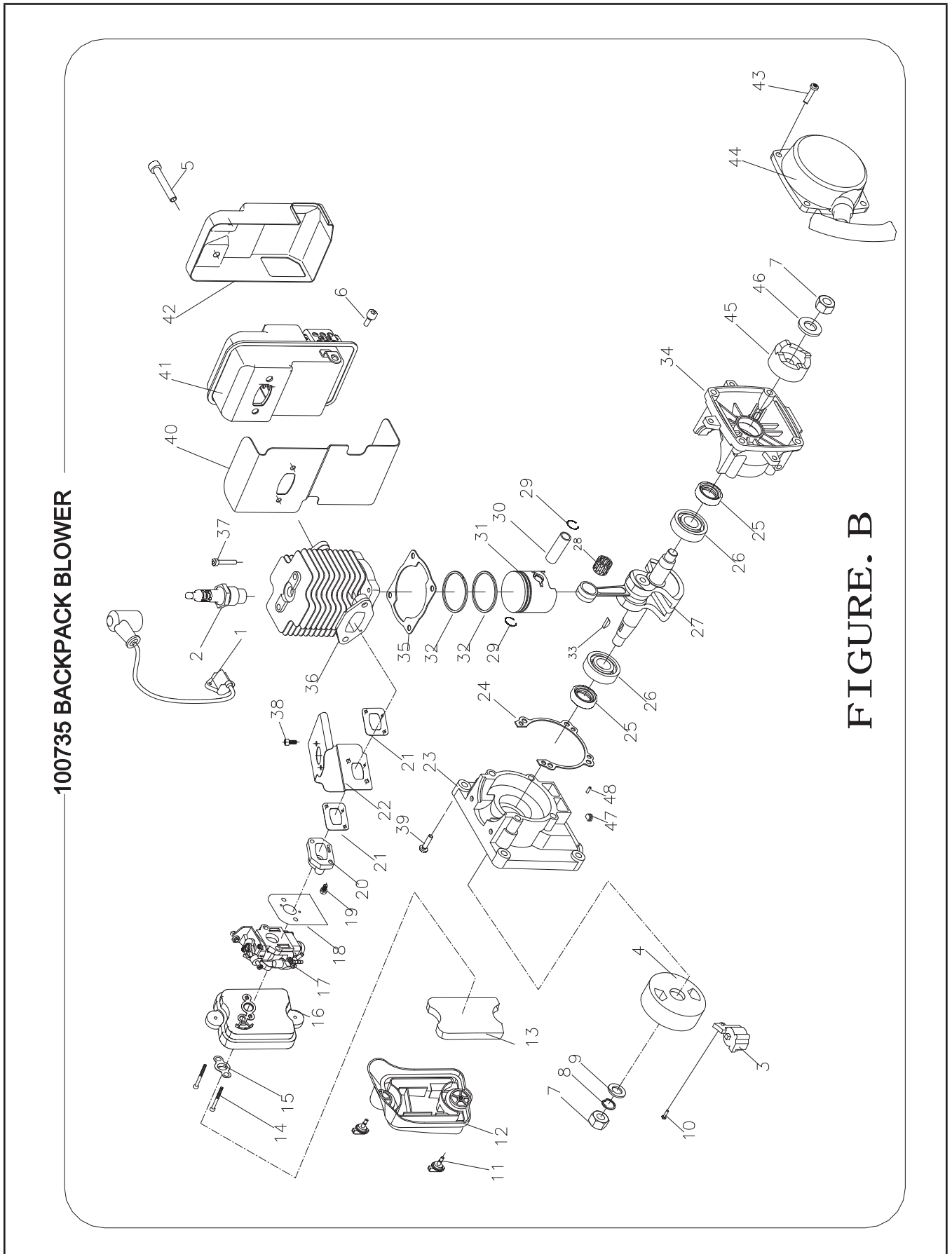

Liste des pièces (B)

No	No de pièce	Description	Qté
1	2320121560	Enroulement	1
2	2320007039	Bougie	1
3	2320121561	Ensemble d'allumage à froid	1
4	2320121559	Ensemble de rotor magnétique	1
5	2310004478	Vis M6 × 70 - 12.9, noire	2
6	2310002340	Vis M5 × 12, noire	1
7	2320007246	Écrou M10 × 1, zingué	2
8.	2310000085	Rondelle Ø 10, zinguée	1
9	2310000733	Rondelle, zinguée	1
10	2310003229	Vis M4 × 20, zinguée	2
11	2320061021	Boulon de bouton	2
12	2320117330	Couvercle extérieur	1
13	2320107576	Cartouche filtrante	1
14	2310003184	Vis M5 × 55, zinguée	2
15	2320024966	Défecteur	1
16	2320119994	Couvercle intérieur	1
17	2320099910	Carburateur	1
18	2320051307	Joint statique	1
19	2310002216	Vis M5 × 25, zinguée	2
20	2320107556	Isolant	1
21	2320107554	Joint d'étanchéité, cylindre	2
22	2320111842	Défecteur d'air	1
23	10301009	Carter de moteur avant	1
24	2320061196	Rondelle d'étanchéité	1
25	2320001288	Joint d'étanchéité	2
26	2310001560	Roulement	2
27	10200597	Vilebrequin	1
28	2310001596	Roulement	1
29	2320007027	Fixation, axe de piston	2
30	2320007027	Axe de piston	1
31	2320110577	Piston	1
32	2320007021	Segment de piston	2
33	2320006273	Clé	1
34	10302863	Carter de moteur arrière	1
35	2320008504	Joint d'étanchéité	1
36	10303955	Cylindre	1
37	2310000651	Vis M5 × 20, zinguée	4
38	2310000847	Vis M5 × 8, zinguée	1
39	2310003301	Vis M5 × 30, zinguée	4
40	2320107555	Joint d'étanchéité, silencieux	1

No	No de pièce	Description	Qté
41	2320107557	Silencieux	1
42	2320107558	Flasque de roulement	1
43	2310004829	Vis M5 × 16, zinguée noire	4
44	2320117331	Système de recul de lanceur	1
45	2320007325	Cliquet	1
46	2310000755	Cliquet Rondelle	1
47	2320001346	Fixité	1
48	2310000935	Clavette, 4h8 × 10	2

Schéma des pièces (C)

100735 BACKPACK BLOWER

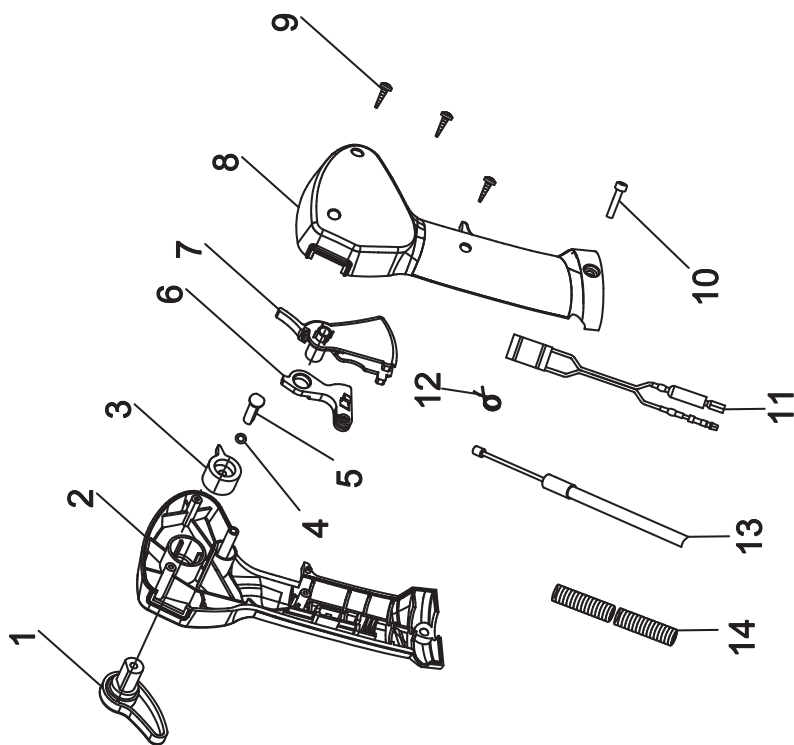

FIGURE. C

Liste des pièces (C)

No	No de pièce	Description	Qté
1	2320117338	Levier du régulateur de vitesse	1
2	2320119431	Étui à poignée	1
3	2320117347	Bloc tournant	1
4	2310000764	Rondelle Ø 5, zinguée	1
5	2310001702	Vis st4.8 x 16, zinguée	1
6	2320117340	Bloc	1
7	2320117339	Commande de papillon des gaz	1
8	2320107510	Couvercle à poignée	1
9	2310004774	Vis st2.9 × 13, zinguée noire	3
10	2310004778	Vis M5 × 25, zinguée noire	1
11	2320121555	Ensemble de bouton d'arrêt d'urgence	1
12	2320107517	Ressort	1
13	2320121557	Papillon des gaz	1
14	2320121556	Gaine du tube	1

DÉPANNAGE

Problème	Cause	Solution
Le moteur ne démarre pas.	Le mélange de carburant est trop riche.	Étrangleur ouvert.
	Le tamis à carburant est obstrué.	Nettoyez le tamis à carburant.
	Canalisation de carburant bouchée.	Nettoyez la canalisation de carburant.
	Moteur noyé.	Laissez l'équipement reposer pendant 15 minutes ou retirez la bougie et nettoyez selon les instructions du manuel.
	L'écartement des électrodes de la bougie est inadéquat.	Remplacez ou mettez la bougie au point selon les instructions.
Le moteur cale ou accélère lentement.	Filtre à air sale.	Nettoyez le filtre à air.
	Mauvaise sorte de carburant.	Vidangez et remplissez avec le bon carburant ou du carburant frais.
	Orifice d'échappement ou pare-étincelles obstrué.	Nettoyez l'orifice d'échappement et le pare-étincelles.
La poussée du souffleur est faible ou inconsistante.	Le tuyau du souffleur est obstrué ou lâche.	Inspectez et assurez-vous que les tubes du souffleur sont libres de débris et que les colliers sont fixés fermement et correctement.

Pour plus de soutien technique :

Équipe de soutien technique

Lu – Ve 8 h 30 – 17 h (HNP/HAP)

Numéro sans frais : 1 877 338-0999

support@championpowerequipment.com

GARANTIE*

CHAMPION POWER EQUIPMENT

GARANTIE LIMITÉE DE DEUX (2) ANS

Conditions de la garantie

Pour enregistrer votre produit pour bénéficier de la garantie et du service téléphonique d'assistance technique à vie GRATUIT, veuillez visiter :

<https://www.championpowerequipment.com/register>

Pour terminer l'enregistrement, vous devez inclure une copie du reçu de caisse comme preuve d'achat. Une preuve d'achat est requise pour bénéficier du service de garantie. Veuillez enregistrer votre produit dans les dix (10) jours suivant son achat.

Garantie de réparation et de remplacement

CPE garantit à l'acheteur original que les composants mécaniques et électriques seront exempts de défauts de matériau et de fabrication pour une période d'un an (pièces et main-d'œuvre) à partir de la date d'achat initiale et de 180 jours (pièces et main-d'œuvre) pour un usage commercial et industriel. Les frais de transport du produit pour réparation ou remplacement en vertu de cette garantie sont de la seule responsabilité de l'acheteur. Cette garantie n'est valable que pour l'acheteur initial et n'est pas transférable.

Ne pas rapporter le produit sur le lieu d'achat

Communiquez avec le soutien technique et CPE diagnostiquera tout problème par téléphone ou par courriel. Si le problème ne peut être résolu de cette manière, CPE autorisera, à sa discrétion, l'évaluation, la réparation ou le remplacement de la pièce ou du composant défectueux dans un centre de services CPE. CPE vous fournira un numéro de cas dans le cadre du service de garantie. Veuillez le conserver pour référence ultérieure. Les réparations ou remplacements effectués sans autorisation préalable, ou dans un établissement de réparations non autorisé, ne sont pas couverts par cette garantie.

Exclusions de la garantie

Cette garantie ne couvrira les suivants :

Usure normale

Les produits contenant des composants mécaniques ou électriques doivent faire l'objet d'un entretien périodique pour bien fonctionner. Cette garantie ne couvre pas les réparations quand l'usure normale a épuisé la durée de vie utile d'une pièce ou de l'équipement complet.

Installation, utilisation et entretien

Cette garantie ne s'appliquera pas aux pièces et/ou à la main-d'œuvre s'il appert que le produit a été mal utilisé, a manqué d'entretien, a fait l'objet d'un accident, ou encore s'il a été malmené, chargé au-delà des limites du produit ou modifié. L'entretien normal n'est pas couvert par cette garantie. Il n'est pas nécessaire qu'il soit effectué à un établissement ou par une personne autorisée par CPE.

Autres exclusions

Cette garantie exclut :

- les défauts apparents portant notamment sur la peinture et les décalques, etc.,
- les articles d'usure tels que des poulies de démarrage, des cordes de démarrage, des éléments filtrants, des courroies, des ventilateurs soufflants, des pales de turbines, des tubes soufflants et / ou à vide, des sacs à vide et des sangles (le cas échéant), etc.
- les défauts dus à des catastrophes naturelles et autres événements majeurs au-delà du contrôle du fabricant,
- les problèmes causés par des pièces autres que celles de Champion Power Equipment.

Limites de la garantie implicite et des dommages indirects

Champion Power Equipment décline toute obligation en matière de réclamations concernant le temps perdu, l'utilisation de ce produit, le fret ou toute autre réclamation secondaire ou indirecte découlant de l'utilisation de ce produit par quiconque. CETTE GARANTIE ET LES GARANTIES CI-JOINTES DES SYSTÈMES ANTIPOLLUTION DE L'EPA DES ÉTATS-UNIS ET/OU CARB (SI APPLICABLES) REMPLACENT TOUTES LES AUTRES GARANTIES, EXPRESSE OU IMPLICITE, Y COMPRIS LES GARANTIES DE QUALITÉ MARCHANDE OU D'ADÉQUATION À UN USAGE PARTICULIER.

Les produits fournis en remplacement seront soumis à la garantie du produit original. La durée de la garantie du produit échangé sera calculée en fonction de la date d'achat du produit original.

Cette garantie vous donne certains droits, lesquels peuvent varier d'un état ou d'une province à l'autre. Il se peut que vous ayez des droits autres que ceux qui sont énoncés dans la garantie, selon votre état ou votre province.

Coordonnées

Adresse

Champion Power Equipment, Inc.
12039 Smith Ave.
Santa Fe Springs, CA 90670 É.-U.
www.championpowerequipment.com

Service à la clientèle

Ligne sans frais : 1 877 338-0999
info@championpowerequipment.com
N° télécopieur : 1 562 236-9429

Service technique

Ligne sans frais : 1 877 338-0999
tech@championpowerequipment.com

GARANTIE DU SYSTÈME ANTIPOLLUTION DE CHAMPION POWER EQUIPMENT, INC. (CPE) ET DE L'AGENCE DE PROTECTION ENVIRONNEMENTALE DES ÉTATS-UNIS (E.P.A. DES É.-U.)

Votre moteur Champion Power Equipment (CPE) répond aux normes d'émissions de l'EPA des É.-U.

VOS DROITS ET OBLIGATIONS CONCERNANT LA GARANTIE :

L'Agence de protection environnementale des États-Unis (EPA) et Champion Power Equipment (CPE) ont le plaisir d'expliquer la garantie fédérale du système antipollution de votre petit moteur de véhicule hors route et de votre équipement motorisé de 2021. Aux États-Unis, les nouveaux équipements équipés de petits moteurs de véhicules hors route doivent être conçus, construits et équipés de manière à répondre aux normes strictes de l'EPA des États-Unis. CPE doit garantir le système antipollution du moteur de votre petit véhicule hors route pour la période décrite ci-dessous, à condition que le moteur du petit véhicule hors route n'ait pas été utilisé de manière abusive, n'a pas été négligé, n'a pas été modifié sans approbation ou ait été mal entretenu.

Votre système antipollution peut comprendre des pièces telles que : des carburateurs, réservoirs de carburant, canalisations de carburant (pour les combustibles liquides et vapeurs d'essence), des bouchons de réservoirs de carburant, des soupapes, des réservoirs à charbon actif, des filtres, des fixations, des connecteurs et d'autres composants associés. Si un défaut sous garantie survient, CPE réparera le petit moteur de votre véhicule hors route sans frais, y compris le diagnostic, les pièces et la main-d'œuvre.

COUVERTURE DE GARANTIE DU FABRICANT :

Ce système antipollution est garanti pendant deux (2) ans. Si une pièce reliée aux émissions de votre moteur est défectueuse, cette pièce sera réparée ou remplacée par CPE.

RESPONSABILITÉS DU PROPRIÉTAIRE À L'ÉGARD DE LA GARANTIE :

Comme propriétaire d'un petit moteur pour véhicule hors route, vous êtes responsable d'effectuer l'entretien exigé comme indiqué dans votre manuel d'utilisation. CPE vous recommande de conserver tous vos reçus d'entretien du petit moteur de votre véhicule hors route, mais CPE ne peut pas refuser unilatéralement la couverture de la garantie à cause de l'absence de reçus.

Comme propriétaire d'un petit moteur pour véhicule hors route, vous devez toutefois savoir que CPE peut refuser de réparer ou remplacer une pièce défectueuse ou une défectuosité de votre petit moteur de véhicule hors route sous garantie résultant d'une utilisation abusive, d'une négligence, d'un entretien inadéquat ou d'une modification non autorisée.

Vous êtes responsable d'apporter votre petit moteur de véhicule hors route à un centre de distribution, un point de service ou un point de service alternatif agréé de CPE dès que le problème survient. Les réparations au titre de la garantie doivent être faites dans un délai raisonnable sans toutefois dépasser 30 jours.

Pour toutes questions concernant la couverture de votre garantie, communiquez avec :

Champion Power Equipment, Inc.
Service à la clientèle
12039 Smith Ave.
Santa Fe Springs, CA 90670
1-877-338-0999
tech@championpowerequipment.com

GARANTIE DU SYSTÈME ANTIPOLLUTION

- 1. CONDITIONS D'APPLICATION:** Cette section concerne les systèmes antipollution de petits moteurs de véhicules hors route ou d'équipement utilisant des petits moteurs de véhicules hors route assujettis aux normes d'émissions dans cet article. La période de garantie commence à la date de livraison du nouveau moteur ou du nouvel équipement à l'acheteur final et la couverture doit être de 24 mois consécutifs par la suite.
- 2. COUVERTURE GÉNÉRALE DE LA GARANTIE DU SYSTÈME ANTIPOLLUTION**

CPE garanti à l'acheteur final du nouveau moteur ou du nouvel équipement et à tous les propriétaires subséquents que le système antipollution installé est :

 - 2a. Conçu, fabriqué et équipé conformément aux normes d'émissions des moteurs à allumage par étincelles de 19 kW et moins de l'EPA des É.-U.;
 - 2b. Exempt de tout défaut de matériaux et de fabrication qui fait en sorte que la défektivité d'une pièce sous garantie est identique à tous les égards importants à la pièce, comme décrit dans la demande de certification du fabricant du moteur pendant une période de deux (2) ans.
- 3. QUE LA GARANTIE DES PIÈCES RELIÉES AUX ÉCHAPPEMENTS ET CONTRÔLES DES ÉMISSIONS PAR ÉVAPORATION SERA INTERPRÉTÉE COMME SUIT :**
 - 3a. Toute pièce garantie dont le remplacement n'est pas prévu par l'entretien requis du manuel du propriétaire requis par le sous-paragraphe (e) doit être garantie pour la période de garantie définie par le sous-paragraphe (b)(2). Si une telle pièce s'avère défectueuse pendant la période de couverture de la garantie, CPE réparera ou remplacera la pièce comme indiqué au sous-paragraphe (3)(3d) ci-dessous. Toute pièce réparée ou remplacée au titre de la garantie doit être garantie pour une période au moins égale à la période de garantie restante.
 - 3b. Toute pièce reliée aux émissions n'étant soumise qu'à une inspection périodique comme décrite dans le manuel du propriétaire doit être garantie pour la période de garantie décrite au sous-paragraphe (b)(2). Un énoncé dans de telles instructions écrites à l'effet de « réparer ou remplacer si nécessaire » doit informer les propriétaires de la couverture de garantie des pièces reliées aux émissions. Le remplacement pendant la période de garantie est couvert par la garantie et ne doit pas réduire la période de couverture de la garantie. Toute pièce réparée ou remplacée au titre de la garantie du système antipollution sera garantie pour une période au moins égale à la période de garantie restante.
 - 3c. Toute pièce garantie reliée aux émissions à être remplacée conformément à l'entretien planifié dans le manuel du propriétaire doit être garantie pour la période précédant le premier point de remplacement planifié de cette pièce. Si la pièce est défectueuse avant le premier remplacement planifié, cette pièce sera réparée ou remplacée par CPE conformément au sous-paragraphe (3) (3d) ci-dessous. Toute pièce reliée au système antipollution sera réparée ou remplacée au titre de la garantie et doit être garantie pendant une période au moins égale au reste de la période précédant le premier point de remplacement prévu pour cette pièce liée aux émissions.
 - 3d. La réparation ou le remplacement de toute pièce garantie reliée aux émissions en vertu des dispositions de garantie du présent article est effectué sans frais pour le propriétaire dans un point de service agréé CPE.
 - 3e. Le propriétaire du petit moteur de véhicule hors route ne doit pas payer pour la main-d'œuvre du diagnostic déterminant que la pièce couverte par la garantie est défectueuse pourvu qu'un tel diagnostic soit effectué par un point de service agréé de CPE.
 - 3f. CPE doit payer les réparations couvertes par la garantie sur les émissions dans les points de service non agréés pour les circonstances suivantes :
 - i. Le service est requis dans un centre urbain ayant une population de plus de 100 000 habitants conformément au recensement des États-Unis pour l'année 2000 sans point de service agréé de CPE ET,
 - ii. Le service doit être rendu dans un point de service agréé de CPE situé à plus de 160 km (100 mi). La limite de distance de 160 km (100 mi) ne s'applique pas pour les états suivants : Alaska, Arizona, Colorado, Hawaii, Idaho, Montana, Nebraska, Nevada, Nouveau-Mexique, Oregon, Texas, Utah et Wyoming.
 - 3g. CPE sera responsable des dommages à d'autres composants du moteur d'origine ou aux modifications approuvées causés directement par une défektivité d'une pièce reliée au système antipollution couverte par la garantie du système antipollution.
 - 3h. Tout au long de la période de garantie du système antipollution, CPE doit conserver une quantité suffisante de pièces reliées au système antipollution garanties pour répondre à la demande prévue de telles pièces reliées au système antipollution.
 - 3i. Toutes les pièces de rechange reliées aux émissions doivent être autorisées et approuvées par CPE et être utilisées pour effectuer tous les entretiens ou toutes les réparations au titre de la garantie du système antipollution, et ce, sans frais pour le propriétaire. Une telle utilisation ne doit pas diminuer l'obligation de garantie de CPE.

- 3j. Des pièces d'appoint ou modifiées ne doivent pas être utilisées pour modifier ou réparer un moteur de CPE. L'utilisation de telles pièces annulera la présente garantie et sera un motif suffisant pour rejeter une réclamation faite au titre de la garantie. CPE n'est pas responsable en vertu des présentes pour les défaillances des pièces garanties d'un moteur CPE causées par l'utilisation d'une telle pièce d'appoint ou modifiée non approuvée.

LES PIÈCES RELIÉES AUX ÉMISSIONS COMPRENNENT LES SUIVANTES : (en utilisant les parties de la liste applicables au moteur)

Systèmes couverts par la présente garantie	Description des pièces
Système de dosage de carburant	Régulateur de pression de carburant, carburateur et pièces internes
Système d'admission d'air	Filtre à air, tubulure d'admission
Système d'allumage	Bougie et pièces, système d'allumage électromagnétique
Système d'échappement	Tubulure d'échappement, pot catalytique
Pièces diverses	Tuyaux, raccords, joints d'étanchéité, joints statiques et colliers associés aux systèmes énumérés.
Émissions de vapeurs de carburant	Réservoir de carburant, bouchon du réservoir de carburant, canalisation de carburant (pour carburant liquide ou vapeurs de carburant), raccords pour canalisation de carburant, fixations, clapets de décharge, soupapes de commande, commande des solénoïdes, commandes électroniques, diaphragmes de contrôle du vide, câbles de commande, contrôle des fuites, soupapes de purge, joints d'étanchéité, séparateur liquide/vapeur, réservoir à charbon actif, supports de montage de cartouche, connecteur d'orifice de purge du carburateur.

POUR OBTENIR UNE RÉPARATION AU TITRE DE LA GARANTIE :

Vous devez apporter votre moteur CPE ou le produit sur lequel il est installé avec la carte d'enregistrement de garantie ou une autre preuve d'achat datée originale, à vos frais, chez un concessionnaire Champion Power Equipment autorisé à vendre et réparer un produit CPE pendant ses heures ouvrables. Les centres de réparations alternatifs définis à la section (3)(f) doivent être approuvés par CPE avant d'effectuer la réparation. Les demandes de réparation ou de réglage uniquement causés par des défauts de matériaux ou de fabrication ne seront pas refusées parce que le moteur n'a pas été correctement entretenu et utilisé.

Pour toutes questions concernant vos droits et responsabilités de votre garantie ou pour obtenir une réparation au titre de la garantie, veuillez écrire ou appeler le service à la clientèle de Champion Power Equipment, Inc.

Champion Power Equipment, Inc.

12039 Smith Ave.

Santa Fe Springs, CA 90670

1-877-338-0999

À l'attention de : Service à la clientèle

tech@championpowerequipment.com