



MANUEL DE L'OPÉRATEUR

MODÈLE N°100536

SOUFFLEUSE À NEIGE DE 30 PO
À 2 ÉTAPES



ENREGISTREZ VOTRE PRODUIT
EN LIGNE

sur www.championpowerequipment.com



 1-877-338-0999

ou rendez-vous sur
championpowerequipment.com

LISEZ ET CONSERVEZ CE MANUEL. Ce manuel contient des informations importantes relatives à la sécurité qui doivent être lues et comprises avant l'utilisation du produit. Dans le cas contraire, l'utilisateur s'expose à de graves blessures. Ce manuel doit être conservé avec le produit.

Les spécifications, descriptions et illustrations figurant dans ce manuel correspondent aux informations connues au moment de la publication, mais peuvent être modifiées sans préavis.

TABLE DES MATIÈRES

Introduction	3
Définitions de sécurité	3
Instructions importantes relatives à la sécurité	4
Sécurité concernant le carburant	5
Formation	5
Préparation	6
Fonctionnement	6
Dégagement d'une goulotte de décharge obstruée	7
Entretien et entreposage	7
Pictogrammes de sécurité	8
Pictogrammes de sécurité	9
Pictogrammes de fonctionnement	11
Pictogrammes de guide de démarrage rapide	12
Commandes et caractéristiques	13
Souffleuse à neige	13
Moteur	13
Pièces incluses	14
Assemblage	15
Déballage	15
Poignée	15
Ajout d'huile à moteur	16
Ajout de combustible	17
Fonctionnement	18
Avant l'utilisation	18
Démarrage du moteur	19
Arrêt du moteur	19
Fonctionnement en haute altitude	20
Leviers de commande	20
Réglage de la direction et de la hauteur de la décharge de neige	21
Dégagement d'une goulotte de décharge obstruée	22
Réglage des sabots à neige	22
La technologie de direction assistée	22
Après l'utilisation	22

Entretien	23
Entretien du moteur	23
Changement d'huile	23
Remplacement des goupilles de cisaillement	23
Réglage du câble de la poignée de commande de l'autopropulsion	24
Réglage des câbles de la poignée de commande de la vitesse de l'autopropulsion	24
Réglage du câble de commande de la tarière	25
Réglage des câbles de la goulotte d'éjection	26
Remplacez le câble du déflecteur de la chute de déchargement	27
Remplacez le câble de la poignée de commande de l'autopropulsion	27
Remplacez la courroie de la tarière	28
Réparer ou remplacer le disque de friction	31
Remplacer l'assemblage de direction de la fourche de changement de direction	33
Le jeu des soupapes	34
Lubrification	34
Conservation	34
Transport	34
Périodes d'entretien régulier	34
Fiche technique	35
Spécifications de la souffleuse à neige	35
Spécifications du moteur	35
Spécifications de l'huile	35
Spécifications du carburant	35
Dépannage	36

INTRODUCTION

Félicitations pour votre achat d'un produit de Champion Power Equipment (CPE). CPE conçoit, fabrique et offre un soutien à l'ensemble de nos produits conformément à de strictes spécifications et directives. Avec une connaissance appropriée du produit, une utilisation sûre et un entretien périodique, ce produit devrait satisfaire vos attentes pendant des années.

Nous déployons tous nos efforts pour assurer l'exactitude et l'intégralité de l'information contenue dans le présent manuel et nous nous réservons le droit de modifier, de changer et/ou d'améliorer le produit et le présent document à tout moment et sans préavis.

Du fait que CPE accorde beaucoup d'importance à la façon dont nos produits sont conçus, fabriqués, utilisés et réparés et que nous accordons aussi une grande importance à votre sécurité et à celle des autres, nous aimerions que vous preniez le temps d'étudier de manière approfondie le présent manuel et d'autres documents d'information concernant le produit et de bien connaître l'assemblage, le fonctionnement, les dangers et l'entretien du produit avant de l'utiliser. Familiarisez-vous bien avec le produit et assurez-vous que toute autre personne voulant l'utiliser fasse de même, en observant les procédures d'utilisation et les consignes de sécurité adéquates avant chaque utilisation. Veuillez toujours faire preuve de bon sens et exercer la plus grande prudence lorsque vous utilisez le produit afin d'éviter des accidents, des dommages matériels ou des blessures. Nous espérons que vous continuerez d'utiliser votre produit de CPE pendant des années et que vous en serez satisfait.

Lorsque vous communiquez avec CPE pour obtenir des pièces et/ou de réparation, vous devrez nous fournir les numéros de modèle et de série de votre produit. Transcrivez au tableau ci-dessous les informations figurant sur l'étiquette signalétique de votre produit.

CPE ÉQUIPE DE SOUTIEN TECHNIQUE
1 877 338-0999
NUMÉRO DU MODÈLE
100536
NUMÉRO DE SÉRIE
DATE D'ACHAT
LIEU D'ACHAT

DÉFINITIONS DE SÉCURITÉ

Les pictogrammes de sécurité visent à attirer votre attention sur les dangers potentiels. Il est essentiel de bien comprendre la signification des pictogrammes de sécurité. Les avertissements de sécurité n'éliminent pas tout danger. Les instructions ou avertissements qu'ils fournissent ne peuvent pas remplacer les mesures de prévention d'accidents appropriées.

DANGER

Le mot DANGER indique une situation dangereuse qui, si elle n'est pas évitée, causera des blessures graves ou mortelles.

AVERTISSEMENT

Le mot AVERTISSEMENT indique une situation dangereuse qui, si elle n'est pas évitée, pourrait causer des blessures graves ou mortelles.

MISE EN GARDE

MISE EN GARDE Indique une situation dangereuse qui, si elle n'est pas évitée, pourrait causer des blessures graves ou mortelles.

AVIS

AVIS indique des informations considérées importantes, mais non liées aux dangers (ex., des messages relatifs aux dommages matériels).

INSTRUCTIONS IMPORTANTES RELATIVES À LA SÉCURITÉ

⚠ AVERTISSEMENT

Cancer et Troubles de l'appareil reproducteur –
www.P65Warnings.ca.gov

⚠ DANGER

L'échappement du moteur contient du monoxyde de carbone, un gaz incolore, inodore et toxique. L'inhalation de monoxyde de carbone provoque de la nausée, des étourdissements, des évanouissements ou la mort. Allez immédiatement respirer de l'air frais si vous commencez à vous sentir étourdi ou affaibli.

Utilisez uniquement votre produit à l'extérieur dans un endroit bien aéré.

NE faites PAS fonctionner votre produit à l'intérieur d'un bâtiment y compris les garages et remises.

NE PAS laisser les gaz d'échappement pénétrer dans une zone confinée par les fenêtres, les portes, les événements ou autres ouvertures pendant le fonctionnement de la souffleuse à neige.

⚠ DANGER

L'utilisation d'un moteur à l'intérieur **PEUT VOUS TUER EN QUELQUES MINUTES**. L'échappement du moteur de la déshiqueteuse-broyeuse contient du monoxyde de carbone. C'est un gaz que vous ne pouvez pas voir ni sentir.

N'UTILISEZ JAMAIS à l'intérieur d'un garage ou une maison **MÊME SI** les portes et fenêtres sont ouvertes.

UTILISEZ seulement **À L'EXTÉRIEUR** et loin de toutes fenêtres et portes et tous les orifices d'aération.

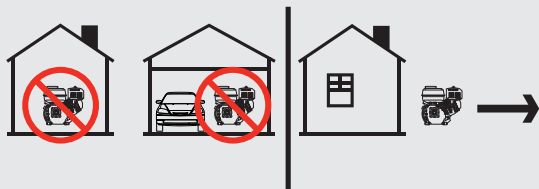

Installez des détecteurs de monoxyde de carbone à pile ou électrique avec un bloc-pile conformément aux instructions du fabricant.

⚠ DANGER

Les pièces rotatives peuvent s'enchevêtrer autour des mains, des pieds, des cheveux, des vêtements et des accessoires. Elles peuvent être à l'origine d'une amputation traumatique ou d'une grave lacération.

Gardez les mains et les pieds éloignés des pièces rotatives.

Attachez les cheveux longs et retirez les bijoux.

Utilisez toujours l'équipement avec ses dispositifs de protection en place.

NE portez JAMAIS des vêtements amples, des cordons ou tout autre article risquant l'enchevêtrement.

⚠ AVERTISSEMENT

Les étincelles peuvent provoquer un incendie ou une électrocution.

Lors de l'entretien du moteur :

Débranchez le fil de la bougie et placez-le à un endroit où il ne peut pas entrer en contact avec la bougie.

NE vérifiez PAS la présence d'une étincelle après avoir retiré la bougie.

Utilisez uniquement des testeurs de bougies approuvés.

⚠ AVERTISSEMENT

Le fonctionnement d'un moteur produit de la chaleur. Tout contact peut causer de graves blessures. Les matières combustibles peuvent prendre feu par simple contact.

NE touchez PAS les surfaces chaudes.

Évitez tout contact avec des gaz d'échappement chauds.

Laissez refroidir l'équipement avant d'y toucher.

Sécurité concernant le carburant

⚠ DANGER

L'ESSENCE ET LES VAPEURS D'ESSENCE SONT HAUTEMENT INFLAMMABLES ET EXPLOSIFS.

Un incendie ou une explosion peut provoquer des blessures graves ou mortelles.

Essence et vapeurs d'essence :

- L'essence est hautement inflammable et explosive.
- L'essence enflammée peut provoquer un incendie ou une explosion.
- L'essence est un combustible liquide, mais ses vapeurs peuvent s'enflammer.
- L'essence est un irritant de la peau. La peau et les vêtements doivent être lavés immédiatement après l'éclaboussure.
- L'essence dégage une odeur distincte qui vous aidera à détecter rapidement la possibilité de fuites.
- L'essence se dilate et se contracte sous l'effet de températures ambiantes. Ne remplissez jamais un réservoir d'essence à sa pleine capacité afin de permettre l'effet d'expansion et de contraction de l'essence.
- Comme avec tout incendie de gaz pétrolier, vous ne devez pas éteindre les flammes sauf si vous pouvez le faire en fermant le robinet d'alimentation en combustible. Un risque d'explosion peut se produire si le feu est éteint, mais que le robinet d'alimentation en combustible est resté ouvert.

Lors de l'ajout ou de la vidange d'essence :

- N'allumez PAS ET NE fumez PAS de cigarettes.
- Arrêtez la souffleuse à neige et laissez-la refroidir au moins deux minutes avant de retirer le bouchon du réservoir d'essence. Lentement le bouchon pour permettre l'évacuation de la pression contenue dans le réservoir.
- Remplissez ou vidangez l'essence uniquement à l'extérieur dans un endroit bien aéré.
- NE remplissez PAS directement le réservoir d'essence de la souffleuse à neige à la station-service. Utilisez un contenant approuvé pour transférer l'essence dans la souffleuse à neige.
- NE remplissez PAS le réservoir d'essence à l'excès. Maintenez le niveau de carburant à au moins 1/2 pouce sous le bas du goulot de remplissage pour laisser de l'espace pour l'expansion du carburant.
- Ne retirez jamais le bouchon d'essence et n'ajoutez jamais de carburant lorsque le moteur est chaud ou en marche.
- En cas de déversement d'essence, essuyez le carburant du moteur et de l'équipement. Déplacez la souffleuse à neige de la zone de déversement de carburant vers une autre zone.

- Attendez 5 minutes avant de démarrer le moteur.
- Gardez toujours l'essence éloignée des étincelles, des flammes, des flammes nues, des veilleuses, de la chaleur et toutes autres sources d'allumage.

Lors du démarrage du moteur :

- NE tentez PAS de démarrer un moteur endommagé.
- Assurez-vous toujours que le bouchon du réservoir d'essence, le filtre à air, la bougie, les conduits d'essence et le système d'échappement sont correctement installés.
- Laissez toute essence renversée s'évaporer avant de tenter le démarrage du moteur.
- Assurez-vous que de la souffleuse à neige repose solidement sur une surface à niveau.

Pendant le fonctionnement de la souffleuse à neige :

- NE PAS basculer de la souffleuse à neige pendant qu'elle fonctionne.
- NE PAS basculer de la souffleuse à neige et ne laissez pas l'essence ou l'huile se renverser.

Lors du transport de la souffleuse à neige ou pendant son entretien :

- Assurez-vous que le robinet d'alimentation en combustible est en position « OFF » (fermé) et que le réservoir d'essence est vide.
- Débranchez le fil de la bougie.

Lors du rangement de la souffleuse à neige :

- Rangez de la souffleuse à neige dans un lieu éloigné des étincelles, des flammes nues, des veilleuses, de la chaleur et toutes autres sources d'allumage.
- Ne rangez pas de la souffleuse à neige ou l'essence à proximité de fournaies, chauffe-eau ou tout autre appareil produisant de la chaleur ou équipé d'allumage automatique.

⚠ AVERTISSEMENT

N'utilisez JAMAIS un contenant, un réservoir, ni aucun autre article à essence étant brisé, coupé, déformé ou endommagé.

Formation

1. Lisez entièrement le manuel de l'opérateur avant d'essayer d'utiliser la souffleuse à neige. Familiarisez-vous complètement avec les commandes et l'utilisation adéquate de l'appareil. Sachez comment arrêter le moteur et désactiver les commandes rapidement.
2. Ne permettez jamais aux enfants de moins de 16 ans d'utiliser cet équipement. Ne permettez jamais aux adultes n'ayant pas reçu d'instructions adéquates d'utiliser le produit.

3. Les objets projetés peuvent causer des blessures graves. Gardez la zone d'utilisation libre de toute personne, surtout les petits enfants et les animaux de compagnie. Planifiez la façon dont vous déchargez la neige afin de ne pas projeter de matériaux vers des voitures, des structures, des routes et des personnes.
4. Faites attention pour ne pas glisser ou tomber, surtout lorsque vous faites marche arrière.
5. Être conscient que l'opérateur ou l'utilisateur est responsable des accidents ou des dangers touchant d'autres personnes ou leur propriété.
6. N'utilisez jamais la souffleuse à neige lorsque vous êtes sous l'influence de l'alcool ou de médicaments, ou lorsque vous êtes fatigué ou malade.

Préparation

1. Soyez parfaitement familiarisé avec les commandes et l'utilisation correcte de l'équipement. Comprendre et savoir comment arrêter le moteur et désengager rapidement les commandes.
2. Inspectez soigneusement la zone où l'appareil doit être utilisé et retirez tous les paillasons, les traîneaux, les planches, les fils et autres objets étrangers.
3. Débrayez toutes les poignées d'embrayage avant de démarrer le moteur.
4. N'utilisez pas l'équipement si vous ne portez pas des vêtements d'hiver adéquats. Portez des chaussures qui amélioreront votre stabilité sur des surfaces glissantes.
5. Ajustez la hauteur du boîtier de la tarière afin qu'elle passe au-dessus des surfaces en gravier ou en pierre concassée.
6. N'essayez jamais de faire des réglages lorsque le moteur fonctionne (sauf lorsque cela est recommandé spécifiquement dans le manuel).
7. Laissez le moteur et la machine s'ajuster aux températures extérieures avant de commencer le déneigement.
8. Toute machine électrique peut projeter des objets dans vos yeux. Portez toujours des lunettes de protection avec des écrans latéraux marqués conformes à la norme ANSI Z87.1 le fonctionnement ou lorsque vous effectuez un réglage ou une réparation.
9. Inspectez la tarière et la roue à ailettes avant de vous servir de la souffleuse afin de vous assurer qu'il n'y a aucune accumulation de glace.

Fonctionnement

1. Ne mettez pas vos mains ou pieds près des pièces rotatives ou sous celles-ci. Tenez-vous loin de la goulotte de décharge en tout temps.
2. Soyez extrêmement prudent lorsque vous utilisez la machine sur des allées, des trottoirs ou des routes en gravier ou vous en traversez. Faites attention aux dangers cachés ou à la circulation.
3. En cas de collision avoir heurté un objet étranger, enlevez la bougie d'allumage, inspectez à fond la souffleuse à neige pour détecter tout dommage et réparez les dommages, le cas échéant, avant de redémarrer la souffleuse à neige et de l'utiliser.
4. Si la souffleuse à neige se met à vibrer anormalement, arrêtez le moteur et cherchez immédiatement la cause. La vibration est habituellement un signe de problème. La vibration indique généralement la présence d'un problème mécanique.
5. Toujours arrêtez le moteur chaque fois où vous quittez la position d'utilisation, avant de débloquer le boîtier de la tarière ou le guide de décharge, et lorsque vous effectuez des réparations, des réglages ou des inspections.
6. Avant de nettoyer la souffleuse à neige, de l'inspecter ou de réparer toute partie de celle-ci, toujours assurez-vous que le mouvement de la tarière a cessé. Débranchez le fil de la bougie d'allumage et tenez-le loin de la prise pour éviter tout démarrage involontaire.
7. Avant de laisser la machine sans surveillance, débrayez tous les leviers de commande, arrêtez le moteur et retirez la clé de sécurité.
8. Ne laissez pas fonctionner le moteur à l'intérieur. Les gaz d'échappement sont dangereux et peuvent vous tuer.
9. Ne déneigez pas perpendiculairement à une pente. Soyez extrêmement prudent en changeant de direction sur une pente. N'essayez jamais de déneiger une pente abrupte.
10. N'utilisez jamais la souffleuse à neige si les protecteurs, les plaques et les autres dispositifs de protection ne sont pas en place.
11. N'utilisez jamais la souffleuse à neige près d'enceintes en verre, de voitures, de murettes d'encadrement de soupirail, etc., sans régler correctement l'angle de décharge de la neige. Tenez les enfants et les animaux domestiques à l'écart.
12. Ne surchargez pas la machine en tentant de déneiger trop rapidement.
13. N'utilisez jamais la machine à des vitesses de transport élevées sur des surfaces glissantes. Soyez prudent lorsque vous faites marche arrière.
14. Ne dirigez jamais la décharge vers des spectateurs et ne laissez jamais personne se tenir devant la machine.

15. Coupez l'alimentation vers la roue à ailettes pendant le transport de la souffleuse à neige ou lorsque celle-ci ne sert pas.
16. N'utilisez que des attachements et des accessoires approuvés par le fabricant de la souffleuse à neige (comme des poids pour les roues, des contrepoids, des cabines, etc.).
17. N'utilisez jamais la souffleuse à neige si la visibilité ou l'éclairage est mauvais. Assurez-vous toujours d'avoir une bonne stabilité et tenez fermement les poignées. Marchez; ne courez jamais.
18. Gardez tous les écrous, boulons et vis bien serrés pour vous assurer que l'équipement est en bon état de fonctionnement avant l'utilisation.
19. Pour votre sécurité, remplacez les pièces usées ou endommagées. Utilisez uniquement des pièces de rechange et des accessoires authentiques.
20. Cette souffleuse à neige n'est pas destinée à être utilisée par des personnes (y compris des enfants) ayant des capacités physiques, sensorielles ou mentales réduites, ou un manque d'expérience et de connaissances de l'équipement mécanique.
21. Faites attention lorsque vous travaillez sur la machine ou que vous dégager une obstruction dans la tarière ou la roue à ailettes afin d'éviter que les doigts et les mains deviennent écrasés ou coupés.
22. Ne touchez pas les composants chauds du moteur, comme le silencieux, le capuchon de tuyau d'échappement ou le bloc-moteur pendant l'utilisation de la souffleuse à neige, car ils causeront des brûlures.
23. Si l'unité arrête de décharger la neige pour quelque raison que ce soit, relâchez les commandes pour arrêter la tarière et le moteur avant d'inspecter les éléments logés ou les pièces endommagées dans le boîtier de la tarière.

Dégagement d'une goulotte de décharge obstruée

⚠ DANGER

N'utilisez PAS vos mains pour nettoyer la goulotte d'éjection.

Pour dégager la goulotte :

1. ARRÊTEZ LE MOTEUR!
2. Attendez 10 secondes pour vous assurer que les aubes de la tarière ont cessé de tourner.
3. Utilisez toujours l'outil de nettoyage fourni pour nettoyer la goulotte d'éjection.

Entretien et entreposage

1. Vérifiez le serrage adéquat des boulons de cisaillement, des boulons de montage du moteur, etc., à intervalles fréquents pour veiller à la bonne condition de fonctionnement sécuritaire de l'appareil.
2. Ne rangez jamais une machine dont le réservoir contient de l'essence dans un bâtiment où sont présentes des sources d'allumage automatiques comme des chauffe-eau, des radiateurs portatifs, des sècheuses ou toute source de flamme nue.
3. Faites fonctionner la souffleuse à neige pendant une minute pour faire sortir la neige et la glace tassées afin d'éviter le gel pendant l'entreposage.
4. Laissez toujours le moteur refroidir avant d'entreposer la machine dans toute enceinte.
5. Reportez-vous toujours au manuel de l'opérateur pour obtenir des détails importants lorsque la souffleuse à neige doit être entreposée pendant de longues périodes.
6. Laissez ou remplacez les étiquettes de sécurité ou d'instructions, au besoin.

Pictogrammes de sécurité

Ces pictogrammes vous indiquent les risques possibles pouvant causer des blessures graves. Lisez attentivement leur signification.

Si ces pictogrammes sont absents ou difficiles à lire, communiquez avec Équipe de soutien technique pour en obtenir de nouveaux.

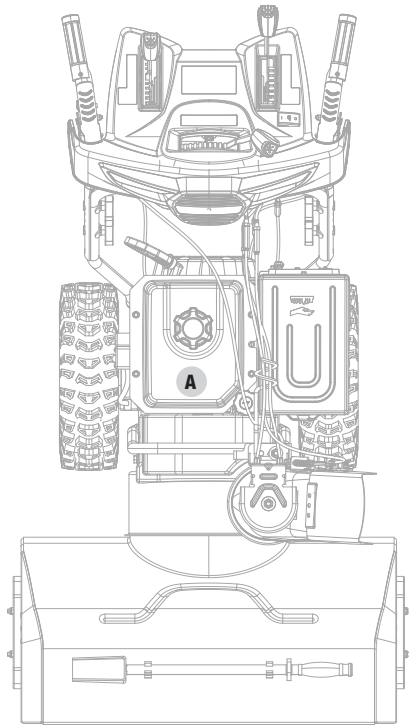

Dessus

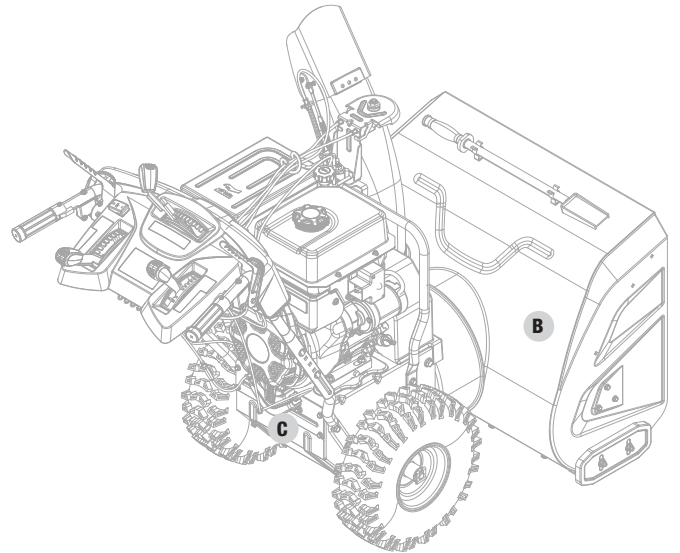







Arrière





	PICTOGRAMME	DESCRIPTION
A		Surface chaude/ Carburant
B		Icônes de sécurité
C		Plaque de données

Pictogrammes de sécurité

Ces pictogrammes vous indiquent les risques possibles pouvant causer des blessures graves. Lisez attentivement leur signification.



Si ces pictogrammes sont absents ou difficiles à lire, communiquez avec Équipe de soutien technique pour en obtenir de nouveaux.





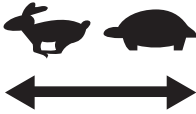
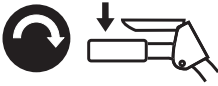

PICTOGRAMME	SIGNIFICATION
	Lisez le manuel de l'utilisateur. Pour réduire le risque de blessures, l'utilisateur doit lire et comprendre le manuel de l'utilisateur avant d'utiliser ce produit.
	Protection des yeux et des oreilles. Portez toujours des lunettes de sécurité avec écrans latéraux, et au besoin, un écran facial complet, ainsi qu'une protection auditive, pendant l'utilisation de ce produit. Portez toujours des lunettes de sécurité avec écrans latéraux identifiés comme étant conformes à la norme ANSI Z87.1.
	Alerte à la sécurité. Cette machine a été fabriquée pour être utilisée conformément aux pratiques de fonctionnement sécuritaire décrites dans le présent manuel. Comme pour tout type d'équipement électrique, la négligence ou une erreur de la part de l'opérateur peut entraîner des blessures graves. Cette machine peut amputer les doigts, les mains, les orteils et les pieds et projeter des objets. Le non-respect des consignes de sécurité pourrait entraîner de graves blessures, voire la mort.
	Électrocution. L'utilisation dans des conditions humides et sans respecter les consignes de sécurité représentent un risque d'électrocution. Des raccords à un bâtiment mal effectués représentent un risque d'entraînement arrière du courant vers les fils du réseau public et d'électrocution. Un commutateur de transfert doit être utilisé lors du raccordement à un bâtiment.
	Incendie/explosion. L'essence et les vapeurs sont hautement inflammables et explosives. Un incendie ou une explosion peut provoquer des blessures graves ou mortelles. Le fonctionnement de cet équipement peut produire des étincelles et provoquer un début d'incendie de la végétation sèche autour de l'équipement. Utilisez un pare-étincelles, le cas échéant. L'opérateur doit communiquer avec le service d'incendie local pour connaître les exigences des lois et règlements concernant la prévention contre l'incendie.
	Fumées toxiques. L'échappement du moteur de ce produit contient des produits chimiques connus de l'état de Californie pour causer le cancer et les malformations congénitales et d'autres dommages à la reproduction. Risque d'asphyxie. Ce moteur émet du monoxyde de carbone, un gaz inoffensif et incolore. La respiration de monoxyde de carbone peut causer des nausées, des évanouissements ou la mort. Utiliser uniquement dans un endroit bien ventilé.
	Objets projetés. Cette machine peut ramasser et projeter des objets, ce qui peut causer des blessures graves.
	Utilisez toujours l'outil de goulotte. N'utilisez jamais vos mains pour dégager une goulotte obstruée. ARRÊTEZ le moteur et restez derrière les poignées jusqu'à ce que le mouvement de toutes les pièces se soit arrêté avant de dégager l'obstruction.

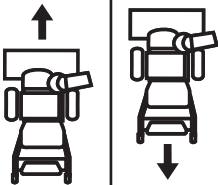
PICTOGRAMME	SIGNIFICATION
	<p>Surface chaude. Évitez le contact de toutes surfaces chaudes afin de réduire le risque de blessures ou de bris.</p>
	<p>Alerte de flamme nue. L'essence et les vapeurs sont hautement inflammables et explosives. Gardez l'essence éloignée des cigarettes, flammes nues, étincelles, veilleuses, de la chaleur et toutes autres sources d'allumage.</p>
	<p>Tarière pivotante. DANGER : évitez les blessures causées par une tarière pivotante – tenez les pieds à l'écart</p>
	<p>Lames pivotantes : Ne mettez jamais la main dans la goulotte. Le contact avec les pièces tournantes peut amputer les doigts et les mains.</p>

Pictogrammes de fonctionnement

Les symboles suivants peuvent être utilisés avec ce produit. Veuillez vous familiariser avec ces symboles et apprendre leur signification. L'interprétation adéquate des symboles vous permettra d'utiliser le produit de façon plus sécuritaire.

PICTOGRAMME	SIGNIFICATION
	Étrangleur / En marche
	Accélérateur: pleine vitesse/ basse vitesse
	Poignée de commande à conduite automatique
	Activer l'auto-entraînement / la tarière
	Arrêtez l'auto-entraînement / la tarière
	Fonctionnement de la tarière
	Conduite avant / arrière

PICTOGRAMME	SIGNIFICATION
	Direction de décharge
	Insérez la clé du moteur
	Retirez la clé du moteur
	Amorçage à froid
	Amorçage à chaud
	Robinet d'carburant est fermé/ ouvert

Pictogrammes de guide de démarrage rapide

Les symboles suivants peuvent être utilisés avec ce produit. Veuillez vous familiariser avec ces symboles et apprendre leur signification. L'interprétation adéquate des symboles vous permettra d'utiliser le produit de façon plus sécuritaire.

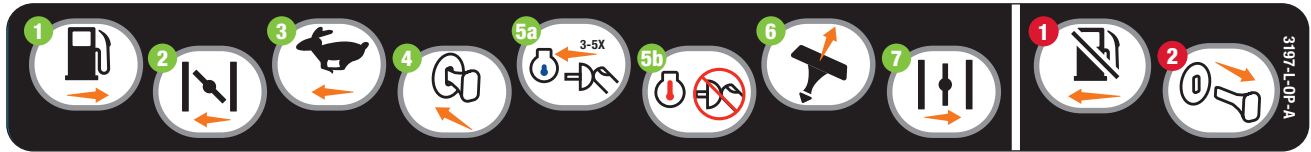

Démarrage du moteur

1. Mettez le levier du robinet d'essence en position ouverte [ON].
2. Pour démarrer, placez le levier de l'étrangleur sur la position Étrangleur [CHOKE].
3. Mettez le levier de l'accélérateur à pleine vitesse pour démarrer le moteur.
4. Assur-vous que la clé de sécurité du moteur est insérée dans le trou pour clé.
5. Amorçage du moteur
 - 5a. Pour démarrer un moteur FROID : Effectuez l'amorçage de 3 à 5 reprises.
 - 5b. Pour démarrer un moteur CHAUD : N'EFFECTUEZ PAS d'amorçage.
6. Tirez sur la poignée du lanceur à rappel pour démarrer le moteur manuellement.
7. Une fois que le moteur tourne, placez l'étrangleur en position de marche [RUN].

Arrêt du moteur

1. Placez le levier du robinet d'essence en position fermée [OFF].
2. Retirez la clé du moteur.

COMMANDES ET CARACTÉRISTIQUES

Lisez ce manuel d'utilisation avant d'utiliser votre souffleuse à neige. Apprenez à repérer et à vous servir des commandes et des caractéristiques. Conservez ce manuel pour le consulter ultérieurement.

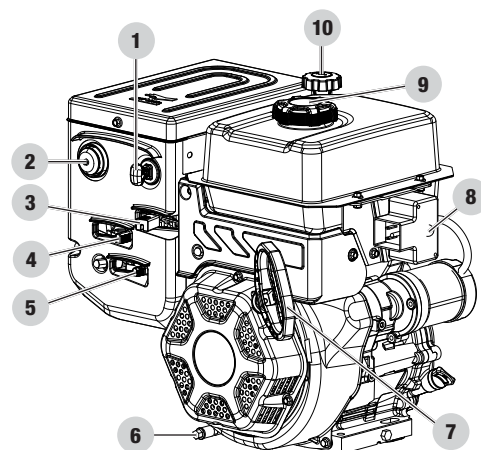
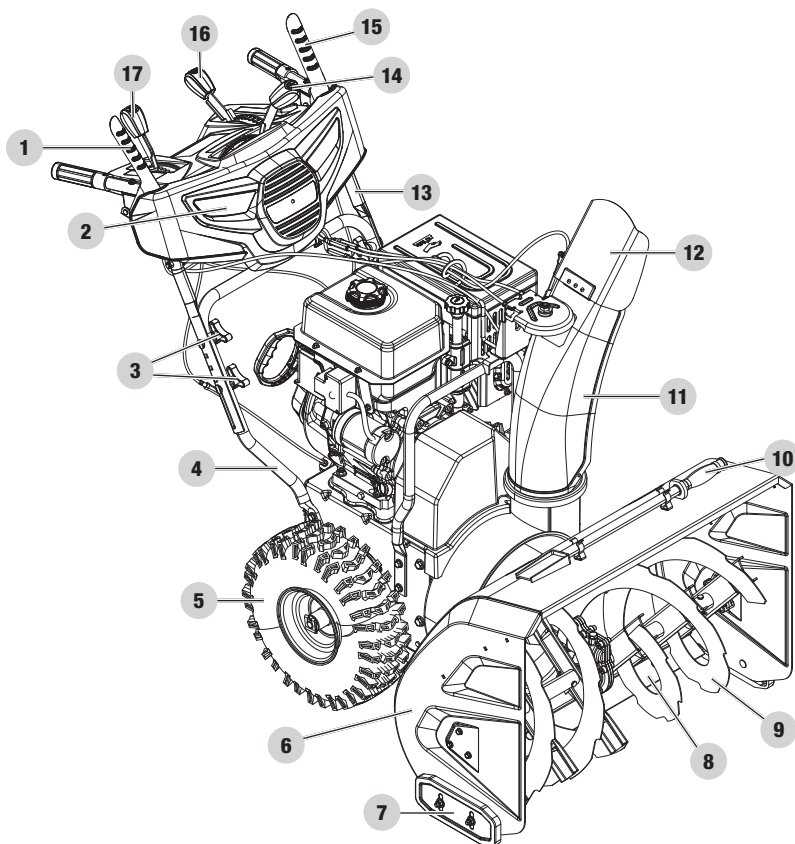

Souffleuse à neige

- | | |
|--|--|
| 1. Levier de commande de la vis sans fin | 10. Outil de nettoyage |
| 2. Phares | 11. Goulotte d'éjection |
| 3. Molettes de verrouillage du guidon | 12. Déflecteur de la goulotte d'éjection |
| 4. Partie inférieure du guidon | 13. Partie supérieure du guidon |
| 5. Roues | 14. Levier de rotation de la goulotte d'éjection |
| 6. Boîtier de la vis sans fin | 15. Levier de commande autopropulsion |
| 7. Sabot de patin | 16. Levier du déflecteur de la goulotte d'éjection |
| 8. Plaque de rasage | 17. Levier de commande de la vitesse |
| 9. Vis sans fin | |

Moteur

- | | |
|-------------------------------------|---|
| 1. Clé (verrouillage de sécurité) | 6. Bouchon de vidange d'huile |
| 2. Poire d'amorçage | 7. Prise du lanceur à rappel |
| 3. Levier d'accélérateur | 8. Bouton du démarreur électrique |
| 4. Levier d'étrangleur | 9. Bouchon du réservoir d'essence |
| 5. Robinet d'essence (ouvert/fermé) | 10. Bouchon de remplissage d'huile et de vérification du niveau |





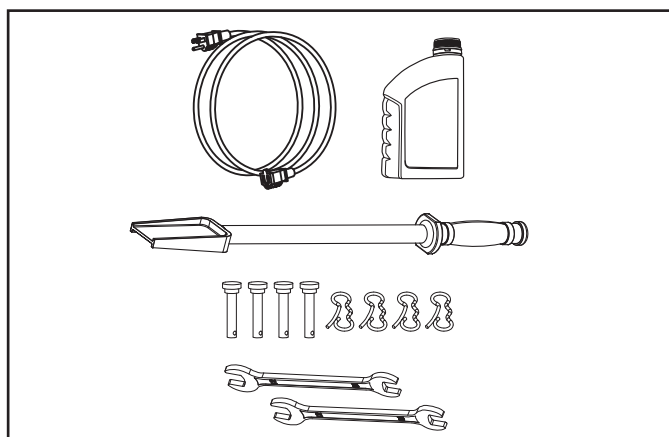

Pièces incluses**Accessoires**

Cordon du démarreur électrique	1
Huile à moteur	1100 ml (37,2 oz liq.)
Outil de nettoyage	1
Pince et goupille de cisaillement (pièce de rechange)	4

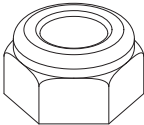
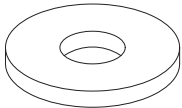
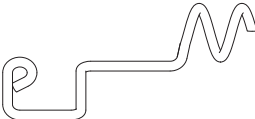
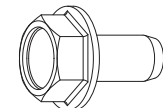
Outils

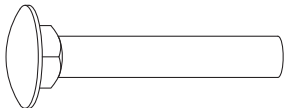
Clé à douille 13mm × 16mm	2
---------------------------------	---

**Pièces d'assemblage**

Pièce	Qté de la pièce	Quincaillerie requise	Qté de chaque pièce	Référence à chaque pièce	Outils requis
Goulotte d'éjection	1	Contre-écrou hexagonal M10	1		Clé à douille n° 16
		Grande rondelle	1		S.O.
		Tige de soutien	1		S.O.
Poignée inférieure	1	Boulon autotaraudeuse M8×16	4		Clé à douille n° 13
		Collier de serrage (préassemblé)	1		S.O.
Poignée supérieure	1	Boulon tête ronde à collet carré M8×50	4		S.O.
		Rondelle d'appui courbée	4		
		Molette de rotation	4		
		Attache de câble	3		

ASSEMBLAGE

Votre génératrice exige certaines tâches d'assemblage. Cet appareil est livré contenir d'huile. Il faut en faire le plein d'essence et d'huile avant l'utilisation.

Si vous avez des questions concernant l'assemblage de votre génératrice, appelez notre Équipe de soutien technique au 1 877 338-0999. Ayez sous la main les numéros de série et de modèle.

Déballage

1. Déposez la boîte d'emballage sur une surface plane et solide.
2. Sortez tout de la boîte, sauf la base de la souffleuse à neige, y compris les poignées supérieures et inférieures, les leviers de connexion, la goulotte, la quincaillerie, etc. Assurez-vous que toutes les pièces sont présentes avant de commencer l'assemblage.
3. Soulevez la moitié supérieure de la boîte pour l'enlever, ce qui devrait dégager la base.
4. Coupez la partie inférieure de la boîte afin de créer une surface plate où installer les pièces assemblées, sans érafler les pièces ou taillader les pneus. Vous pouvez également, avec l'aide d'une autre personne, soulever la base de la souffleuse à neige pour la sortir de la boîte et la poser sur une boîte aplatie pour commencer l'assemblage.

Poignée

1. Fixez la partie inférieure du guidon (1-1) sur le corps de la machine au moyen de 4 boulons autotaraudeuse (1-2) en utilisant l'outil inclus ou vorte proper cle de 13mm. (figure 1)

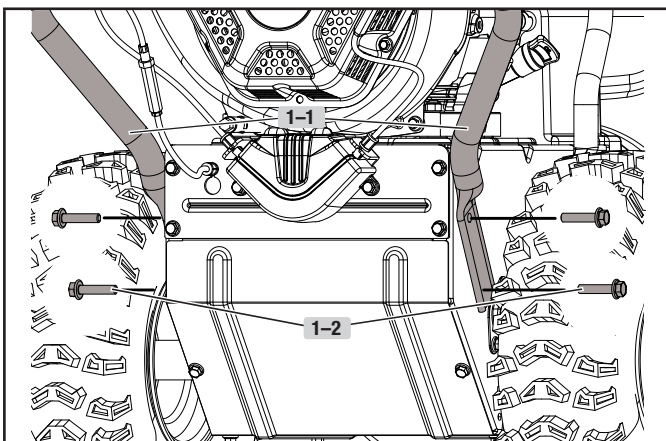

Figure 1

2. Connectez les parties supérieure et inférieure du guidon au moyen des boulons (2-1), des rondelles (2-2) et des molettes de verrouillage (2-3) (figure 2). La partie supérieure du guidon peut être ajustée sur 4 positions. Vous pouvez revenir plus tard et l'ajuster à une hauteur plus confortable.

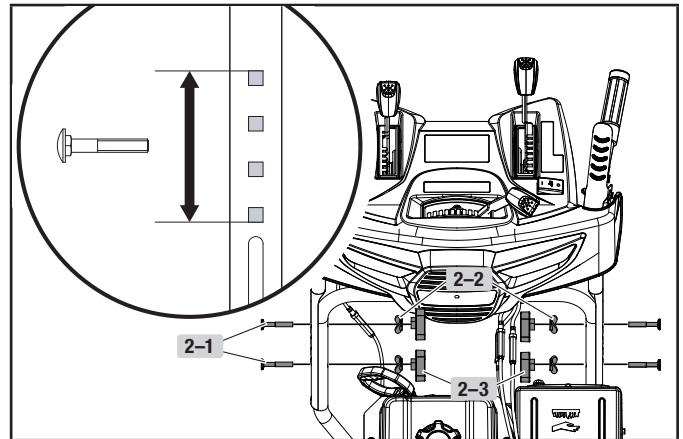

Figure 2

3. Retirez le pivot de la goulotte (3-1) du film à bulles et fixez-le sur le support de la goulotte (3-2). Alignez le connecteur rond et carré situé sous l'assemblage du pivot de la goulotte sur le support. Le connecteur carré s'enclenche. Placez ensuite la goulotte entière (3-3) sur les deux chevilles (3-4) en alignant la goulotte avec la base (3-5). La goulotte repose simplement sur la base sur laquelle elle peut pivoter. (figure 3)

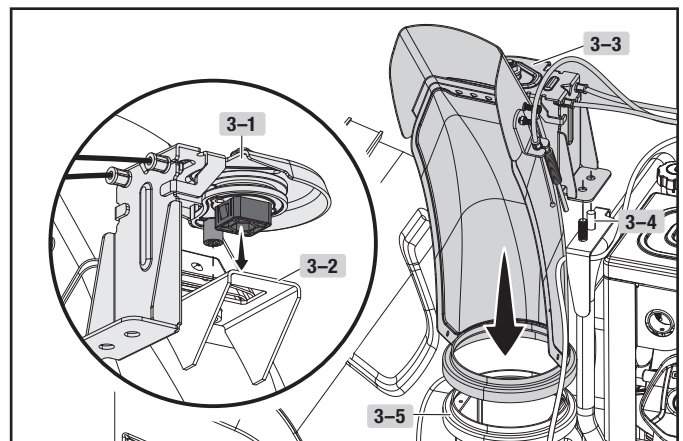

Figure 3

- Placez la tige de support pour câblage de la goulotte d'éjection sur le support d'éjection à l'aide de la rondelle (4-1) et de l'écrou (4-2). Serrez bien l'ensemble (figure 4) en utilisant l'outil inclus ou vorte proper cle de 16mm. Cette tige sert de guide par lequel tous les câbles passent au-dessus du moteur depuis la zone de la goulotte.

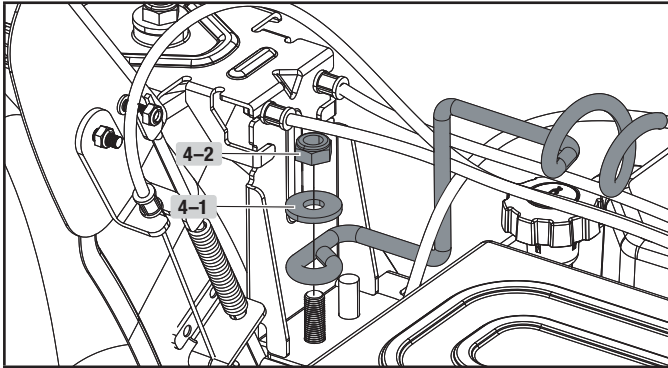

Figure 4

- Faites passer les câbles à travers la forme bouclée de la tige (5-1) et le collier de serrage (5-2) sur la partie inférieure du guidon. Des attaches de câble supplémentaires sont incluses pour bien fixer les câbles. Ne serrez pas les attaches avant la première utilisation, puis ajustez au besoin. Une fois que vous êtes satisfait du positionnement correct des câbles, serrez toutes les attaches. (figure 5)

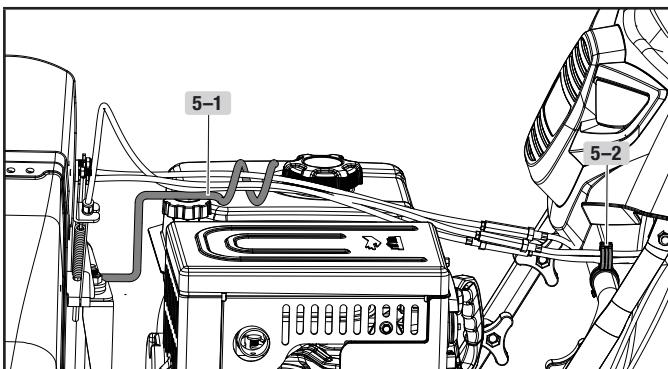

Figure 5

Ajout d'huile à moteur

⚠ AVERTISSEMENT

NE TENTEZ PAS de lancer ou de démarrer le moteur avant de l'avoir correctement rempli d'huile du type et de la quantité recommandés. Les dommages causés à la souffleuse à neige pour cause de non-respect de ces instructions annuleront votre garantie.

🗨 AVIS

Le rotor du moteur comporte un roulement à billes scellé et lubrifié qui ne nécessite pas de lubrification supplémentaire pendant toute la durée de vie du roulement.

🗨 AVIS

Pour un usage normal, il est recommandé d'utiliser une huile pour **automobile de type 0W-30**.

Lorsque la souffleuse à neige fonctionne dans des conditions de températures extrêmes, consultez le tableau suivant pour connaître le type d'huile du moteur recommandé.

Type d'huile du moteur recommandé	
10W-30	
5W-30	10W-40
5W-30 Entièrement synthétique	
°F	-20 0 20 40 60 80 100 120
°C	-28,9 -17,8 -6,7 4,4 15,6 26,7 37,8 48,9
Température ambiante	

- Vérifiez l'huile tandis que le moteur est arrêté et de niveau.
- Retirez la jauge de niveau d'huile (6-1) et essuyez-la. (figure 6A)

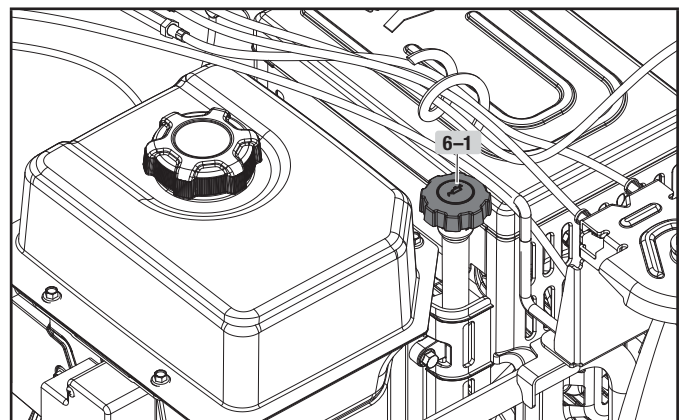

Figure 6A

3. Insérez la jauge dans la goulotte de remplissage de l'huile, mais ne la vissez pas, puis retirez-la pour vérifier le niveau d'huile. (figure 6B)

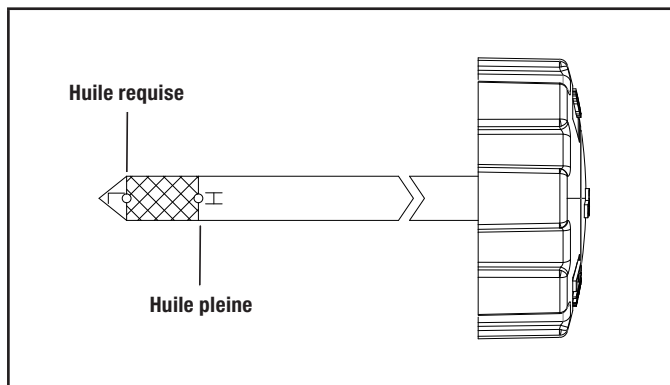

Figure 6B

4. Si le niveau d'huile est inférieur au repère inférieur sur la jauge d'huile ou s'en approche, retirez la jauge, puis remplissez le réservoir avec l'huile recommandée jusqu'au repère supérieur. N'ajoutez pas trop d'huile. (figure 6B)
5. Revissez la jauge d'huile.

AVIS

Lorsque vous utilisez la jauge d'huile pour vérifier le niveau d'huile, NE vissez PAS la jauge lors de cette vérification.

AVIS

Vérifiez souvent le niveau d'huile pendant les 20 premières heures de fonctionnement du moteur. Consultez le chapitre « Entretien » pour connaître les intervalles de service recommandés.

AVIS

L'huile synthétique peut être utilisée après le premier changement d'huile. L'utilisation de lubrifiants synthétiques ne diminue pas l'intervalle de changement d'huile recommandé. Une huile 5W-30 entièrement synthétique aidera au démarrage lors de température ambiante <math>< 5\text{ }^{\circ}\text{C}</math> (41 °F).

⚠ MISE EN GARDE

Ce moteur est équipé d'une fonction de mise à l'arrêt du moteur si le niveau d'huile dans le carter moteur se situe en dessous du niveau de seuil.

Ajout de combustible

Utilisez de l'essence sans plomb propre et fraîche présentant un taux d'octane minimal de 87 et un contenu en éthanol 10 % ou moins en volume. **E10 E15 E85**

NE mélangez PAS l'huile à l'essence.

1. Enlevez le bouchon du réservoir d'essence. (figure 7)

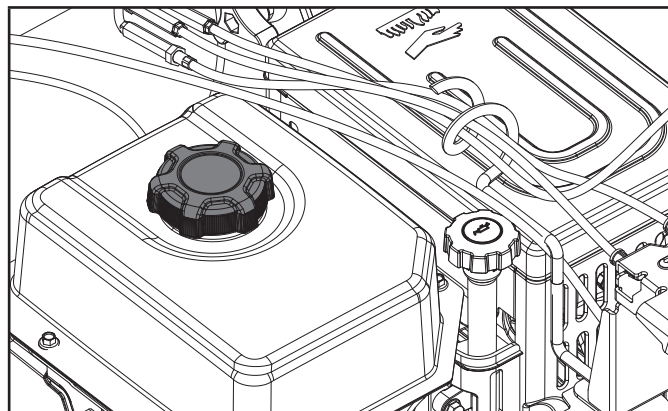

Figure 7

2. Ajoutez de l'essence jusqu'au bas du repère du niveau d'essence, dans le col du réservoir d'essence. Ne mettez pas trop d'essence. Essayez l'essence renversée avant de démarrer la souffleuse à neige. Capacité du réservoir d'essence : 5,8 L (1,5 gal.). (figure 8)

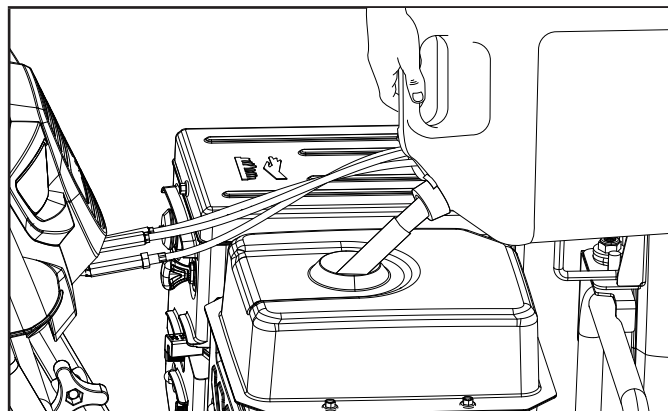

Figure 8

⚠ MISE EN GARDE

Utilisez de l'essence sans plomb propre et fraîche présentant un indice d'octane minimum de 87 et un contenu en éthanol 10 % ou moins en volume.

N'allumez PAS de cigarette et ne fumez pas pendant le remplissage du réservoir d'essence.

NE MÉLANGEZ PAS l'huile et l'essence.

NE remplissez PAS TROP le réservoir d'essence. Il faut laisser un espace de 6,4 mm (1/4 po) dans le réservoir pour permettre l'augmentation du volume de l'essence.

NE remplissez PAS directement le réservoir d'essence de la souffleuse à neige à la station-service. Utilisez un contenant de combustible approuvé pour transférer le carburant dans la souffleuse à neige.

NE remplissez PAS le réservoir d'essence à l'intérieur.

NE remplissez PAS le réservoir d'essence lorsque le moteur est en marche ou est chaud.

⚠ AVERTISSEMENT

Un versement trop rapide d'essence par le filtre d'essence peut entraîner un reflux d'essence vers l'opérateur.

🗨 AVIS

Le moteur de la souffleuse à neige fonctionnent correctement avec des mélanges de carburants comportant 10 % ou moins d'éthanol. Il faut prévoir certains problèmes lorsque vous utilisez de l'essence-éthanol :

- L'essence-éthanol peut absorber plus d'eau que l'essence seule.
- Ce type d'essence peut éventuellement se séparer, laissant de l'eau ou une boue aqueuse dans le réservoir, le robinet d'alimentation en combustible et le carburateur. Ce carburant compromis peut s'introduire dans le carburateur et causer des dommages au moteur et/ou entraîner d'autres risques latents.
- Si vous utilisez un stabilisateur de carburant, assurez-vous qu'il est formulé pour fonctionner avec les mélanges d'éthanol/essence.
- Tout dommage ou risque lié à l'utilisation d'un combustible inadéquat, du stockage inadéquat de combustible et/ou de stabilisateurs mal formulés n'est pas couvert par la garantie du fabricant.

Il est prudent de toujours fermer l'alimentation de carburant et de faire fonctionner le moteur jusqu'à épuisement de carburant après chaque utilisation. Consultez les instructions de rangement pour une inutilisation prolongée.

FONCTIONNEMENT**⚠ AVERTISSEMENT**

N'utilisez jamais la souffleuse à neige sans avoir lu et compris au préalable les instructions d'utilisation, les avertissements et les étiquettes d'instructions situés sur la machine.

Avant l'utilisation

- Vérification de l'état général
- Regardez autour du moteur et sous celui-ci pour déceler tout signe de fuite d'huile ou d'essence.
- Enlevez l'excédent de saleté ou de débris, particulièrement autour du silencieux et du lanceur à rappel.
- Vérifiez s'il y a des signes de dommages.
- Vérifiez que tous les écrans et couvercles sont en place, et que la totalité des écrous, boulons et vis sont serrés.

Vérification du moteur

1. Il n'y a ni essence ni huile dans le moteur. Avant la première utilisation, remplissez le réservoir d'essence et ajoutez de l'huile 0W-30.
2. Vérifiez le niveau d'essence (voir la section *Ajout de Combustible* dans *Assemblage*).
3. Vérifiez le niveau d'huile (voir la section *Ajout d'huile à moteur* dans *Assemblage*).

⚠ AVERTISSEMENT

Vérifiez toujours le niveau d'huile de moteur avant l'utilisation. L'utilisation de la souffleuse à neige sans huile peut sérieusement endommager le moteur et annuler votre garantie. Vérifiez toujours le niveau d'huile avant l'utilisation.

La clé du moteur et la pièce en plastique du levier de l'accélérateur doivent être fixées avant la première utilisation. Elles peuvent être fixées à la prise du lanceur à rappel. Veuillez retirer la clé et le levier de l'accélérateur de la prise du lanceur à rappel et les fixer/installer correctement.

⚠ AVERTISSEMENT

Portez toujours des lunettes de protection avec des écrans latéraux marqués conformes à la norme ANSI Z87.1. Le non-respect de cette consigne peut entraîner la projection d'objets dans vos yeux et d'autres blessures graves.

Démarrage du moteur

Lisez les consignes attentivement.

1. Assurez-vous que la clé de démarrage du moteur (sûreté déverrouillée) est insérée dans l'entrée de clé.
2. Pour démarrer un moteur chaud : (figure 9).
 - 2a. Tournez le levier de robinet à essence en position « ON » (ouvert).
 - 2b. Placez le levier d'étrangleur à la position « RUN » (en marche).
 - 2c. Placez le levier d'accélérateur à la vitesse « FULL » (maximum).
 - 2d. N'effectuez pas d'amorçage

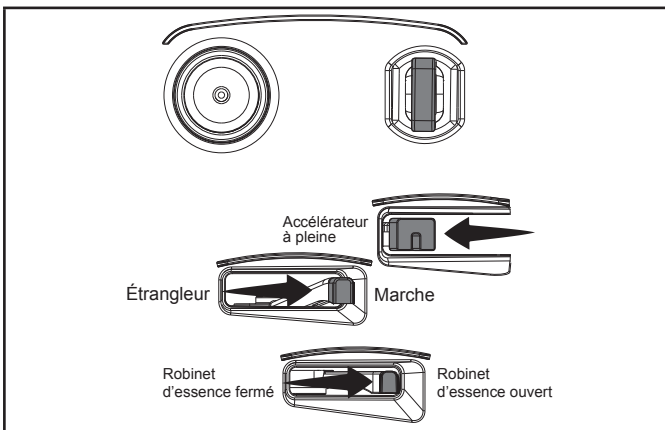

Figure 9

3. Pour démarrer un moteur froid : (figure 10).
 - 3a. Le levier de robinet à essence est en position « ON » (ouvert).
 - 3b. Placez le levier d'étrangleur à la position « Choke » (étrangleur).
 - 3c. Placez le levier d'accélérateur à la vitesse « FULL » (maximum).
 - 3d. Effectuez de 3 à 5 amorçages.

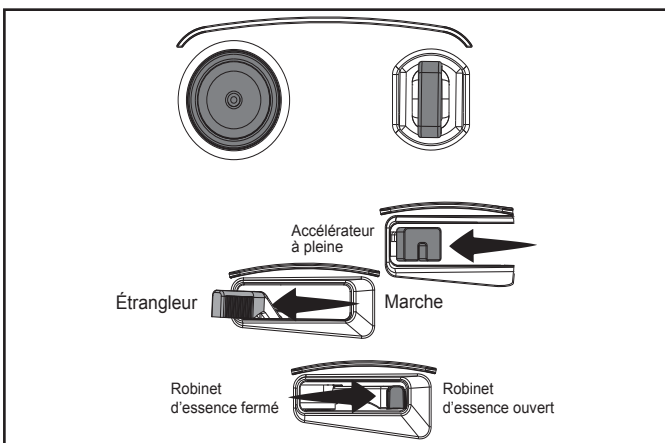

Figure 10

4. Tenez-vous à l'arrière de la machine, du côté droit, et tirez légèrement sur la poignée du démarreur jusqu'à ce que vous sentiez une légère résistance, puis donnez un coup sec. Retournez doucement la poignée du démarreur. (figure 11)

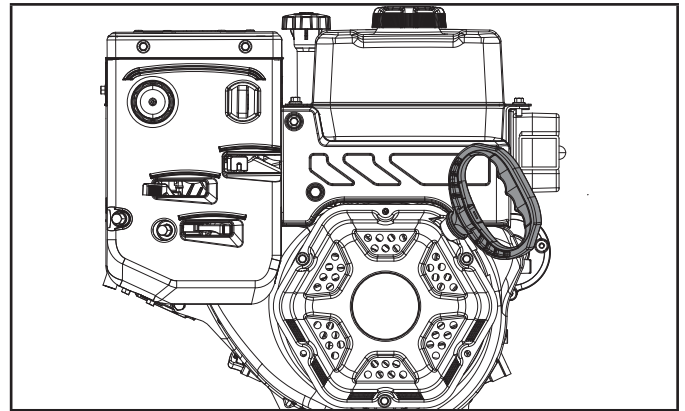

Figure 11

5. Pour un démarrage électrique, vous pouvez également brancher le cordon électrique fourni dans le démarreur. Appuyez sur le bouton du démarreur électrique et assurez-vous que la tension d'alimentation principale est 120 V~ 60 Hz. (figure 12)

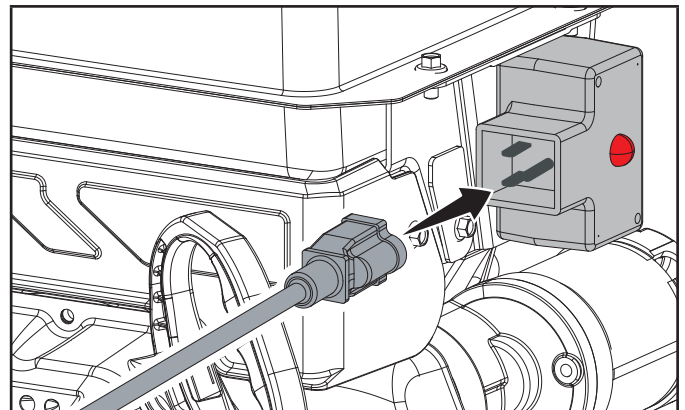

Figure 12

6. Pour démarrer un moteur froid : Dès que le moteur est en marche, déplacez l'étrangleur à la position « RUN » (en marche).

Arrêt du moteur

Pour arrêter le moteur en cas d'urgence ou en temps normal, retirez tout simplement la clé.

Fonctionnement en haute altitude

La densité de l'air en haute altitude est inférieure à celle présente au niveau de la mer. La puissance du moteur est réduite, car le rapport air/carburant est inférieur. La puissance et le rendement du moteur seront réduits d'environ 3,5 % à chaque élévation de 305 m (1 000 pieds) au-dessus du niveau de la mer. À des altitudes élevées, une augmentation des émissions d'échappement peut également se produire en raison de l'enrichissement du rapport air/carburant. D'autres problèmes liés à la haute altitude peuvent se produire, notamment une difficulté de démarrage, une consommation de carburant accrue et l'encrassement des bougies.

Pour atténuer les problèmes liés à l'altitude autres que la perte de puissance naturelle, Champion Power Equipment peut fournir un gicleur principal de carburateur pour haute altitude. Le gicleur principal de remplacement et les instructions d'installation peuvent être obtenus en communiquant avec notre Équipe de soutien technique. Les instructions d'installation sont aussi disponibles dans la section du Bulletin technique sur le site Internet de CPE.

Le numéro de pièce et l'altitude minimale recommandée pour l'application du gicleur principal de carburateur pour haute altitude sont indiqués dans le tableau ci-dessous.



Pour sélectionner le gicleur principal pour haute altitude, il faut identifier le modèle de carburateur. À cet effet, un code figure sur le côté du carburateur. Sélectionnez le numéro de pièce du gicleur principal approprié correspondant au code de carburateur figurant sur votre carburateur.

Code carb.	No gicleur	Gamme D'Altitude
16100-Z520410-00A0	16161-Z152410-0000	914-1828 m (3000 - 6000 pi)
	16161-Z152610-0000	1828-2438 m (6000 - 8000 pi)

⚠ AVERTISSEMENT

Le fonctionnement de la génératrice à l'aide du gicleur principal de remplacement à une altitude inférieure à l'altitude minimale recommandée peut endommager le moteur. Pour un fonctionnement à des altitudes inférieures, le gicleur principal d'origine fourni doit être utilisé. L'utilisation du moteur avec une configuration de moteur inappropriée à une altitude donnée peut augmenter ses émissions et diminuer la performance et le rendement énergétique.

Leviers de commande

	Poignée de commande de la conduite automatique. Située sur la poignée de gauche. (figure 13)
	Lorsque la souffleuse à neige est embrayée, poussez ce levier dans la direction de la poignée pour engager les roues.
	Si la poignée de commande de la conduite automatique est relâchée, le mouvement de la machine cesse.

Levier de commande autopropulsion :

1. Situé sur le côté gauche (derrière la souffleuse). Lorsque la souffleuse à neige est embrayée, poussez ce levier dans la direction de la poignée pour engager les roues. Si le levier de commande autopropulsion est relâché, le déplacement de la machine cesse. (figure 13)

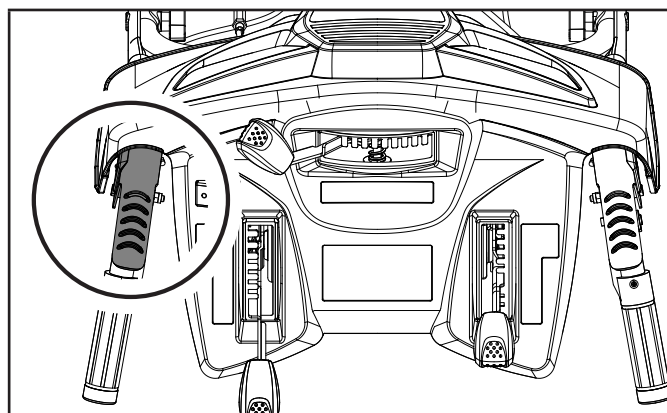

Figure 13

Levier de commande de la vitesse :

1. La plage des vitesses de marche avant comprend la position 1 pour vitesse lente jusqu'à la position 6 pour vitesse rapide. La plage des vitesses de marche arrière comprend la position R1 pour vitesse lente jusqu'à la position R2 pour vitesse rapide. (figure 14)

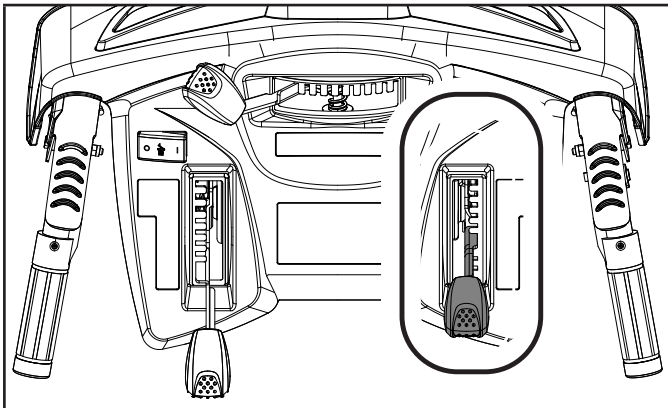

Figure 14

	<p>Poignée de commande de la tarière. Située sur la poignée de droite.</p>
	<p>Poussez ce levier vers la poignée pour activer la tarière et la roue à ailettes.</p>
	<p>Si la poignée de commande de la tarière est relâchée, le mouvement de la tarière cesse.</p>

Levier de commande de la vis sans fin :

1. Situé sur le côté droit (derrière la souffleuse). Poussez ce levier vers la poignée pour activer la vis sans fin et la turbine. Si le levier de commande de la vis sans fin est relâché, le mouvement de la vis sans fin cesse. (figure 15)

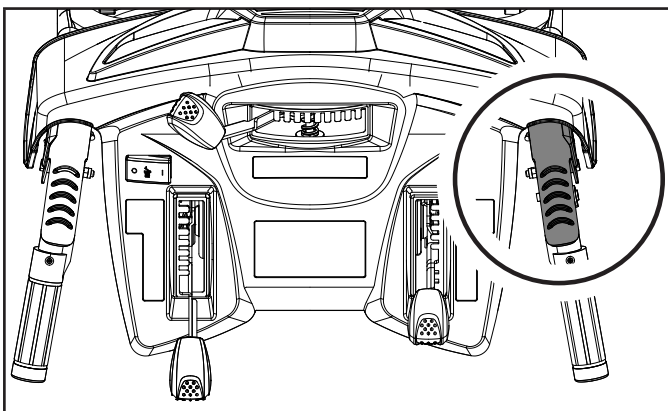

Figure 15

⚠ AVERTISSEMENT

Attention à la tarière tournante. Tenez toujours les mains, les pieds, les cheveux et les vêtements amples à distance des pièces mobiles de la machine.

Réglage de la direction et de la hauteur de la décharge de neige**Pour changer la direction de la décharge :**

Le levier du déflecteur de la goulotte d'éjection commande le déflecteur vers le haut ou vers le bas. (figure 16)

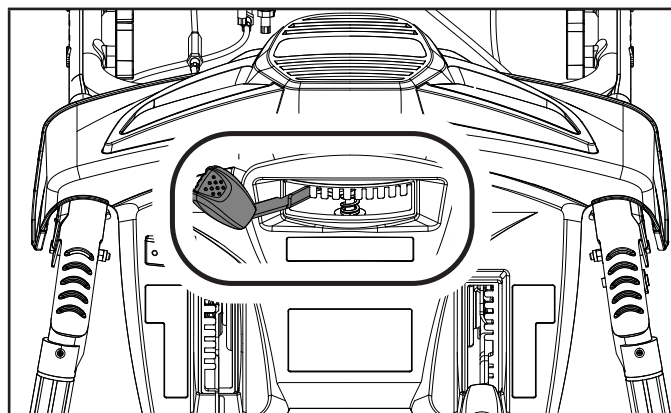

Figure 16

Pour changer la hauteur de la décharge :

Le levier de rotation de la goulotte d'éjection commande la goulotte à gauche ou à droite. (figure 17)

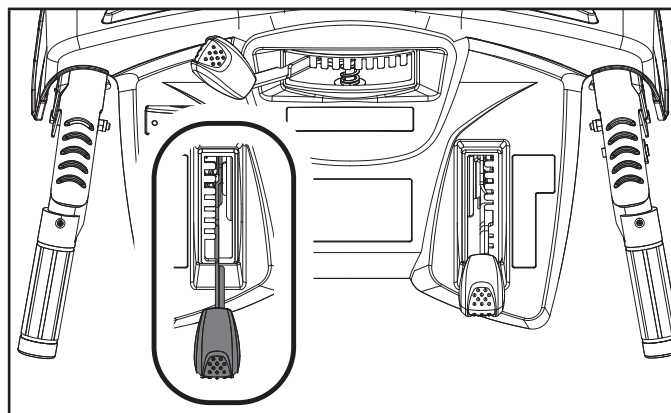

Figure 17

Dégagement d'une goulotte de décharge obstruée

⚠ DANGER

N'utilisez PAS vos mains pour nettoyer la goulotte d'éjection.

Pour dégager la goulotte :

1. ARRÊTEZ LE MOTEUR!
2. Attendez 10 secondes pour vous assurer que les aubes de la tarière ont cessé de tourner.
3. Utilisez toujours l'outil de nettoyage fourni pour nettoyer la goulotte d'éjection.

Réglage des sabots à neige

Régalez la hauteur du boîtier de la tarière au-dessus du sol en utilisant les sabots.

Régalez les sabots en fonction des conditions du sol :

- Sur un terrain plat, p. ex., asphalte, les sabots devraient être réglés à environ 1/8 po (5 mm) (la distance entre la tarière et le sol).
- Sur un terrain inégal, p. ex., sentiers en gravier, les sabots devraient être réglés à environ 1/2 po (30 mm) (la distance entre la tarière et le sol).

Pour régler les sabots :

1. Desserrez les écrous.
2. Montez ou descendez les patins pour en régler la hauteur.
3. Serrez les écrous.

⚠ AVERTISSEMENT

Régalez toujours les sabots afin que le gravier et les pierres n'entrent pas dans la souffleuse à neige. La projection de ces objets à une grande vitesse peut causer des blessures.

Veillez à ce que les sabots soient réglés de façon identique des deux côtés.

⚠ AVERTISSEMENT

Toujours débrancher le fil de la bougie durant les périodes d'inactivité, de nettoyage et d'entretien. Cela empêchera tout démarrage accidentel pouvant causer des dommages ou des blessures.

⚠ AVERTISSEMENT

Avant de changer la hauteur, arrêtez le moteur et déconnectez le câble de la bougie d'allumage.

La technologie de direction assistée

La technologie de direction assistée permet une direction assistée sans effort sur votre souffleuse à neige. La technologie de direction assistée est capable de détecter la direction dans laquelle vous essayez de faire tourner la souffleuse à neige et engage le système d'entraînement pour aider à tourner dans la direction souhaitée.

Fonction de Verrouillage d'Embrayage

Cette souffleuse à neige offre une fonction de verrouillage de l'embrayage qui permettra à l'opérateur de maintenir la souffleuse à neige vers l'avant pendant que vous ajustez la goulotte. Pour utiliser le système de verrouillage d'embrayage, suivez les étapes suivantes.

1. Tandis que les leviers de commande d'entraînement et de tarière sont complètement enfoncés, relâchez le levier de commande de la tarière tout en maintenant le levier de commande d'auto-entraînement complètement enfoncé. La fonction de verrouillage de l'embrayage maintiendra automatiquement le levier de commande de la tarière engagé tant que le levier de commande d'auto-entraînement est enfoncé.
2. Cela permet à l'opérateur de continuer à conduire la souffleuse à neige pendant qu'il utilise maintenant sa main droite pour faire les ajustements nécessaires à la goulotte d'éjection pour maximiser le fonctionnement.
3. Pour désactiver la fonction de verrouillage de l'embrayage, relâchez simplement le levier de commande d'auto-entraînement.

Après l'utilisation

1. Vérifiez s'il y a des pièces desserrées ou endommagées. Au besoin, remplacez les pièces endommagées.
2. Serrez tous les boulons et écrous desserrés.
3. Enlevez toute la neige qui se trouve sur la machine.
4. Déplacez toutes les commandes vers l'avant et l'arrière à quelques reprises.
5. Débranchez le câble de la bougie d'allumage de la bougie d'allumage.

ENTRETIEN

⚠ AVERTISSEMENT

Toujours débrancher le fil de la bougie durant les périodes d'inactivité, de nettoyage et d'entretien. Cela empêchera tout démarrage accidentel pouvant causer des dommages ou des blessures.

⚠ AVERTISSEMENT

N'utilisez jamais une déchiqueteuse-broyeuse endommagée ou défectueuse.

⚠ AVERTISSEMENT

Un entretien inadéquat annulera votre garantie.

🗨 AVIS

L'entretien, le remplacement ou la réparation des dispositifs et des systèmes de contrôle des émissions peuvent être effectués par un établissement ou un individu de réparation de moteur non routier.

Entretien du moteur

Consignes de sécurité

Assurez-vous que le moteur est arrêté avant de commencer l'entretien ou les réparations. Cela éliminera plusieurs dangers potentiels :

- Intoxication au monoxyde de carbone émis par l'échappement du moteur : ne laissez jamais fonctionner la machine à l'intérieur. Les gaz d'échappement contiennent du monoxyde de carbone, un gaz très toxique.
- Brûlures causées par les pièces chaudes : laissez le moteur refroidir pendant 30 minutes avant de toucher les pièces chaudes.
- Blessures causées par des pièces mobiles : lisez les instructions avant de commencer et assurez-vous d'avoir les outils et les compétences nécessaires.

Pour réduire le risque de feu ou d'explosion, soyez prudent lorsque vous travaillez près de l'essence. N'utilisez qu'un solvant ininflammable, pas de l'essence, pour nettoyer les pièces. Gardez les cigarettes, les étincelles et les flammes loin de toutes les pièces ayant un lien avec l'essence.

⚠ AVERTISSEMENT

Ne recouvrez pas la machine tandis que le moteur et le silencieux sont encore chauds.

Changement d'huile

Vidangez l'huile moteur lorsque le moteur est chaud. L'huile chaude s'écoule rapidement et complètement.

1. Tournez le levier du robinet de carburant dans la position OFF pour réduire la possibilité de déversement de carburant.
2. Placez un récipient approprié sous la souffleuse pour récupérer l'huile usagée.
3. Retirez le boulon de vidange et videz l'huile dans le récipient en inclinant légèrement le moteur vers le bouchon/la jauge d'huile.

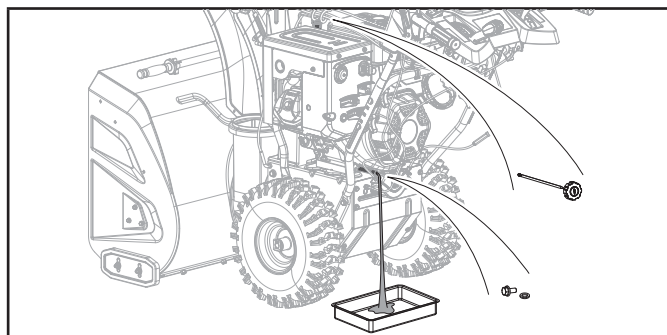

Figure 18

4. Avec le moteur dans une position de niveau, remplissez jusqu'au repère supérieur de la jauge d'huile avec l'huile recommandée (0W-30).
5. Réinstallez fermement le bouchon d'huile/la jauge.

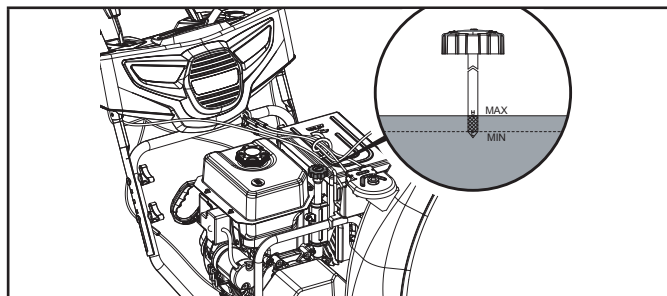

Figure 19

Remplacement des goupilles de cisaillement

1. Les tarières sont fixées à l'arbre en spirale par des goupilles de cisaillement et des pinces. Si la tarière devait heurter un corps étranger ou un embâcle, la souffleuse est conçue de manière à ce que les broches se cisailent.

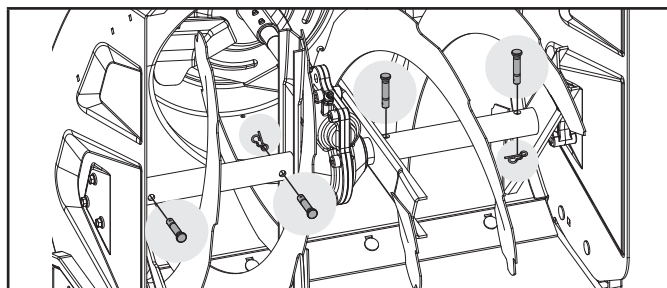

Figure 20

2. Si les vis sans fin ne tournent pas, vérifiez si les goupilles sont cisailées. Les goupilles de cisaillement et les pinces de remplacement se trouvent sur le sac du manuel de l'opérateur.

Réglage du câble de la poignée de commande de l'autopropulsion

Les câbles sont pré-réglés par l'usine. Une bonne tension est importante car vous voulez que votre souffleuse avance correctement en cas de fortes chutes de neige. Vous voudrez effectuer ce test lorsque les températures sont supérieures au point de congélation, avant la saison des neiges. Il y a 2 niveaux de tension dans les poignées de commande. Il est préférable d'effectuer ce test lorsque le moteur est en marche. Arrêtez le moteur une fois que vous êtes prêt à effectuer les réglages.

Étape 1 : il n'y a pas de tension, la transmission est désengagée.

Étape 2 : il y a une tension, la transmission est engagée.

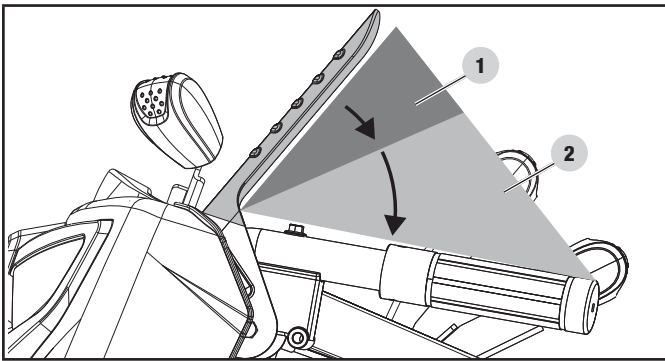

Figure 21

S'il n'y a pas d'étape 2, le disque de friction est en fin de vie.

L'étape 1 augmente légèrement lors d'un usage prolongé. Si l'étape 1 représente la majeure partie du mouvement de la poignée de commande, les roues ne tourneront pas correctement. Effectuez les réglages comme suit.

Serrez le câble et réduisez la longueur de l'étape 1 à environ ce qui est indiqué visuellement ci-dessus. Ne réduisez pas la durée de l'étape 1 à presque rien, il y aura un risque de désengagement. Desserrez l'écrou dans le sens antihoraire, puis desserrez le boulon central dans le sens horaire. Fonction de test. Serrez l'écrou dans le sens horaire contre le boulon de la douille longue.

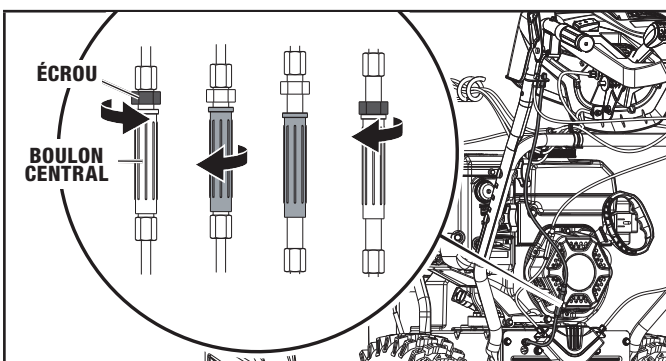

Figure 22

Si la souffleuse ne se déplace pas lorsque la commande d'entraînement est engagée et que le réglage du câble de commande d'entraînement ne corrige pas le problème, il se peut que le disque de friction doive être remplacé. Voir « Réparer ou remplacer le disque de friction ».

Si le disque de friction est en bon état, alors vous devez remplacer le câble.

Si vous constatez que la roue s'entraîne et que vous n'avez pas appuyé sur la poignée, ou si vous appuyez sur la poignée et que les roues ne s'entraînent pas ou ne tournent pas, il est fort probable que le câble est gelé. Vous devez remplacer le câble ou attendre qu'il dégèle pour le tester.

Réglage des câbles de la poignée de commande de la vitesse de l'autopropulsion

1. Assurez-vous que tous les fluides sont retirés et que la bougie d'allumage est débranchée.
2. Localisez les câbles de contrôle de la vitesse. Il y a 2 câbles.

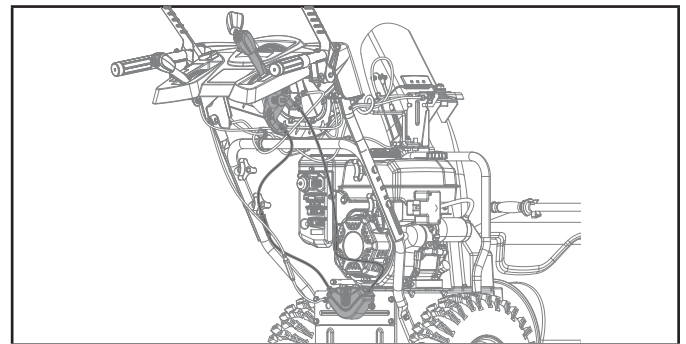

Figure 23

3. Déplacez le levier de commande de la vitesse dans la position la plus rapide (en haut) et la plus lente (en bas). Si vous pouvez déplacer le levier dans ces 2 positions, passez à l'étape suivante. Si ce n'est pas le cas, ajustez le boulon central et l'écrou pour desserrer le câble, puis vous pouvez régler la poignée sur les vitesses les plus rapides ou les plus lentes. Desserrez l'écrou dans le sens antihoraire, puis desserrez le boulon central dans le sens horaire. Fonction de test. Serrez l'écrou dans le sens horaire contre le boulon de la douille longue.

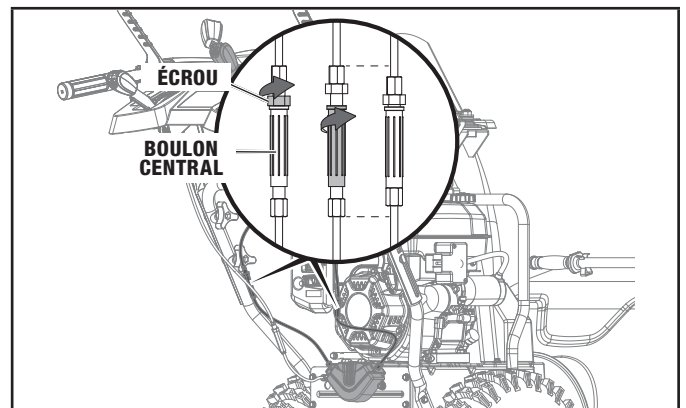

Figure 24

4. Si vous pouvez régler le levier de vitesse sur la position la plus haute ou la plus basse, déplacez le levier pour qu'il repose sur le bossage entre R1 et R2 (les deux vitesses inverses), puis réglez le boulon central et l'écrou jusqu'à ce que le câble soit serré sur le câble le plus haut, comme indiqué. Ne serrez pas trop le boulon et l'écrou. N'ajustez pas l'autre câble.

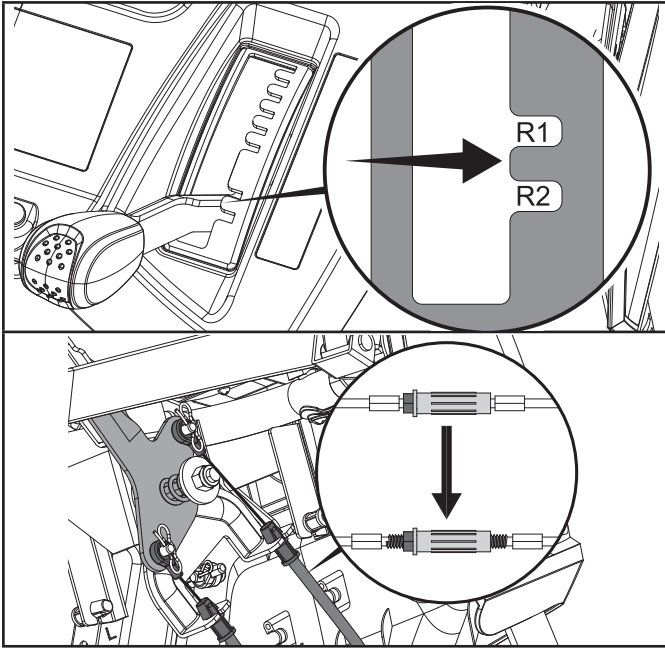

Figure 25

5. Réglez la poignée sur le bossage entre D5 et D6 (les 2 vitesses de marche avant supérieures), puis ajustez le boulon central et l'écrou jusqu'à ce que le câble soit tendu, comme illustré. Ne serrez pas trop le boulon et l'écrou.

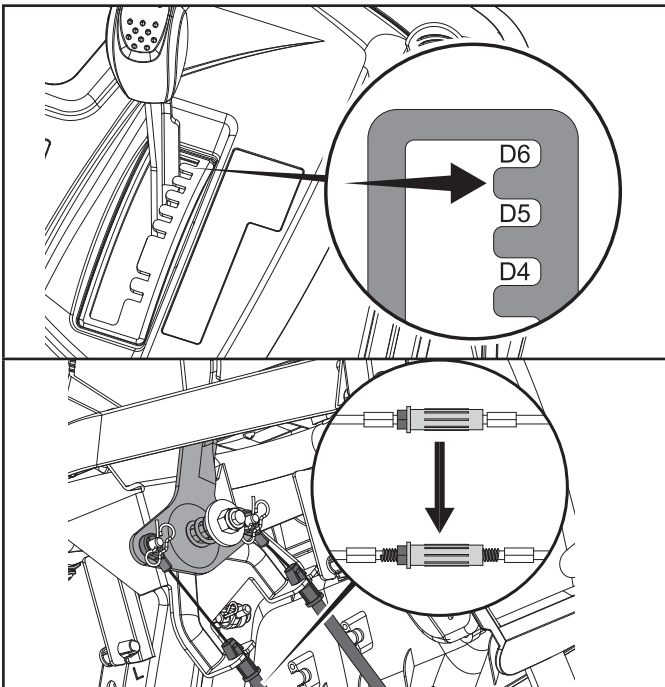

Figure 26

6. Essayez le levier de commande de vitesse dans n'importe quelle position, les deux câbles doivent être droits, mais pas trop tendus dans n'importe quelle position. Si ce n'est pas le cas, répétez les étapes 3 à 5.
7. Effectuez un test de vitesse pour confirmer que tout est en ordre de marche. Si vous rencontrez toujours des problèmes, veuillez consulter les étapes suivantes.
8. Une vitesse lente de D1 (vitesse d'avancement la plus lente) sera utile pour la neige épaisse. Si vous voulez diminuer la vitesse de D1, desserrez environ 1 ou 2 filets pour le câble 1, puis serrez environ 1 ou 2 filets pour le câble 2. Ne réglez pas trop, ce qui pourrait faire reculer le D1.

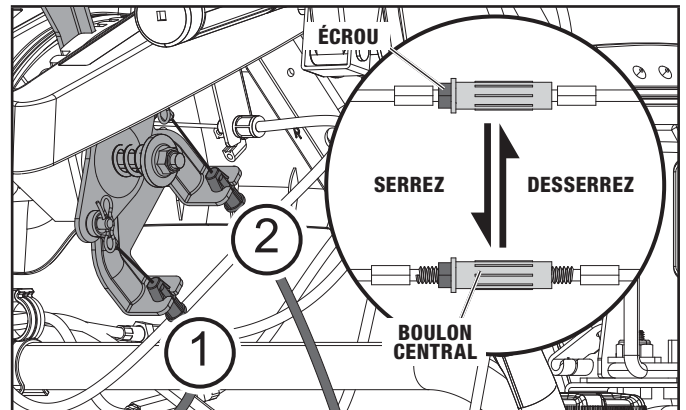

Figure 27

9. Vérifiez que le câble est toujours droit lorsque la poignée est dans n'importe quelle position, puis serrez ces deux paires de boulons et d'écrous.

Si le réglage de la commande de vitesse de la souffleuse ne corrige pas le problème ou si la commande de vitesse ne bouge pas même lorsque le moteur est en marche, il se peut que l'ensemble de la fourche de changement de direction doive être remplacé. Voir « Remplacement de l'assemblage de direction de la fourche de changement de direction ».

Réglage du câble de commande de la tarière

Une bonne tension est importante car vous voulez que votre souffleuse à neige maximise la durée de vie de la courroie en cas de fortes chutes de neige. La tension de la courroie contrôlée par le câble de la tarière est préréglée en usine. Lors d'une utilisation régulière, la courroie de la tarière perd de sa tension au fil du temps et doit être ajustée. Si vous remarquez que votre tarière ne s'engage pas, suivez les étapes suivantes pour corriger les performances.

1. Localisez le câble de commande de la tarière, connecté au levier de commande de la tarière sur le côté droit depuis la position de l'utilisateur.

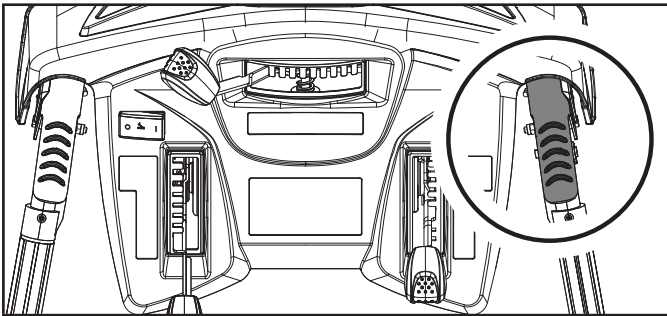

Figure 28

2. Localisez et ajustez le boulon et l'écrou sur le câble. L'allongement de cet écrou crée une plus grande tension sur la courroie de la tarière. Ne réglez pas trop le câble, une trop grande tension sur la courroie ne permettra pas à la courroie de se séparer de la poulie lors du débrayage. Si la courroie n'est pas autorisée à se désengager correctement, vous risquez de provoquer une usure prématurée de la courroie et, ultimement, une défaillance de celle-ci.

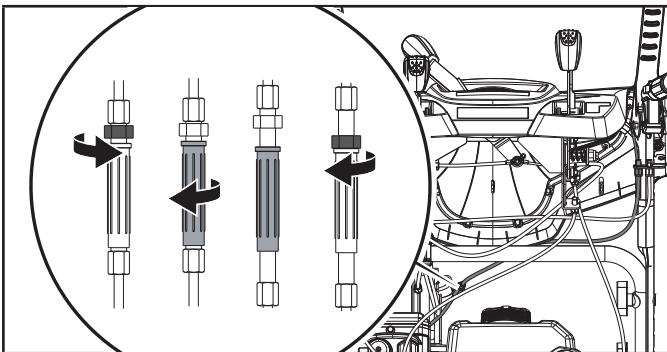

Figure 29

3. Avec l'aide d'un assistant, activez et désactivez la commande de la tarière à l'aide du levier de commande et assurez-vous que la tarière ne tourne pas visuellement lorsqu'elle est relâchée (Votre assistant devra se trouver à une distance sûre pour vous aider à déterminer si les réglages fonctionnent. Ils devront voir la rotation de la tarière ou de la turbine pendant que vous appuyez ou relâchez le levier de commande). Si la tarière tourne légèrement lorsqu'elle est relâchée, effectuez de légers ajustements pour affiner les performances afin d'arrêter la rotation lorsqu'elle est relâchée, mais qu'elle fonctionne lorsqu'elle est enfoncée.

Réglage des câbles de la goulotte d'éjection

Les câbles de la goulotte d'éjection de la neige commandent le mouvement gauche et droit de la goulotte d'éjection de la neige.

Lorsque vous remarquez que la goulotte ne tourne pas ou pas complètement, localisez et ajustez le boulon et l'écrou sur le câble.

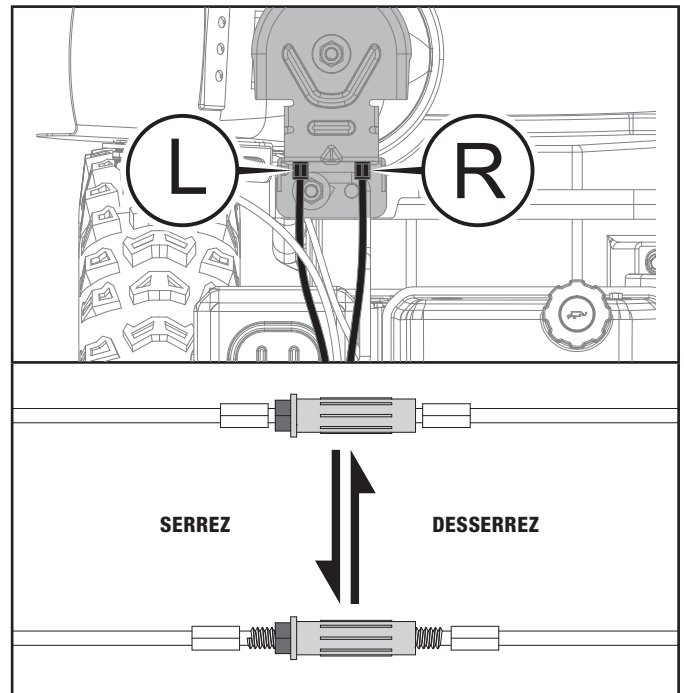

Figure 30

1. Ajustez le câble droit pour augmenter le tour au maximum.

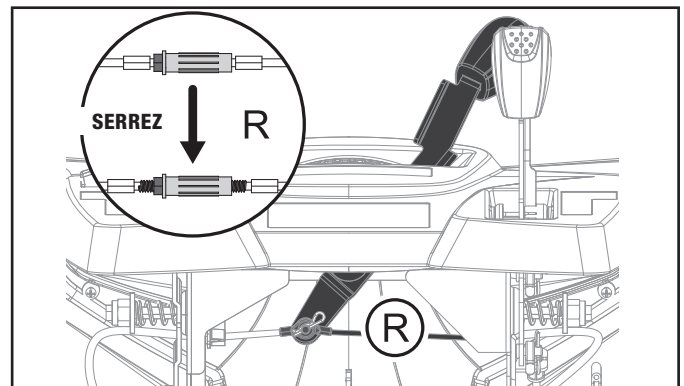

Figure 31

2. Réglez le câble gauche pour augmenter le tour au maximum. Desserrez l'écrou dans le sens antihoraire, puis desserrez le boulon central dans le sens horaire. Fonction de test. Serrez l'écrou dans le sens horaire contre le boulon de la douille longue.

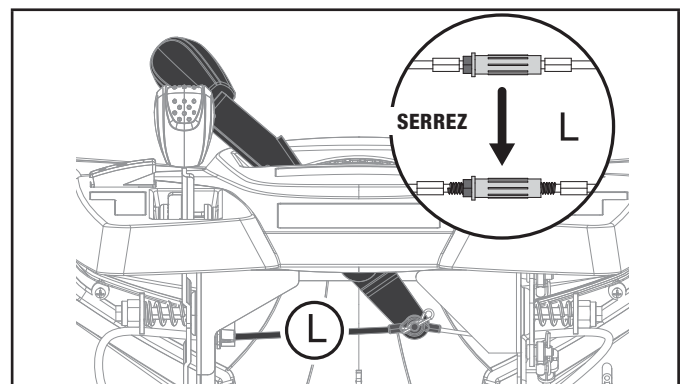

Figure 32

Remplacez le câble du déflecteur de la chute de déchargement

Assurez-vous que tous les fluides sont retirés et que la bougie d'allumage est débranchée.

Pour retirer et remplacer le câble déflecteur de la goulotte de votre souffleuse, procédez comme suit :

1. Réglez le déflecteur dans sa position verticale complète.

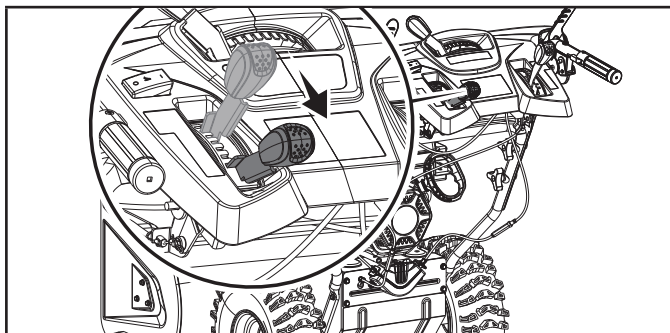

Figure 33

2. Retirez la goupille B.

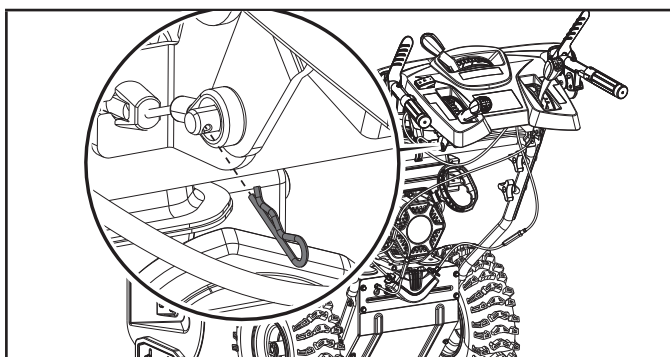

Figure 34

3. Retirez la goupille d'ancrage en la faisant glisser.

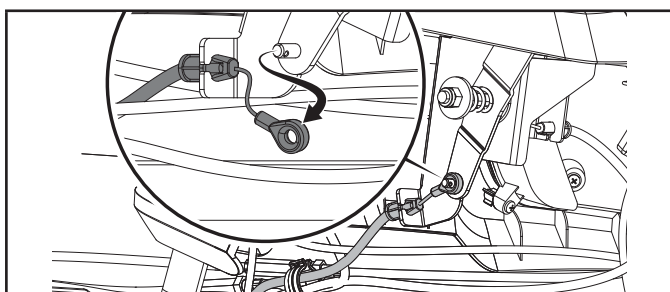

Figure 35

4. Du côté du panneau de commande, appuyez sur les languettes de passage des câbles et retirez-les. Veillez à ne pas endommager les languettes.

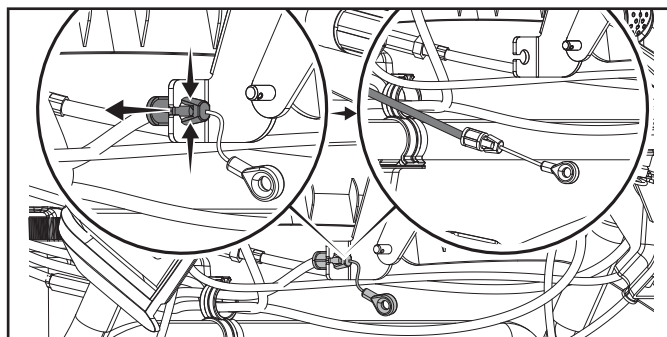

Figure 36

5. Du côté de la goulotte, appuyez sur les languettes de passage des câbles et tirez-les. Veillez à ne pas endommager les languettes.

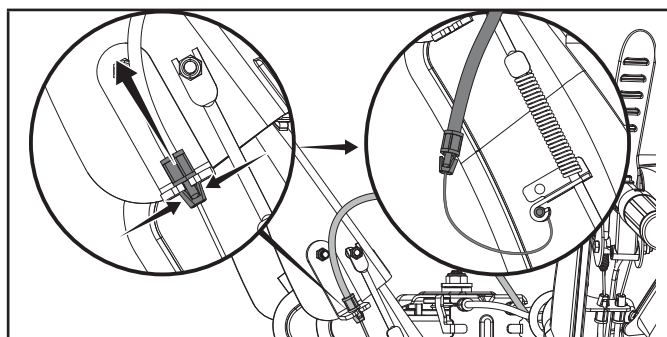

Figure 37

6. Retirez l'extrémité du câble du support.

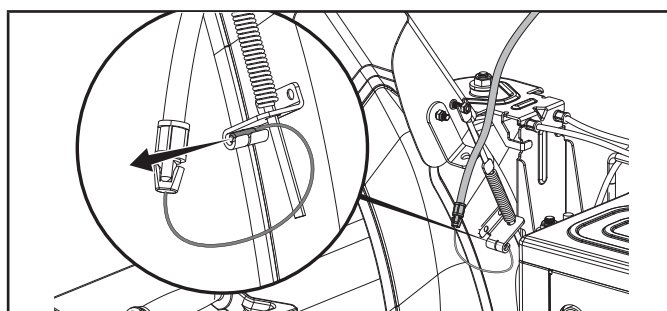

Figure 38

7. Suivez les étapes inverses pour remplacer le câble.

Remplacez le câble de la poignée de commande de l'autopropulsion

1. Faites pivoter avec précaution la souffleuse vers le haut et l'avant de façon à ce qu'elle repose sur le boîtier de la tarière. Placez un morceau de carton ou une couverture de déménagement sur le sol avant de basculer vers l'avant. Assurez-vous que tous les fluides sont retirés et que la bougie d'allumage est débranchée.

- Retirez le couvercle du châssis (1) de la partie inférieure de la souffleuse en enlevant les six vis M6 × 16 qui le maintiennent.

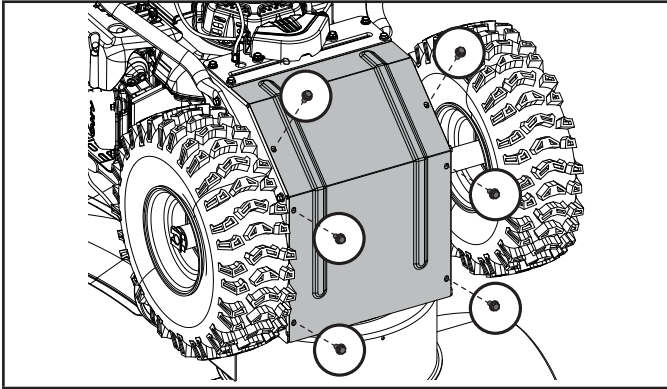

Figure 39

- Localisez le câble d'entraînement à autopropulsion.

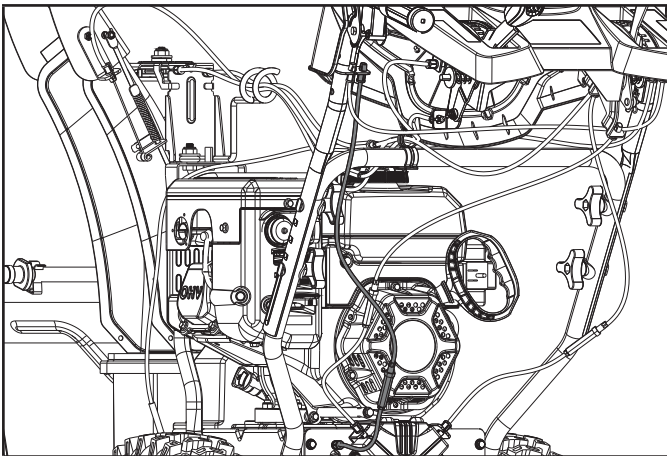

Figure 40

- Décrochez le ressort du trou de la plaque d'entraînement (1).
- Serrez et retirez le réducteur de tension du côté de la machine (2).

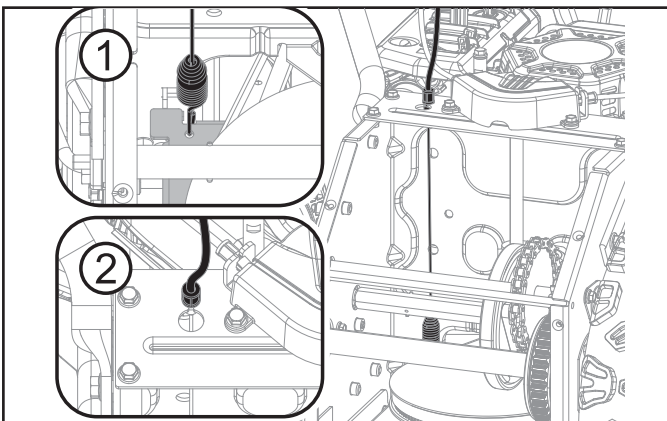

Figure 41

- Décrochez le connecteur de la poignée de commande. Vous devrez peut-être déplacer la poignée de commande pour faciliter le retrait (3).
- Serrez et retirez le réducteur de tension du côté de la poignée de commande (4).
- Effectuez les étapes en sens inverse avec le nouveau câble.

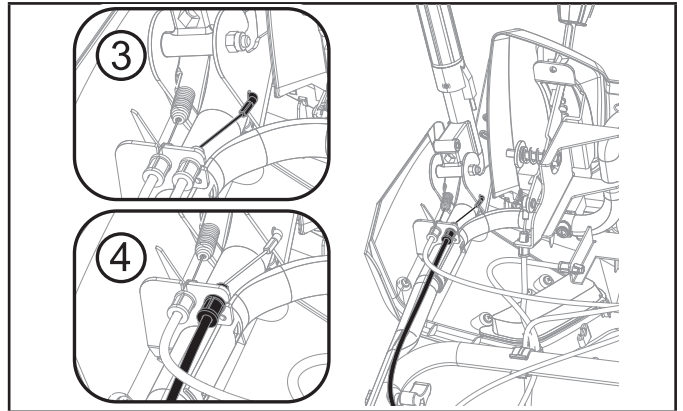

Figure 42

Remplacez la courroie de la tarière

Assurez-vous que tous les fluides sont retirés et que la bougie d'allumage est débranchée.

Outils nécessaires :

- Clé de 10 mm.
- Clé de 13 mm.

Pour retirer et remplacer la courroie de la tarière de votre souffleuse, procédez comme suit :

- Déposez le couvercle de courroie en plastique à l'avant du moteur en retirant deux boulons M6 × 16.

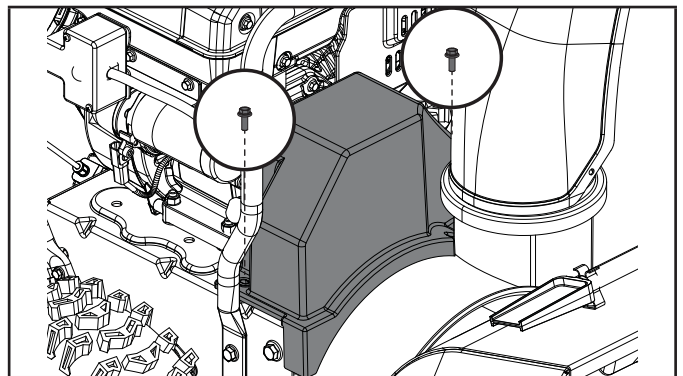

Figure 43

- Faites glisser l'ancienne courroie d'entraînement de la tarière sur la poulie d'entraînement de la tarière. Si vous ne parvenez pas à retirer la courroie lors de cette étape, démontez la poulie du moteur à l'étape suivante.

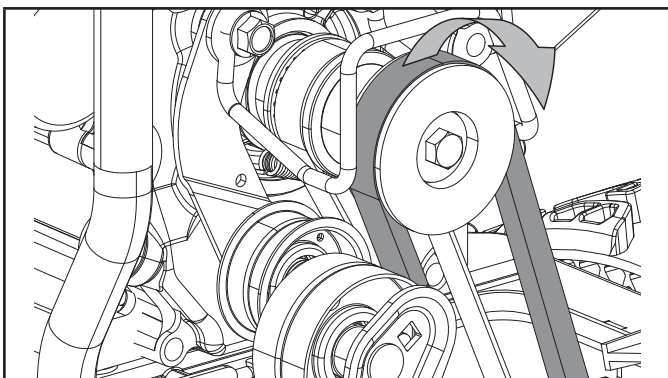

Figure 44

- Retirez la poulie du moteur et la rondelle.

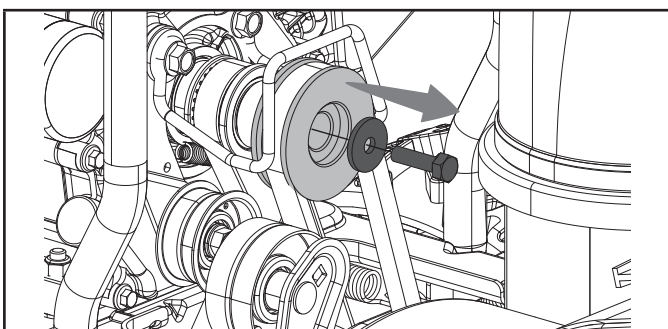

Figure 45

- Faites pivoter avec précaution la souffleuse vers le haut et l'avant de façon à ce qu'elle repose sur le boîtier de la tarière. Placez un morceau de carton ou une couverture de déménagement sur le sol avant de basculer vers l'avant.
- Démontez les roues en retirant d'abord le clip de roue, puis en faisant glisser les roues des essieux.

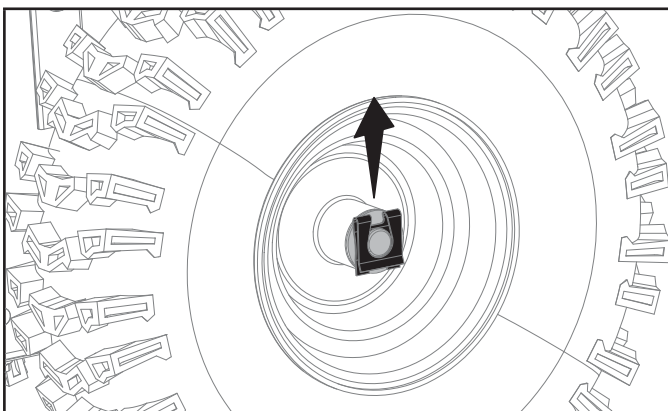

Figure 46

- Sauvegardez la clé de chaque roue. Ne perdez pas chaque clé de chaque roue. Vous en aurez besoin lorsque vous le remontrerez.

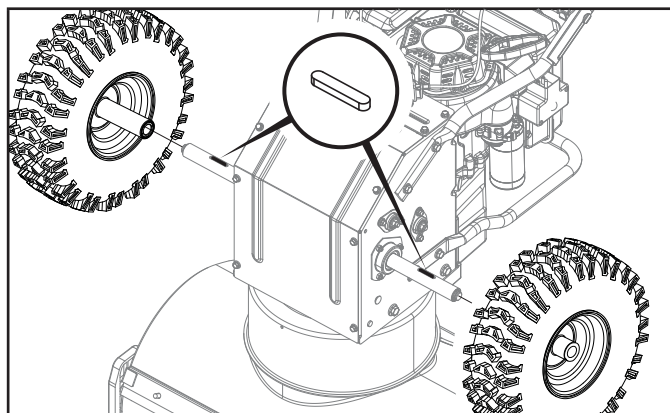

Figure 47

- Retirez le couvercle du châssis de la face inférieure de la souffleuse en enlevant les six vis M6 × 16 qui le fixent.

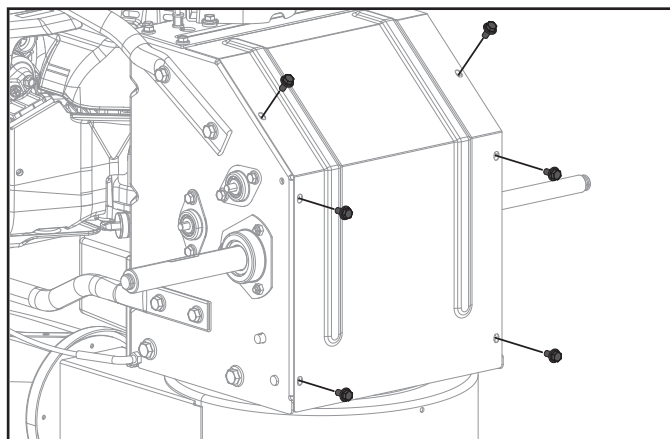

Figure 48

- Retirez l'arbre de liaison comme indiqué en retirant le clip B et en faisant glisser la tige hors du chemin. Cela vous permettra d'éloigner le disque de friction de la grande poulie de la vis sans fin. Retirez la courroie de la tarière de la grande poulie.

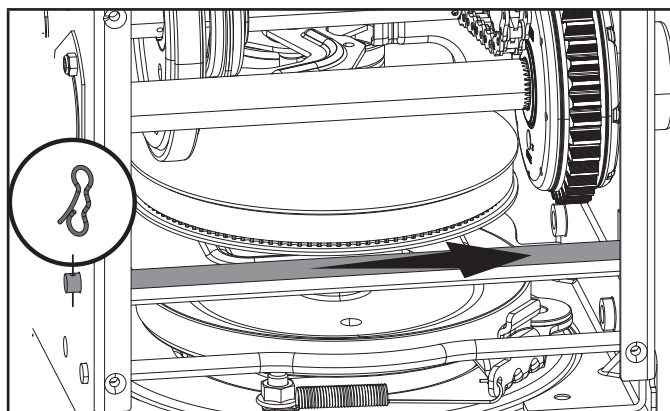

Figure 49

9. Faites glisser la poignée de réglage de la vitesse sur la position 6 (vitesse d'avancement la plus rapide) et retirez la courroie lâche en la coupant ou les morceaux de courroie restants; si la courroie est déjà brisée, déplacez l'ensemble de la bague en caoutchouc jusqu'au bord du disque de friction.

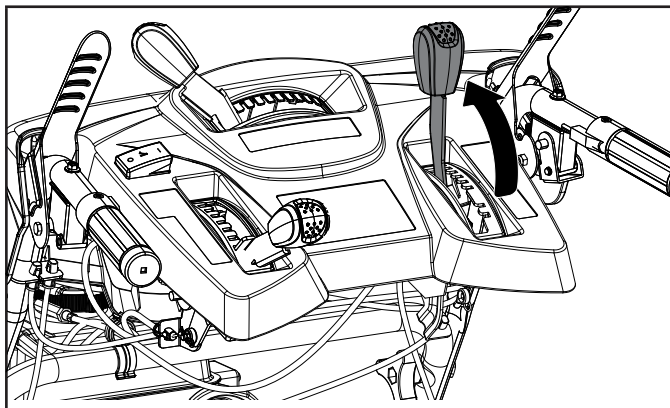

Figure 50

⚠ WARNING

Si vous coupez la courroie, faites attention à la poulie de tension et au bras car ils sont à ressort et pourraient causer des blessures lorsque la courroie est coupée.

10. Glissez la nouvelle courroie d'entraînement de la tarière dans le compartiment par le bas de la souffleuse en la plaçant autour de la partie inférieure de la poulie d'entraînement de la tarière et en la glissant autour de la poulie avant du moteur. Assurez-vous que la courroie est positionnée entre le garde-courroie inférieur et le bas de la poulie d'entraînement de la tarière.

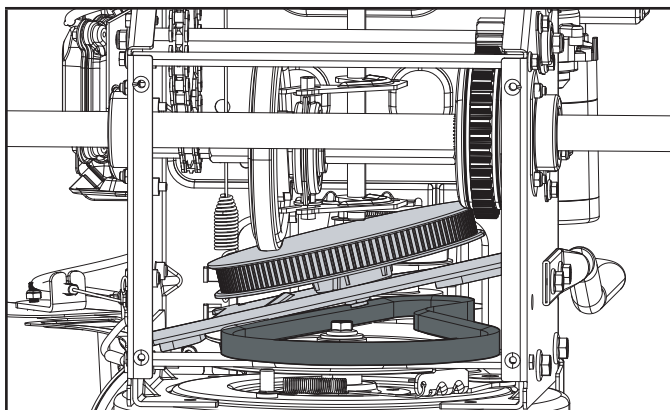

Figure 51

11. Assurez-vous que la courroie est placée sous le frein de la courroie sur le bras pivotant de la poulie de tension

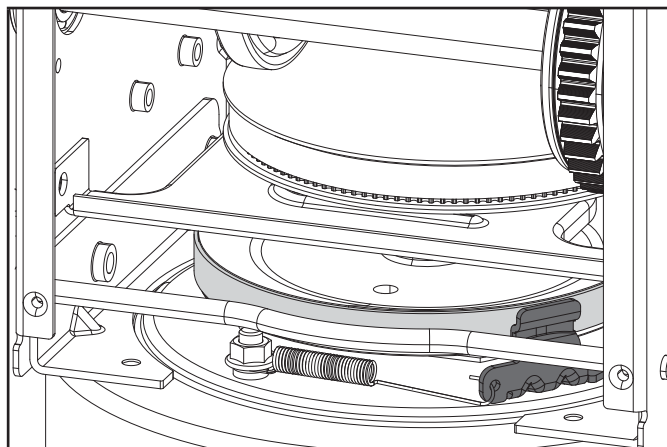

Figure 52

12. Remontez/fixez à nouveau le couvercle du châssis de la base.

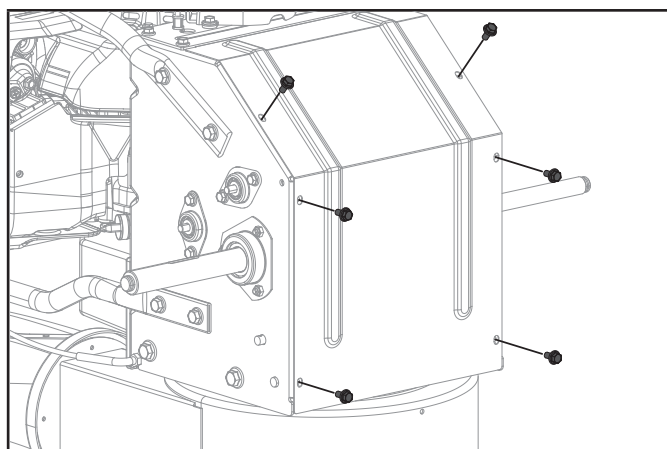

Figure 53

13. Fixez à nouveau les roues. Faites glisser la clé dans la rainure de l'essieu et alignez la fente sur le moyeu de la roue.

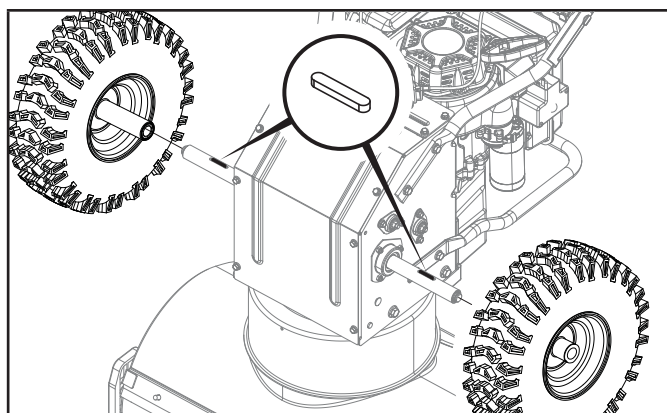

Figure 54

14. Fixez le clip de roue jusqu'à ce qu'il s'enclenche en place.

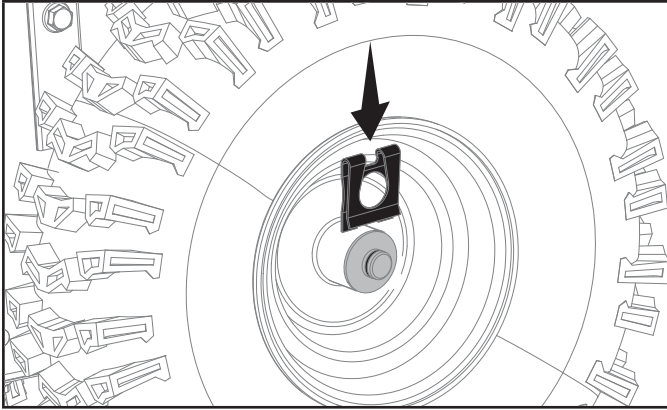

Figure 55

15. Retournez la souffleuse à l'endroit. Une fois la courroie correctement placée sur la poulie avant et la poulie d'entraînement de la tarière, tirez la poulie de renvoi de la tarière pour l'éloigner de la courroie et faites glisser la courroie dans la poulie. Vous pouvez tirer sur le recul pour faire tourner la poulie et l'aider à se mettre en place.

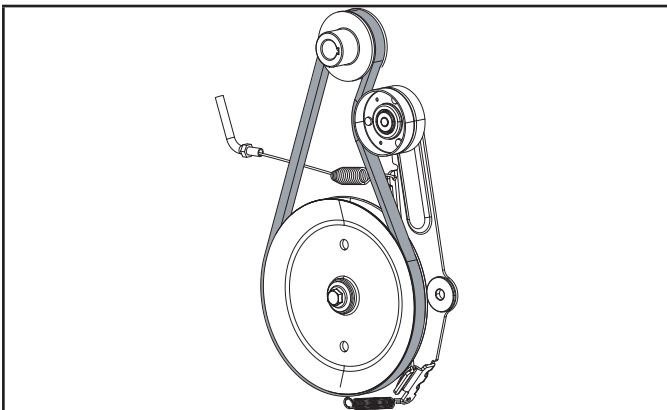

Figure 56

16. Tirez sur la poignée de commande de la tarière pour vous assurer que la poulie de tension s'engage correctement dans la courroie. Sous la zone de recouvrement de la courroie, assurez-vous que la distance des deux côtés entre le guide et la poulie est la même.

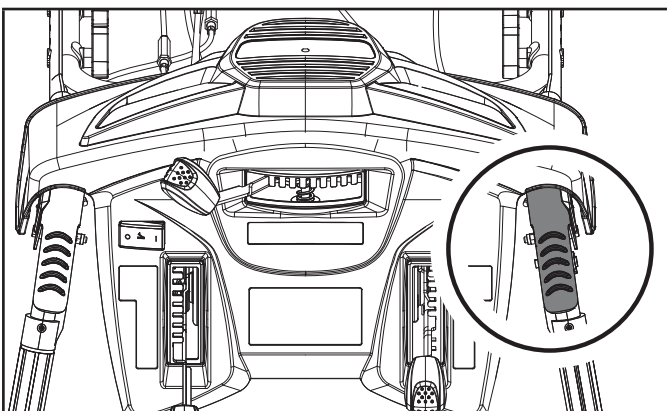

Figure 57

17. Faites pivoter avec précaution la souffleuse vers le haut et l'avant de façon à ce qu'elle repose sur le boîtier de la tarière. Placez un morceau de carton ou une couverture de déménagement sur le sol avant de basculer vers l'avant. Réinstallez le couvercle du châssis de la base.

18. Retournez la souffleuse à l'endroit. Installez le couvercle en plastique de la courroie à l'aide des deux boulons M6 × 16 mis de côté lors d'une étape précédente. Serrez bien les boulons. Ne serrez pas trop, vous risqueriez d'endommager le couvercle en plastique de la courroie.

19. Effectuez un essai de la souffleuse pour confirmer que tout est en ordre de marche.

Réparer ou remplacer le disque de friction

Assurez-vous que tous les fluides sont retirés et que la bougie d'allumage est débranchée.

Outils nécessaires :

- Clé de taille 12.
- Clé de taille 19.

Pour retirer et remplacer le disque de friction de votre souffleuse, procédez comme suit :

1. Faites pivoter avec précaution la souffleuse vers le haut et l'avant de façon à ce qu'elle repose sur le boîtier de la tarière. Placez un morceau de carton ou une couverture de déménagement sur le sol avant de basculer vers l'avant. Assurez-vous que tous les fluides sont retirés et que la bougie d'allumage est débranchée.
2. Démontez les roues en retirant d'abord le clip de roue, puis en faisant glisser les roues des essieux.

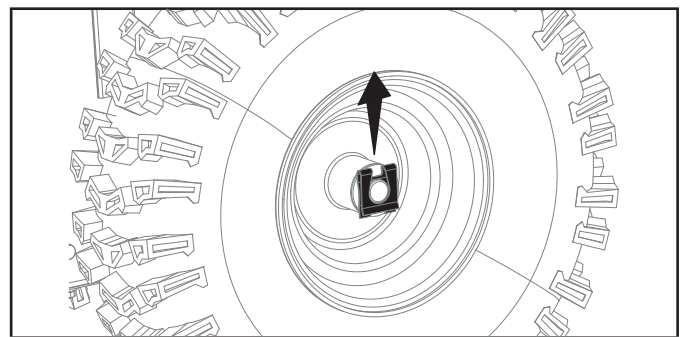

Figure 58

3. Sauvegardez la clé de chaque roue. Ne perdez pas chaque clé de chaque roue. Vous en aurez besoin lorsque vous le remontrerez.

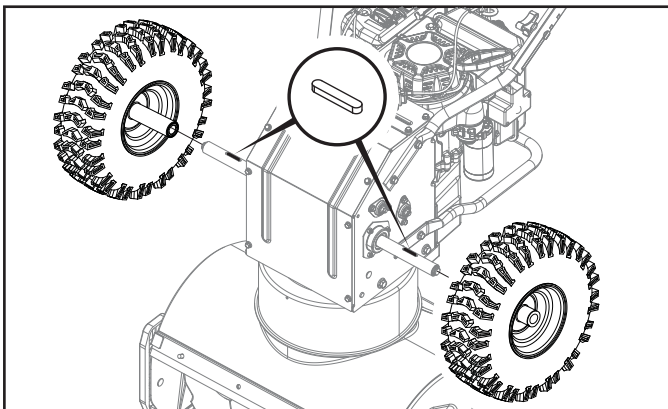

Figure 59

4. Retirez le couvercle du châssis (1) de la partie inférieure de la souffleuse en enlevant les six vis M6 × 16 qui le maintiennent.

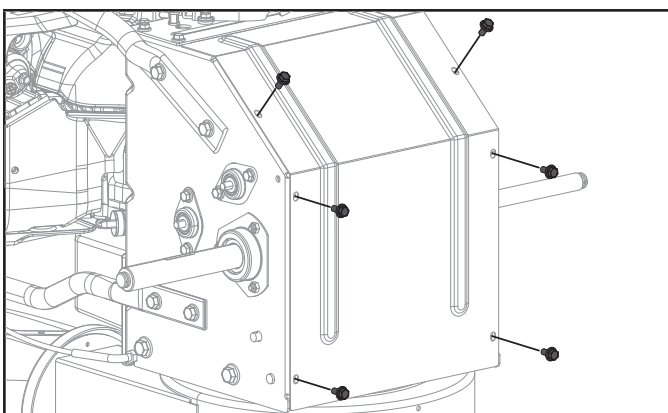

Figure 60

5. Retirez avec précaution l'écrou hexagonal M8 de chaque côté qui fixe l'arbre hexagonal et l'arbre de transmission à chaîne au châssis de la souffleuse. Utilisez une clé de 19 mm ou une clé réglable pour maintenir le centre de l'arbre hexagonal et utilisez une douille de 12 mm pour retirer les écrous de chaque côté.

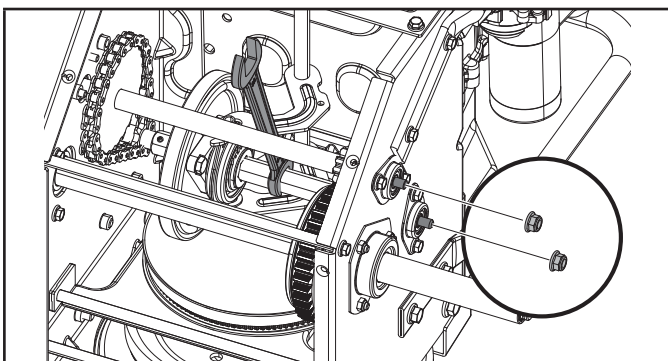

Figure 61

6. Retirez avec précaution le boulon hexagonal M6 de chaque côté qui fixe les roulements au châssis de la souffleuse. Utilisez une douille de 13 mm pour retirer les écrous et les roulements de chaque côté.

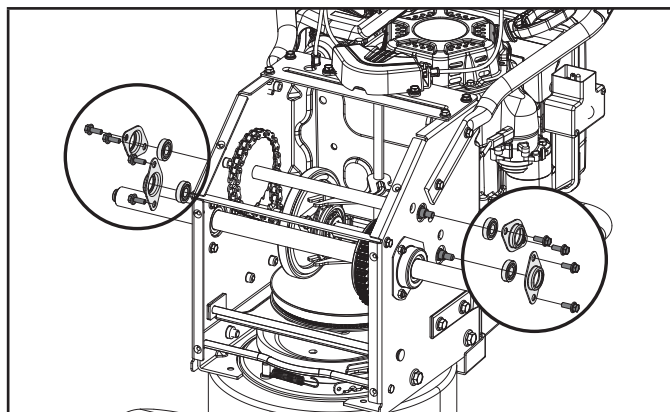

Figure 62

7. Faites glisser la poignée de réglage de la vitesse sur la position 6 (vitesse d'avancement la plus rapide) et faites glisser l'arbre hexagonal et l'arbre de transmission de la chaîne.

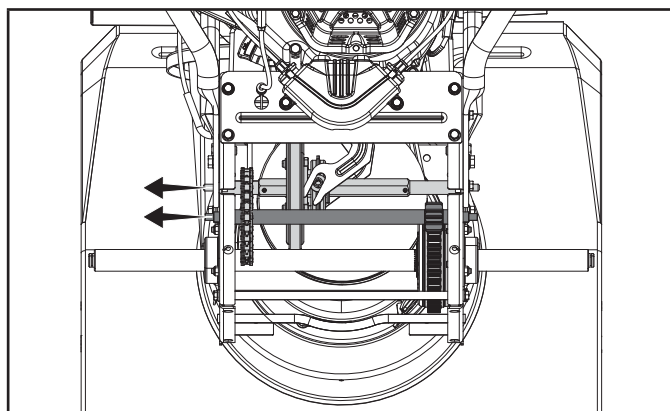

Figure 63

8. Une fois l'arbre hexagonal retiré, tirez sur la goupille à ressort indiquée et faites glisser le disque.

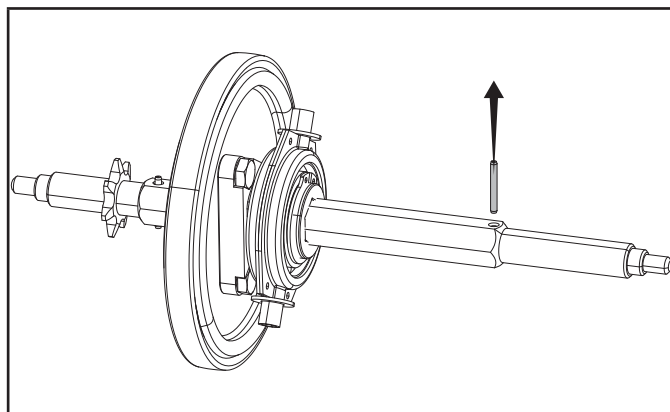

Figure 64

9. Dévissez les trois boulons M8 de l'ensemble du disque de friction pour éliminer la bague en caoutchouc usée de la roue de friction et la remplacer par une nouvelle. Utilisez 3 nouveaux écrous autobloquants pour assembler une nouvelle bague en caoutchouc, ne serrez pas trop.

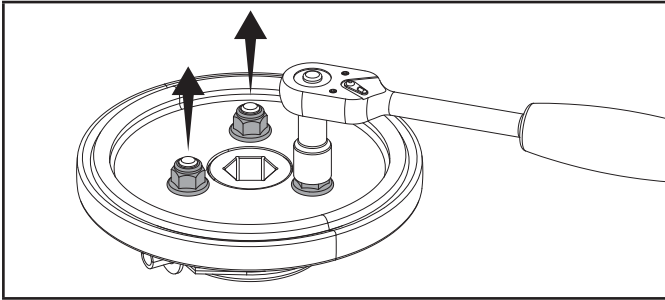

Figure 65

10. Nettoyez le disque de friction en aluminium en l'essuyant avec un chiffon propre et suivez les étapes précédentes dans l'ordre inverse pour réassembler les pièces.

Remplacer l'assemblage de direction de la fourche de changement de direction

Si la commande de vitesse de la souffleuse ne bouge pas même lorsque le moteur est en marche, vérifiez ces deux câbles, si les boulons centraux sont trop serrés, comme indiqué dans la section « Réglage des câbles de la poignée de commande de vitesse de la souffleuse ». Si c'est le cas, desserrez légèrement les câbles en dévissant l'écrou central. Si les ajustements ne corrigent pas les problèmes, envisagez de remplacer l'ensemble de la fourchette de changement de vitesse.

Assurez-vous que tous les fluides sont retirés et que la bougie d'allumage est débranchée.

Outils nécessaires :

- Clé de 10 mm

Pour retirer et remplacer la fourche de changement de vitesse de votre souffleuse, procédez comme suit :

1. Voir l'étape 1 -à 7 de la section Réparer ou remplacer le disque de friction, car la fourchette de changement de vitesse ne peut être retirée que lorsque l'arbre hexagonal est déposé.
2. Faites pivoter avec précaution la souffleuse vers le haut et l'avant de façon à ce qu'elle repose sur le boîtier de la tarière. Placez un morceau de carton ou une couverture de déménagement sur le sol avant de basculer vers l'avant. Assurez-vous que tous les fluides sont retirés et que la bougie d'allumage est débranchée.
3. Déposez le couvercle de la fourchette de changement de vitesse en retirant les 2 vis M6 × 16 qui le maintiennent.

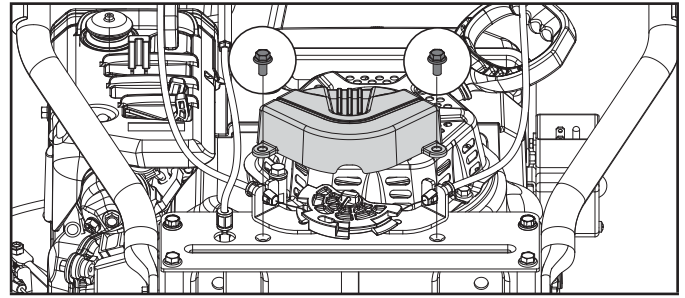

Figure 66

4. Retirez la goupille fendue qui maintient l'unité de direction de la fourchette de changement de vitesse.

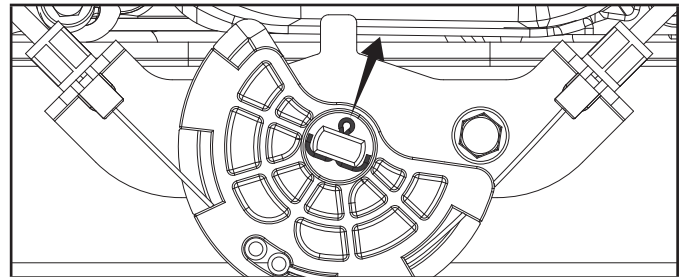

Figure 67

5. Déposez la plaque d'assemblage de la fourchette de changement de vitesse en retirant les 4 boulons M6x16mm.

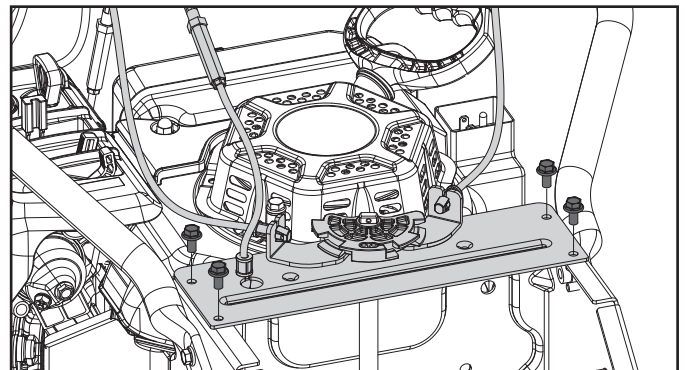

Figure 68

6. Retirez la fourchette de changement de vitesse.

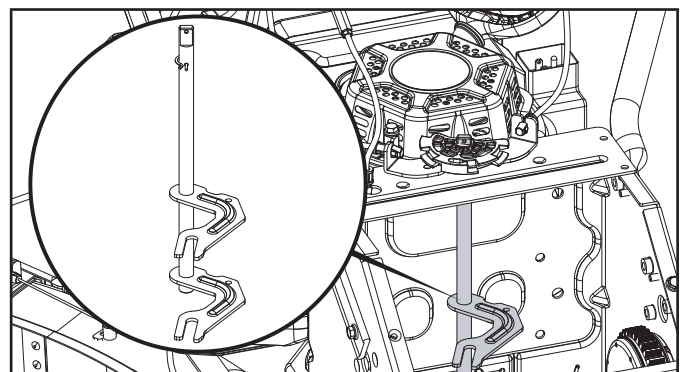

Figure 69

- Inversez les étapes pour le réassemblage. Si vous avez du mal à aligner l'arbre de la fourchette de changement de vitesse et le trou de la plaque d'entraînement en plastique, desserrez deux câbles de contrôle de la vitesse. N'oubliez pas d'ajuster et de serrer l'écrou pendant le réglage du câble dans la section Réglage des câbles de la poignée de commande de la vitesse de l'autopropulsion
- Effectuez un test de vitesse pour confirmer que tout est en ordre de marche.

Le jeu des soupapes

Si réglé en été : (si réglé à température ambiante environ 50°F – 86°F (10°C-30°C) dégagement d'admission 0,10~0,15mm (0,004»-0,006») dégagement d'échappement 0,15~0,20mm (.006»-.008»)

Si réglé en hiver : (si réglé à froid à < 32 °F (0 °C), il est recommandé de régler un peu plus serré à : jeu d'admission 0,05 ~ 0,10 mm (0,002 «-0,004») jeu d'échappement 0,10 ~ 0,15 mm (.004»-.006»)

Lubrification

Aucune pièce située dans la boîte d'engrenages ne doit être lubrifiée. Les roulements et les bagues sont lubrifiés de façon permanente et ne nécessitent aucun entretien. Si ces pièces sont lubrifiées, la graisse finira sur la roue de friction et la plaque d'entraînement du disque, ce qui pourrait endommager la roue de friction revêtue de caoutchouc.

Conservation

N'entreposez jamais une machine dont le réservoir contient de l'essence dans une zone confinée mal ventilée. Les vapeurs d'essence pourraient atteindre des flammes nues, des étincelles, des cigarettes, etc.

Pour éviter que le moteur gèle et des problèmes à démarrer le moteur, laissez tourner le moteur pendant 5 à 10 minutes après avoir terminé votre travail. Cela fera disparaître toute la moisissure qui causerait autrement des problèmes lors du démarrage.

Si la machine doit être entreposée pendant plus de 30 jours, la procédure suivante est recommandée.

- Mélangez le stabilisateur de carburant avec de l'essence conformément aux instructions du fabricant.
- Mettez le moteur en marche et laissez-le tourner jusqu'à ce qu'il s'arrête parce qu'il n'y a plus d'essence.
- Changez l'huile moteur, si cela n'a pas été fait dans les 3 derniers mois.
- Retirez la bougie d'allumage et videz un peu d'huile moteur (environ 1 oz {30 mL}) dans le trou. Montez le moteur en régime à quelques reprises. Remplacez la bougie d'allumage.
- Nettoyez à fond toute la machine.

- Inspectez la machine pour déceler tout dommage, et effectuez les réparations nécessaires.
- Appliquez un produit antirouille aux surfaces métalliques.
- Si possible, entreposez la machine à l'intérieur.

Transport

Si le moteur était en marche, laissez-le refroidir pendant au moins 15 minutes avant de charger la machine sur le véhicule de transport. Un moteur et un système d'échappement chauds peuvent vous brûler et allumer certains matériaux.

Gardez le moteur de niveau pendant le transport pour réduire le risque de fuites d'essence. Mettez le levier de la vanne de carburant en position d'arrêt.

Périodes d'entretien régulier

Effectuez tous les mois ou à chaque intervalle d'heures de fonctionnement indiqué, selon le premier des deux.

CHAQUE UTILISATION

- Vérifier le niveau

UNE FOIS PAR MOIS OU AUX 20 HEURES

- Changer huile

TOUS LES 6 MOIS OU AUX 100 HEURES

- Changer huile
- Vérifier/nettoyer bougie d'allumage
- Nettoyer pare-étincelles

UNE FOIS PAR AN OU AUX 150 HEURES

- Remplacer bougie d'allumage
- Vérifier/régler vitesse de ralenti*
- Vérifier/régler dégagement du robinet*
- Nettoyer réservoir d'essence et crépine*

TOUS LES 2 ANS (LA REMPLACER AU BESOIN)

- Vérifier canalisation d'essence

**L'entretien de ces éléments devrait être effectué par votre concessionnaire, sauf si vous possédez les outils appropriés et êtes bon mécanicien. Consultez le manuel pour obtenir les procédures d'entretien.*

FICHE TECHNIQUE

Spécifications de la souffleuse à neige

Modèle de souffleuse à neige	100536
Commande de vitesse	6 vitesses de marche avant / 2 vitesses de marche arrière
Diamètre de la tarière	36 cm (14 po)
Largeur de déneigement	76 cm (30 po)
Diamètre des roues	38 cm (15 po)
Poids brut	139.5 kg (308 lb)
Poids net	124.5 kg (275 lb)
Longueur	143 cm (56,3 po)
Largeur	81.5 cm (32.1 po)
Hauteur	109 cm (42,9 po)

Spécifications du moteur

Modèle	R340S
Déplacement	338 cm ³
Type	Soupape en tête, cycle à 4 temps

AVIS

Un bulletin technique sur les procédures de réglage de soupape est disponible sur le site www.championpowerequipment.com.

Spécifications de l'huile

ÉVITEZ DE TROP REMPLIR.

Type	0W-30
Capacité	1100 ml (37,2 oz liq.)

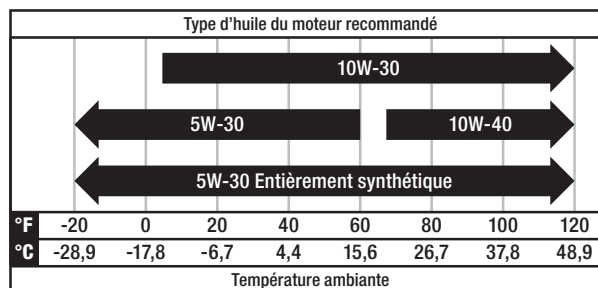

AVIS

La température modifie les propriétés de l'huile et le rendement du moteur. Changez le type d'huile à moteur utilisé en fonction de la température et conformément aux besoins spécifiques du moteur.

Spécifications du carburant

Utilisez de l'essence sans plomb propre et fraîche présentant un indice d'octane minimum de 87 et un contenu en éthanol inférieur à 10 % en volume. N'UTILISEZ PAS E15 ou E85. ÉVITEZ DE TROP REMPLIR.

Capacité d'essence	5,8 L (1,5 gal)
--------------------------	-----------------

DÉPANNAGE

Problème	Cause	Solution
Le moteur ne démarre pas.	Le moteur est noyé.	Tentatives répétées de démarrage avec l'étrangleur de l'accélérateur FERMÉ.
	Eau dans l'essence.	Videz le réservoir et remettez de l'essence fraîche.
	Autre.	Vérifiez attentivement la procédure de démarrage présentée dans le présent manuel.
	Clé de contact rouge retirée ou manquante.	Appuyez sur la touche rouge. Si la clé est perdue, vous pouvez utiliser un bâton de Popsicle en bois comme clé temporaire jusqu'à ce que la clé rouge soit trouvée ou remplacée.
Le moteur est difficile à démarrer ou fonctionne mal.	Problèmes avec la bougie d'allumage.	Remplacez la bougie d'allumage.
	La ventilation du bouchon du réservoir d'essence est bloquée.	Dégagez la ventilation.
La tarière ne tourne pas.	Matières étrangères coincées dans le système.	Nettoyez.
	La courroie d'entraînement de la tarière glisse.	Réglez la courroie et le fil.
	La courroie d'entraînement de la tarière est cassée.	Remplacez la courroie.
	Le câble de commande de la tarière est mal aligné.	Ajustez le câble de commande de la tarière.
La tarière ne s'arrête pas lorsque le levier est relâché.	La courroie d'entraînement de la tarière est mal alignée.	Ajustez la courroie.
	Le guide d'entraînement de la tarière est mal aligné.	Ajustez le guide.
	Le câble de commande de la tarière est mal aligné.	Ajustez le câble de commande de la tarière.
La souffleuse à neige dévie dans une direction.	La pression des pneus n'est pas uniforme.	Réglez la pression des pneus.
	La goupille-ressort de la roue est insérée dans un côté.	Vérifiez le blocage des roues.
	Les sabots sont montés de façon inégale.	Réglez les sabots.
	La lame du grattoir est réglée de façon inégale.	Réglez la lame du grattoir et les sabots.
La souffleuse à neige n'avance pas.	Le câble de conduite n'est pas bien réglé.	Réglez le câble de conduite.
	La courroie d'entraînement par traction est usée ou cassée.	Remplacez la courroie d'entraînement par traction.
	Le disque d'embrayage est usé.	Réparez ou remplacez le disque d'embrayage.

Pour plus de soutien technique :

Équipe de soutien technique

Lu – Ve 8 h 30 – 17 h (HNP/HAP)

Numéro sans frais : 1 877 338-0999

support@championpowerequipment.com

GARANTIE*

CHAMPION POWER EQUIPMENT

GARANTIE LIMITÉE DE DEUX (2) ANS

Conditions de la garantie

Pour enregistrer votre produit pour bénéficier de la garantie et du service téléphonique d'assistance technique à vie GRATUIT, veuillez visiter :

<https://www.championpowerequipment.com/register>

Pour terminer l'enregistrement, vous devez inclure une copie du reçu de caisse comme preuve d'achat. Une preuve d'achat est requise pour bénéficier du service de garantie. Veuillez enregistrer votre produit dans les dix (10) jours suivant son achat.

Garantie de réparation et de remplacement

CPE garantit à l'acheteur original que les composants mécaniques et électriques seront exempts de défauts de matériau et de fabrication pour une période d'un an (pièces et main-d'œuvre) à partir de la date d'achat initiale et de 90 jours (pièces et main-d'œuvre) pour un usage commercial et industriel. Les frais de transport du produit pour réparation ou remplacement en vertu de cette garantie sont de la seule responsabilité de l'acheteur. Cette garantie n'est valable que pour l'acheteur initial et n'est pas transférable.

Ne pas rapporter le produit sur le lieu d'achat

Communiquez avec le soutien technique et CPE diagnostiquera tout problème par téléphone ou par courriel. Si le problème ne peut être résolu de cette manière, CPE autorisera, à sa discrétion, l'évaluation, la réparation ou le remplacement de la pièce ou du composant défectueux dans un centre de services CPE. CPE vous fournira un numéro de cas dans le cadre du service de garantie. Veuillez le conserver pour référence ultérieure. Les réparations ou remplacements effectués sans autorisation préalable, ou dans un établissement de réparations non autorisé, ne sont pas couverts par cette garantie.

Exclusions de la garantie

Cette garantie ne couvrira pas les réparations et équipements suivants :

Usure normale

Les produits contenant des composants mécaniques ou électriques doivent faire l'objet d'un entretien périodique pour bien fonctionner. Cette garantie ne couvre pas les réparations quand l'usure normale a épuisé la durée de vie utile d'une pièce ou de l'équipement complet.

Installation, utilisation et entretien

Cette garantie ne s'appliquera pas aux pièces et/ou à la main-d'œuvre s'il appert que le produit a été mal utilisé, a manqué d'entretien, a fait l'objet d'un accident, ou encore s'il a été malmené, chargé au-delà des limites du produit, modifié, mal installé ou mal connecté à un composant électrique. L'entretien normal n'est pas couvert par cette garantie. Il n'est pas nécessaire qu'il soit effectué à un établissement ou par une personne autorisée par CPE.

Autres exclusions

Cette garantie exclut :

- les défauts apparents portant notamment sur la peinture et les décalques, etc.,
- les pièces d'usure tels que des courroies, des câbles, des goupilles de cisaillement, etc.
- les défauts dus à des catastrophes naturelles et autres événements majeurs au-delà du contrôle du fabricant,
- les problèmes causés par des pièces autres que celles de Champion Power Equipment.

Limites de la garantie implicite et des dommages indirects

Champion Power Equipment décline toute obligation en matière de réclamations concernant le temps perdu, l'utilisation de ce produit, le fret ou toute autre réclamation secondaire ou indirecte découlant de l'utilisation de ce produit par quiconque. CETTE GARANTIE ET LES GARANTIES CI-JOINTES DES SYSTÈMES ANTIPOLLUTION DE L'EPA DES ÉTATS-UNIS ET/OU CARB (SI APPLICABLES) REMPLACENT TOUTES LES AUTRES GARANTIES, EXPRESSE OU IMPLICITE, Y COMPRIS LES GARANTIES DE QUALITÉ MARCHANDE OU D'ADÉQUATION À UN USAGE PARTICULIER.

Les produits fournis en remplacement seront soumis à la garantie du produit original. La durée de la garantie du produit échangé sera calculée en fonction de la date d'achat du produit original.

Cette garantie vous donne certains droits, lesquels peuvent varier d'un état ou d'une province à l'autre. Il se peut que vous ayez des droits autres que ceux qui sont énoncés dans la garantie, selon votre état ou votre province.

Coordonnées

Adresse

Champion Power Equipment, Inc.
12039 Smith Ave.
Santa Fe Springs, CA 90670 É.-U.
www.championpowerequipment.com

Service à la clientèle

Ligne sans frais : 1 877 338-0999
info@championpowerequipment.com
N° télécopieur : 1 562 236-9429

Service technique

Ligne sans frais : 1 877 338-0999
tech@championpowerequipment.com

*Sauf indication contraire dans une des garanties de système antipollution suivantes (si applicable) pour les systèmes antipollution : U.S. Environment Protection Agency (EPA) et/ou California Air Resources Board (CARB).

GARANTIE DU SYSTÈME ANTIPOLLUTION DE CHAMPION POWER EQUIPMENT, INC. (CPE) ET DE L'AGENCE DE PROTECTION ENVIRONNEMENTALE DES ÉTATS-UNIS (E.P.A. DES É.-U.)

Votre moteur Champion Power Equipment (CPE) répond aux normes d'émissions de l'EPA des É.-U.

VOS DROITS ET OBLIGATIONS CONCERNANT LA GARANTIE :

L'EPA des É.-U. et CPE sont heureuses de vous d'expliquer la garantie des systèmes de contrôle des émissions fédéraux de votre petit moteur de véhicule hors route et d'équipement motorisé de 2022. Les nouveaux moteurs et équipements doivent être conçus, construits et équipés, au moment de la vente, de manière à répondre à la réglementation des petits moteurs hors route de l'EPA des É.-U. CPE garantit le système antipollution du moteur de votre petit véhicule hors route et de votre équipement pour la période décrite ci-dessous, pourvu qu'il n'ait pas été utilisé de manière abusive, négligé, modifié sans approbation ou mal entretenu.

Votre système antipollution doit comprendre des pièces comme un carburateur, un système d'injection, un système d'allumage, un pot catalytique et des canalisations de carburant. Il doit aussi être équipé de tuyaux, courroies, connecteurs et autres ensembles reliés aux émissions. Si une défectuosité couverte par la garantie survient, CPE réparera le moteur de votre petit véhicule hors route sans frais, y compris le diagnostic, les pièces et la main-d'œuvre.

COUVERTURE DE LA GARANTIE DU SYSTÈME ANTIPOLLUTION DU FABRICANT :

Le système antipollution est garanti pendant deux (2) ans et sous réserve des clauses indiquées ci-dessous. Si, pendant la période de couverture de la garantie, une pièce reliée aux émissions de votre moteur présente un défaut de matériaux ou de main-d'œuvre, CPE réparera ou remplacera cette pièce.

RESPONSABILITÉS DU PROPRIÉTAIRE CONCERNANT LA GARANTIE :

Comme propriétaire d'un petit véhicule hors route, vous êtes responsable d'effectuer l'entretien exigé comme indiqué dans votre manuel d'utilisation. CPE vous recommande de conserver tous vos reçus d'entretien de votre petit véhicule hors route, mais CPE ne peut pas refuser unilatéralement la réparation au titre de la garantie à cause de l'absence de reçus ou parce que vous n'avez effectué les entretiens planifiés.

Comme propriétaire d'un petit véhicule hors route, vous devez toutefois être informé que CPE peut refuser de réparer ou de remplacer une pièce de votre petit véhicule hors route couverte par la garantie si sa défectuosité survient à cause d'une utilisation abusive, d'une négligence, d'un entretien inadéquat ou d'une modification non approuvée.

Vous êtes responsable du transport de votre petit véhicule hors route vers un centre de réparations agréé de CPE ou un autre centre de réparations comme décrit sous la clause (3), article (f) ci-dessous, un détaillant CPE ou CPE situé à Santa Fe Springs en Californie dès que le problème survient. Les réparations au titre de la garantie doivent être faites dans un délai raisonnable sans toutefois dépasser 30 jours.

Pour toutes questions concernant vos droits et responsabilités concernant votre garantie, communiquez avec :

Champion Power Equipment, Inc.
Customer Service
12039 Smith Ave.
Santa Fe Springs, CA 90670
1-877-338-0999
tech@championpowerequipment.com

GARANTIE DU SYSTÈME ANTIPOLLUTION

Voici les clauses précises concernant la couverture de garantie de votre système antipollution :

- 1. CHAMP D'APPLICATION :** Cette garantie s'applique aux moteurs de petits véhicules hors route de 1997 ou plus récents. La période de garantie du système antipollution commence à la date de livraison du nouveau moteur ou nouvel équipement au premier acheteur/utilisateur final et la couverture doit être de 24 mois consécutifs par la suite.
- 2. COUVERTURE GÉNÉRALE DU SYSTÈME ANTIPOLLUTION**

CPE garanti au premier acheteur/utilisateur final du nouveau moteur ou équipement et à tous les acheteurs subséquents que le moteur du petit véhicule hors route est :

 - 2a. Conçu, fabriqué et équipé conformément aux normes d'émissions des moteurs à allumage par étincelles de 19 kW et moins de l'EPA des É.-U.
 - 2b. Exempt de tout défaut de matériaux et de fabrication qui fait en sorte que la défektivité d'une pièce sous garantie soit identique à tous les égards importants à la pièce, comme décrit dans la demande de certification du fabricant du moteur pour une période de deux ans.
- 3. LA GARANTIE DES PIÈCES RELIÉES AU SYSTÈME ANTIPOLLUTION SERA INTERPRÉTÉE COMME SUIV :**
 - 3a. Toute pièce garantie dont le remplacement n'est pas prévu dans le manuel d'utilisation doit être garantie pour la période de garantie du système antipollution. Si une telle pièce s'avère défectueuse pendant la période de garantie du système antipollution, CPE réparera ou remplacera la pièce comme indiqué au sous-paragraphe « d » ci-dessous. Toute pièce réparée ou remplacée au titre de la garantie du système antipollution sera garantie pour le reste de la période de couverture du système antipollution.
 - 3b. Toute pièce reliée au système antipollution n'étant soumise qu'à une inspection périodique comme décrite dans le manuel du propriétaire doit être garantie pour la période de garantie du système antipollution. Une déclaration dans de telles instructions écrites à l'effet de « réparer ou remplacer si nécessaire », ne doit pas abrégé la période de garantie du système antipollution. Toute pièce réparée ou remplacée au titre de la garantie du système antipollution sera garantie pour le reste de la période de couverture du système antipollution.
 - 3c. Toute pièce garantie reliée aux émissions à être remplacée conformément à l'entretien planifié dans le manuel du propriétaire doit être garantie pour la période précédant le premier point de remplacement planifié de cette pièce. Si la pièce est défectueuse avant le premier remplacement planifié, cette pièce sera réparée ou remplacée par CPE conformément au sous-paragraphe « d » ci-dessous. Toutes pièces reliées au système antipollution seront réparées ou remplacées au titre de la garantie de CPE et seront garanties pour le reste de la période de garantie du système antipollution avant le premier point de remplacement planifié de cette pièce reliée au système antipollution.
 - 3d. La réparation ou le remplacement d'une pièce du système antipollution effectué au titre de la garantie du système antipollution par un atelier de réparations agréé de CPE doit être sans frais.
 - 3e. Le propriétaire ne doit pas payer pour la main-d'œuvre du diagnostic déterminant que la pièce couverte par la garantie du système antipollution est défectueuse pourvu qu'un tel diagnostic soit effectué par un atelier de réparations agréé de CPE.
 - 3f. CPE doit payer les réparations couvertes par la garantie sur les émissions dans les centres de réparations non agréés pour les circonstances suivantes :
 - i. Le service est requis dans un centre urbain comptant une population de plus de 100 000 habitants selon les États-Unis. Recensement de 2000 sans centre de réparations autorisé de CPE ET
 - ii. Le service doit être rendu dans un centre de réparations agréé de CPE situé à plus de 160 km (100 mi). La limite de distance de 160 km (100 mi) ne s'applique pas pour les états suivants : Alaska, Arizona, Colorado, Hawaii, Idaho, Montana, Nebraska, Nevada, Nouveau-Mexique, Oregon, Texas, Utah et Wyoming.
 - 3g. CPE sera responsable des dommages causés à d'autres composants du moteur d'origine ou des modifications approuvées causés directement par une défektivité d'une pièce reliée au système antipollution couverte par la garantie du système antipollution.
 - 3h. Tout au long de la période de garantie du système antipollution, CPE doit conserver une quantité suffisante de pièces reliées au système antipollution garanties pour répondre à la demande prévue de telles pièces reliées au système antipollution.
 - 3i. Toutes les pièces de rechange reliées au système antipollution autorisées et approuvées par CPE doivent être utilisées pour effectuer tous les entretiens ou réparations au titre de la garantie du système antipollution, et ce, sans frais. Une telle utilisation ne doit pas diminuer l'obligation de garantie de CPE.

- 3j. Des pièces d'appoint ou modifiées non approuvées ne doivent pas être utilisées pour modifier ou réparer un moteur CPE. L'utilisation de telles pièces annulera la garantie du système antipollution et sera un motif suffisant pour rejeter une réclamation faite au titre de la garantie du système antipollution. CPE n'est pas responsable en vertu des présentes pour les défaillances des pièces garanties d'un moteur CPE causées par l'utilisation d'une telle pièce d'appoint ou modifiée non approuvée.

**LES PIÈCES RELIÉES AU SYSTÈME ANTIPOLLUTION COMPRENNENT LES SUIVANTES :
(EN UTILISANT LES PARTIES DE LA LISTE APPLICABLES AU MOTEUR)**

Systèmes couverts par la présente garantie	Description des pièces
Système de dosage de carburant	Régulateur de pression de carburant, carburateur et pièces internes
Système d'admission d'air	Filtre à air, tubulure d'admission
Système d'allumage	Bougie et pièces, système d'allumage électromagnétique
Système d'échappement	Tubulure d'échappement, pot catalytique
Pièces diverses	Tuyaux, raccords, joints d'étanchéité, joints statiques et colliers associés aux systèmes énumérés.
Émissions de vapeurs de carburant	Réservoir de carburant, bouchon du réservoir de carburant, canalisation de carburant (pour les combustibles liquides et vapeurs d'essence), raccords de canalisation de carburant, fixations, clapets de décharge, soupapes de commande, solénoïdes de commande, commandes électroniques, diaphragmes de soupape à dépression, câbles de commande, fourchettes, soupapes de purge, joints d'étanchéité, tuyaux de vapeur, séparateur de liquide/vapeur, réservoir à charbon actif, supports de montage du réservoir à charbon actif, connecteur d'orifice de purge du carburateur

POUR OBTENIR UNE RÉPARATION AU TITRE DE LA GARANTIE :

Vous devez apporter votre moteur CPE ou le produit sur lequel il est installé avec la carte d'enregistrement de garantie ou une autre preuve d'achat datée originale, à vos frais, chez un concessionnaire Champion Power Equipment autorisé à vendre et réparer un produit CPE pendant ses heures ouvrables. Les autres centres de réparations définis à la clause (3) article (f.) doivent être approuvés par CPE avant d'effectuer la réparation. Les demandes de réparation ou de réglage uniquement causé par des défauts de matériaux ou de fabrication ne seront pas refusées parce que le moteur n'a pas été correctement entretenu et utilisé.

Pour toutes questions concernant vos droits et responsabilités de votre garantie ou pour obtenir une réparation au titre de la garantie, veuillez écrire ou appeler le service à la clientèle de Champion Power Equipment, Inc.

Champion Power Equipment, Inc.
 12039 Smith Ave.
 Santa Fe Springs, CA 90670
 1-877-338-0999
 À l'attention de : Service à la clientèle
 tech@championpowerequipment.com