



Champion Power Equipment, Inc., Santa Fe Springs, CA EE.UU.

MODELO #100868

INFORMACIÓN DE PARTES

MÓDULO DE GESTIÓN DE CARGA 50A

RANGO DE NÚMERO DE SERIE: TODOS



Para pedir piezas de reemplazo por favor visite:

shop.championpowerequipment.com

o llame al **1-877-338-0999**.

TABLA DE CONTENIDO

Diagrama de partes 3

Lista de partes 4

DIAGRAMA DE PARTES

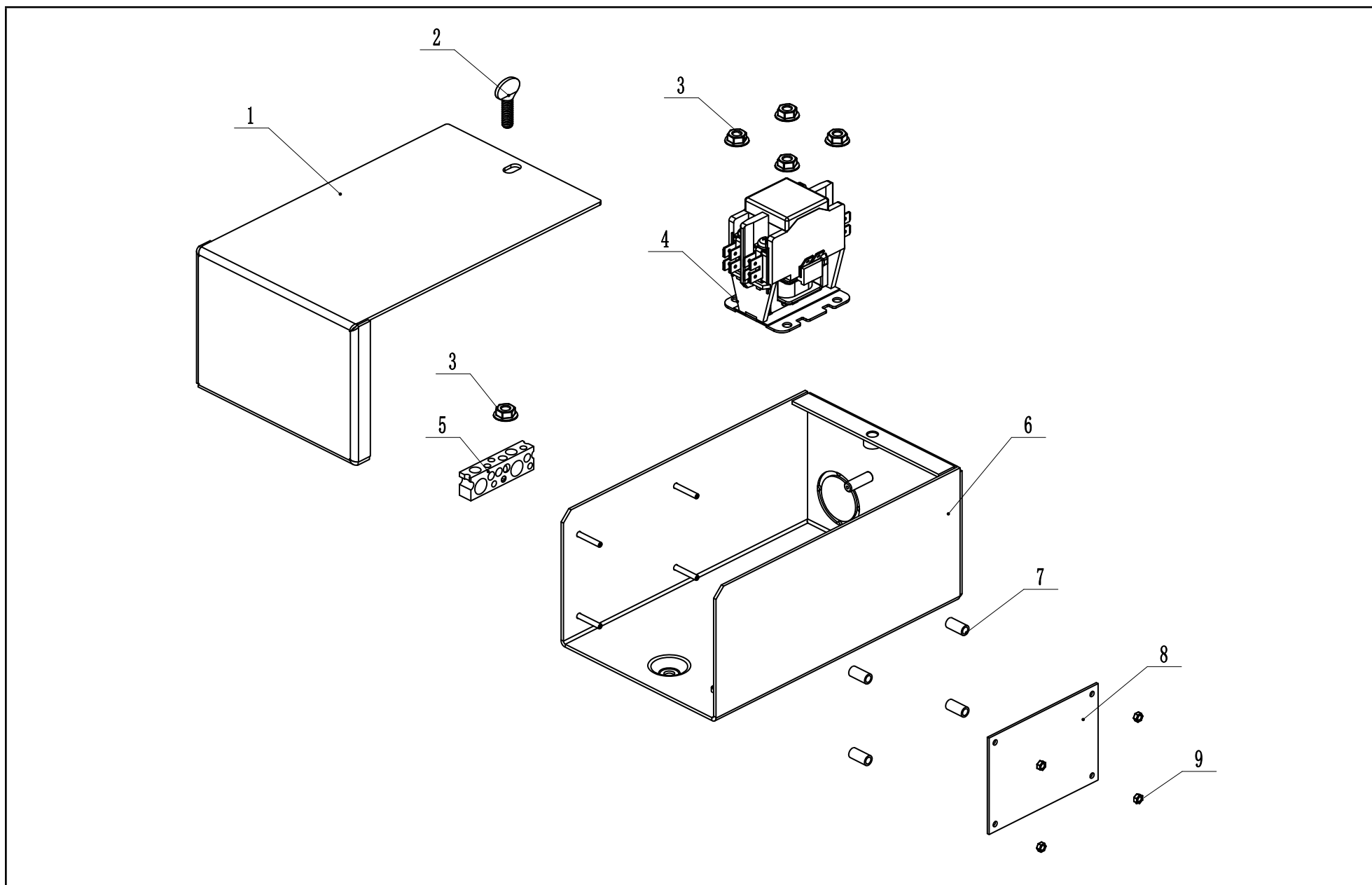

LISTA DE PARTES

#	Número de parte	Descripción	Ctd.
1	165.216100.03.24	Tapa, recinto LMM	1
2	2.08.144	Perno M6 x 10	1
3	1.6177.1.05	Tuerca de seguridad M5, brida	5
4	5.1270.003	Contacto, 50A 240VAC-120VAC bobina	1
5	165.216004.03	Tuerca, posición de tierra 5	1
6	165.216100.02.24	Base, recinto LMM	1
7	2.13.035	Espaciador, separador de nailón	4
8	165.216002.03	PCB, LMM PLC	1
v	1.6177.1.03	Tuerca de seguridad M3, brida	4