



Champion Power Equipment, Inc., Santa Fe Springs, CA États-Unis

MODÈLE N°100722

INFORMATIONS DES PIÈCES

1 588 KG (3 500 LB) TREUIL

VARIANT DE NUMÉRO DE SÉRIE : TOUS



Pour commander des pièces de rechange,
veuillez visiter :

shop.championpowerequipment.com

ou appeler le **1-877-338-0999**.

TABLE DES MATIÈRES

Schéma des pièces	3
Liste de pièces	4
Schéma des pièces du coupe-circuit	6
Liste des pièces du coupe-circuit.....	7
Schéma des pièces du bloc-moteur	8
Liste des pièces du bloc-moteur	9

SCHÉMA DES PIÈCES

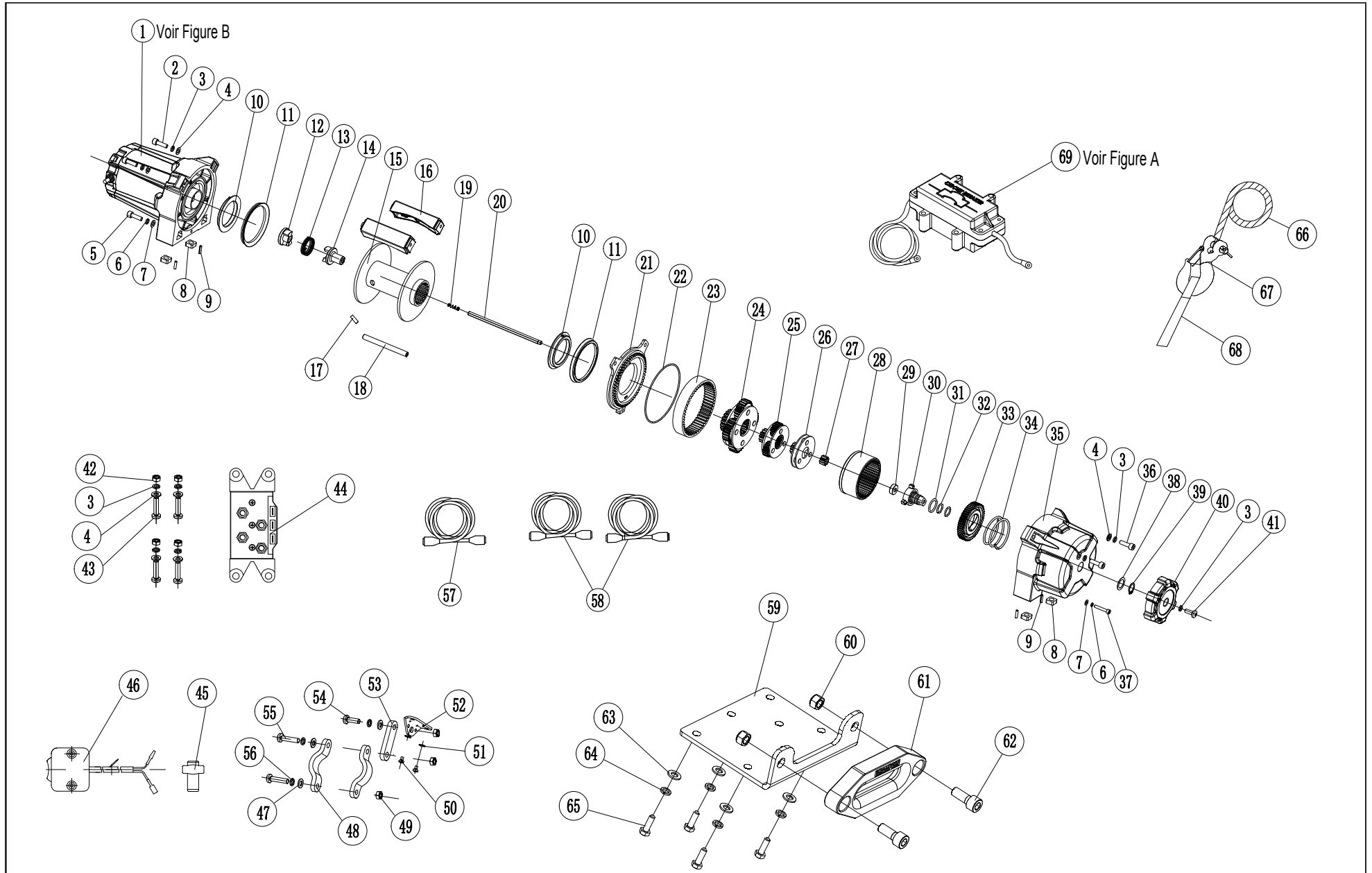

LISTE DE PIÈCES

No	No de pièce	Description	Qté
1	350100XL	Ensemble moteur	1
2	P1011017-D	Vis à tête creuse hexagonale M6 x 20 - Dichromate	2
3	250017-D	Rondelle frein Ø 6 – Dichromate	9
4	250002-D	Rondelle plate Ø 6 – Dichromate	8
5	350001XL	Boulon M4 x 20 – Dichromate	1
6	350002XL	Rondelle frein Ø 4 – Dichromate	2
7	350003XL	Rondelle plate Ø 4 – Dichromate	2
8	500016	Écrou carré	4
9	500017	Goupille Cylindrique Élastique Ø3 x 14	4
10	350004XL	Bague de palier pour tambour	2
11	500001	Emballage autoscellant	2
12	450001	Accouplement, I	1
13	450002	Ressort, accouplement	1
14	450003A	Accouplement, II	1
15	500200	Ensemble de tambour	1
16	350005XL	Barre d'accouplement, aluminium, 3500XL	1
17	500011	Vis de calage à tête creuse à six pans avec pointe conique M5 x 8	1
18	350006XL	Barre d'ancrage Ø8 – Dichromate	1
19	410001	Ressort de arbre	1
20	500015	Arbre hexagonal	1
21	350007XL	couvercle du carter de l'engrenage – noir mat	1
22	410004	Joint torique Ø 100 x 1,9	1
23	410005	Couronne, I	1
24	410006	Porte-pignon, sortie	1
25	410008	Porte-pignon	1
26	410009	Porte-pignon, entrée	1
27	450009	Planétaire, entrée	1
28	410007A	Couronne, II	1

No	No de pièce	Description	Qté
29	GB2760BB0606-2RS	Roulement radial à billes étanche 606	1
30	500009A	Coussinet support d'axe	1
31	500003	Joint torique Ø 19 x 2.4	1
32	500020	Joint torique Ø 13 x 2	2
33	500008	Pignon d'entraînement de came	1
34	410014	Ressort d'embrayage	1
35	350008XL	Carter d'engrenage	1
36	350012XL	Vis à tête creuse hexagonale M6 x 25 – Dichromate	2
37	350009XL	Boulon M4 x 25 – Dichromate	1
38	500019	Rondelle plate Ø16 x Ø22 x 0,5, acier inoxydable	1
39	250011	Anneau de retenue Ø 15	1
40	350010XL	Capuchon d'embrayage	1
41	250018-D	Vis à tête six pans M6 x 16 - Dichromate	1
42	400013-D	Contre-écrou M6 – Dichromate	4
43	400011-D	Boulon à tête hexagonale M6 x 25 – Dichromate	4
44	410019	Contacteur	1
45	400020	Connecteur de dérivation de câble	1
46	400021	Interrupteur à bascule miniature	1
47	400023-D	Rondelle plate Ø 5 – Dichromate	3
48	400026-BF	Pince pour interrupteur à bascule miniature - noire mat	2
49	400025-D	Écrou M5 – Dichromate	3
50	400027	Vis no 6-32 x 7 mm (9/32 po)	2
51	400028	Rondelle frein Ø 4	2
52	400029-BF	Interrupteur à bascule miniature montage en angle – noir mat	1
53	400030-BF	Extendeur pour interrupteur à bascule miniature – noir	1

No	No de pièce	Description	Qté
54	400031-D	Vis à tête creuse hexagonale M5 x 18 – Dichromate	1
55	400022-D	Vis à tête creuse hexagonale M5 x 18 – Dichromate	2
56	400024-D	Rondelle frein Ø 5 – Dichromate	3
57	350004	Câbles de batterie – noir, 91 cm (36 po) (L)/calibre 7	1
58	410020	Câbles de treuil – jaune, 183 cm (72 po) (L)/calibre 7	1
	410021	Câbles de treuil – bleu, 183 cm (72 po) (L)/calibre 7	1
59	250086-BF	Profilé de montage – noir mat	1
60	250036-D	Contre-écrou M10 – Dichromate	2
61	100374	Touée en aluminium – 124 mm	1
62	250087-D	Vis de serrage à tête creuse hexagonale M10 x 25 – Dichromate	2
63	300019-D	Rondelle plate Ø 8 – Dichromate	4
64	300020-D	Rondelle frein Ø 8 – Dichromate	4
65	450021-D	Boulon à tête hexagonale M8 x 25 – Dichromate	4
66	350300	Corde synthétique - 3/16 po (Ø) x 50 pi (L), grise	1
67	350011XL	Crochet à chape – 6,3 mm (1/4 po) – noir	1
68	410022	Courroie jaune	1
69	350200XL	Ensemble de disjoncteur, 60A	1

SCHÉMA DES PIÈCES DU COUPE-CIRCUIT

Voir Figure A

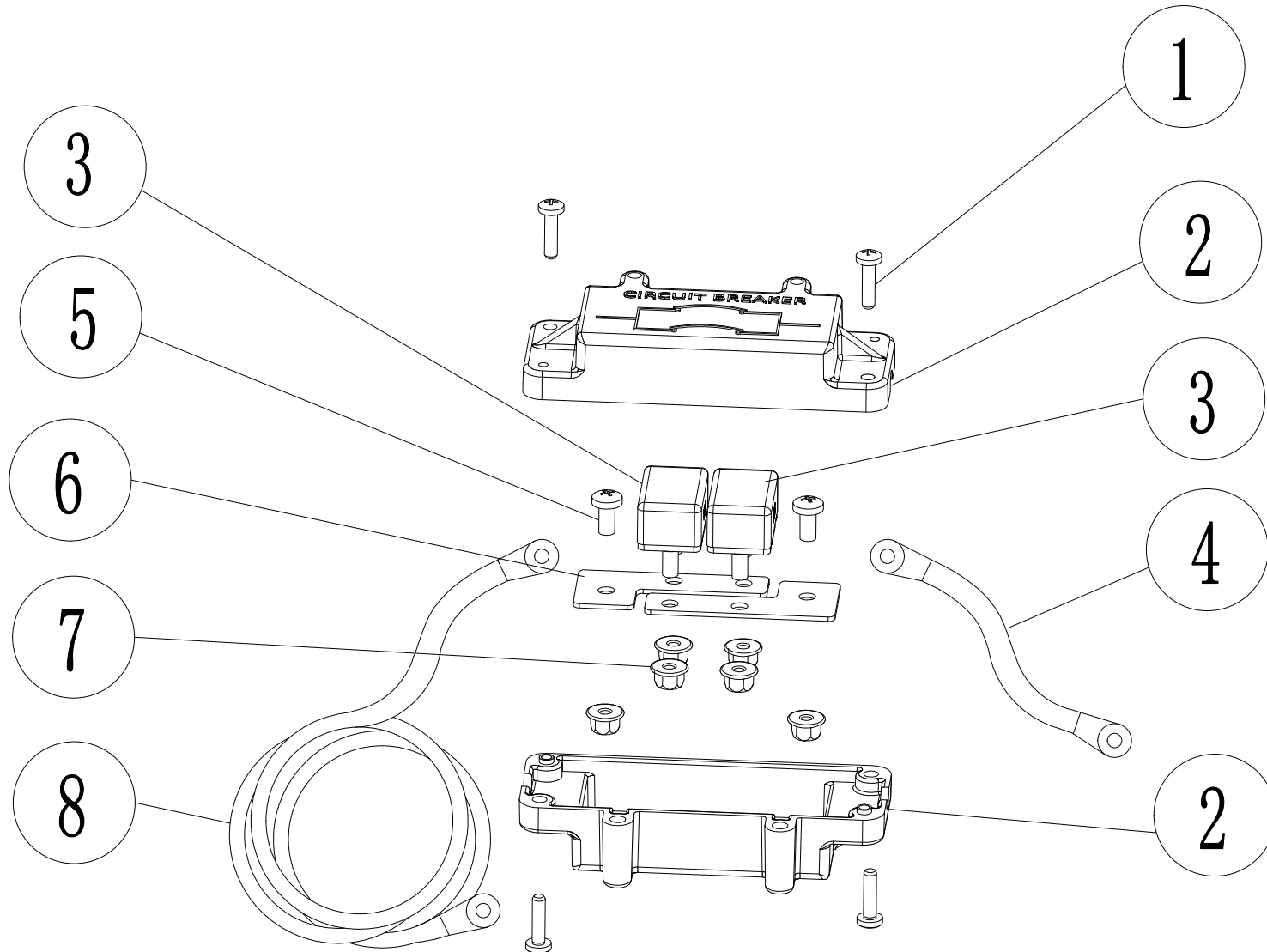

LISTE DES PIÈCES DU COUPE-CIRCUIT

No	No de pièce	Description	Qté
1	350200XL.01	Vis à tête cylindrique avec tête en croix M4 x 16	4
2	350200XL.02	Couvercle du coupe-circuit	2
3	350200XL.03	Coupe-circuit de 30 A	2
4	350200XL.04	Fil rouge, 12 po (L) / 7 GA	1
5	350200XL.06	Vis à tête cylindrique avec tête en croix M5 x 10	2
6	350200XL.07	Raccordement du coupe-circuit	2
7	350200XL.08	Écrou hexagonal à bride M5	6
8	350003	Fil de batterie - rouge, 36 po (L)/7 GA	1

SCHÉMA DES PIÈCES DU BLOC-MOTEUR

Voir Figure B

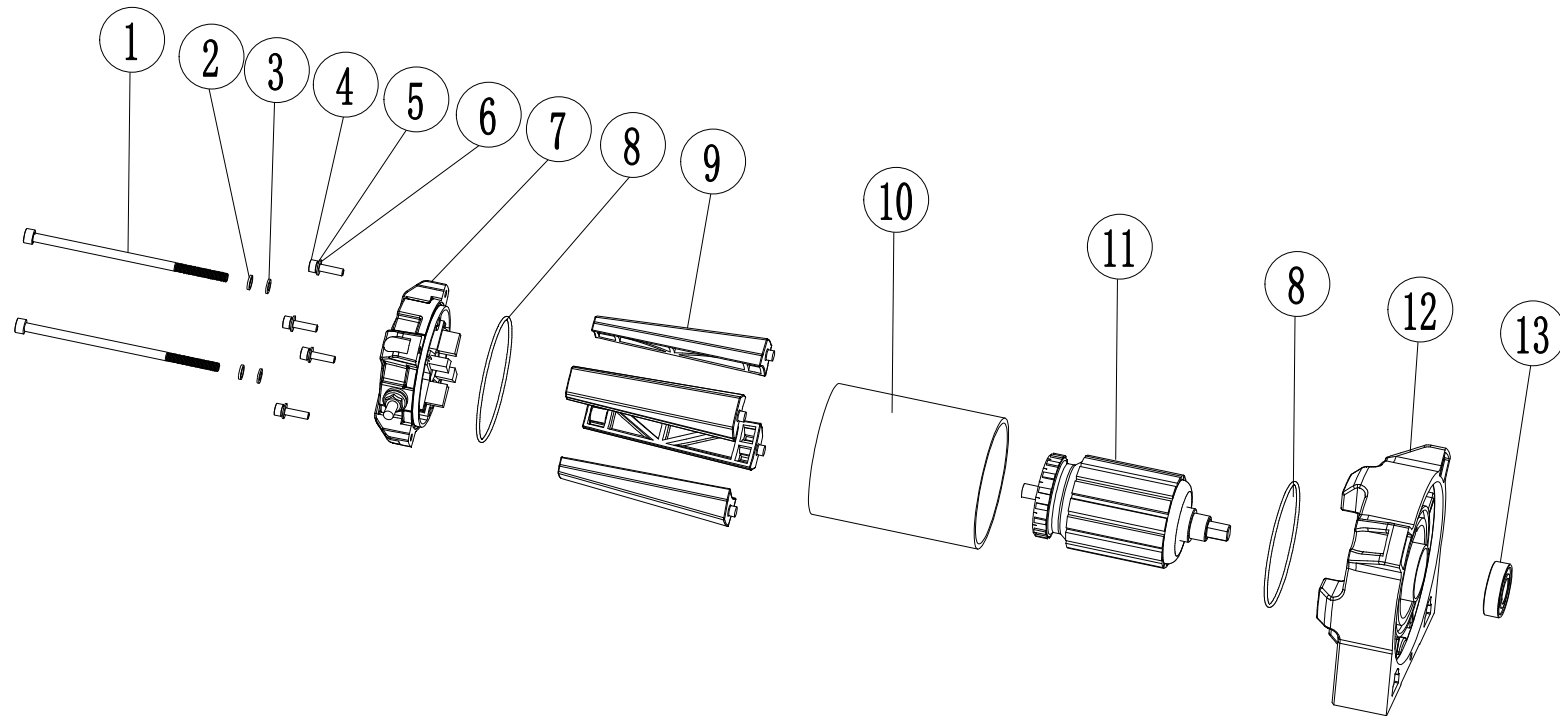

LISTE DES PIÈCES DU BLOC-MOTEUR

No	No de pièce	Description	Qté
1	M3500XL-01	Vis à tête creuse à six pans M5 x 120	2
2	M3500XL-02	Rondelle en cuivre Ø5	2
3	M3500XL-03	Rondelle d'étanchéité	2
4	410018A	Vis à tête creuse à six pans M4 x 16	4
5	M3500XL-04	Rondelle de blocage Ø4	4
6	M3500XL-05	Rondelle plate Ø4	4
7	M3500XL-06	Ensemble du chapeau du moteur	1
8	M3500XL-07	Joint torique Ø75 x 1,9	2
9	M3500XL-08	Barre de soutien du moteur	4
10	M3500XL-09	Ensemble du stator	1
11	M3500XL-10	Rotor	1
12	M3500XL-11	Logement du moteur	1
13	M3500XL-12	Palier, 6002-2RS	1