



MANUEL DE L'OPÉRATEUR

MODÈLE N°201124
FENDEUSE À BOIS SUR
ATTELAGE DE 9 TONNES



ENREGISTREZ VOTRE PRODUIT EN LIGNE

sur www.championpowerequipment.com



ou rendez-vous sur championpowerequipment.com

LISEZ ET CONSERVEZ CE MANUEL. Ce manuel contient des informations importantes relatives à la sécurité qui doivent être lues et comprises avant l'utilisation du produit. Dans le cas contraire, l'utilisateur s'expose à de graves blessures. Ce manuel doit être conservé avec le produit.

Les spécifications, descriptions et illustrations figurant dans ce manuel correspondent aux informations connues au moment de la publication, mais peuvent être modifiées sans préavis.

TABLE DES MATIÈRES

Introduction	3
Définitions de sécurité	3
Instructions importantes relatives à la sécurité	4
Formation	6
Préparation	7
Fonctionnement	7
Entretien et rangement	8
Étiquettes et plaques de sécurité	9
Pictogrammes de sécurité	10
Pictogrammes de fonctionnement	12
Pictogrammes de guide de démarrage rapide	12
Commandes et caractéristiques	13
Fendeuse de bûches	13
Moteur	14
Pièces fournies	15
Pièces non fournies	15
Assemblage	16
Ouverture de la boîte d'expédition	16
Installation des roues	16
Installation du pied support	16
Installation de la poutre	16
Installer l'adaptateur d'attelage	17
Installation du moteur	17
Installation du cylindre	17
Installation de la fixation	18
Installation de la poignée	18
Installation des tuyaux	18
Ajout d'huile à moteur	19
Ajout de carburant	20
Ajout d'huile hydraulique	21
Fonctionnement	22
Inspection de la fendeuse de bûches avant chaque utilisation	22
Emplacement de la fendeuse de bûches	23
Démarrage du moteur	23
Arrêt du moteur	23
Fonctionnement de la fendeuse de bûches	24
Montage de la fendeuse à bois sur un véhicule	24

Entretien	25
Nettoyage de la fendeuse de bûches	25
Changement d'huile pour moteur	26
Nettoyage et réglage des bougies	26
Nettoyage du filtre à air	27
Changement d'huile hydraulique	27
Calendrier d'entretien	28
Rangement	28
Rangement de la fendeuse de bûches	28
Rangement du moteur pour une période de moins de 30 jours	28
Rangement du moteur pour une période de plus de 30 jours	29
Spécifications	30
Fiche technique de la fendeuse de bûches	30
Spécifications du moteur	30
Spécifications pour huile à moteur	30
Spécifications pour huile hydraulique	30
Spécifications du carburant	30
Spécifications de la bougie	30
Spécifications de soupape	30
Message important concernant la température	31
Dépannage	32

INTRODUCTION

Félicitations pour votre achat d'un produit de Champion Power Equipment (CPE). CPE conçoit et fabrique tous ses produits conformément à de strictes spécifications et directives et offre du soutien à l'ensemble d'entre eux. Si vous connaissez bien le produit, l'utilisez de façon sûre et l'entretenez périodiquement, il devrait satisfaire vos attentes pendant des années.

Nous déployons tous nos efforts pour assurer l'exactitude et l'intégralité de l'information contenue dans le présent manuel et nous nous réservons le droit de modifier, de changer et/ou d'améliorer le produit et le présent document à tout moment et sans préavis.

Du fait que CPE accorde beaucoup d'importance à la façon dont nos produits sont conçus, fabriqués, utilisés et réparés et que nous accordons aussi une grande importance à votre sécurité et à celle des autres, nous aimerions que vous preniez le temps d'étudier de manière approfondie le présent manuel et d'autres documents d'information concernant le produit et de bien connaître l'assemblage, le fonctionnement, les dangers et l'entretien du produit avant de l'utiliser. Familiarisez-vous bien avec les procédures d'utilisation et les consignes de sécurité adéquates avant chaque utilisation et assurez-vous que toute autre personne voulant l'utiliser fasse de même. Veuillez toujours faire preuve de bon sens et exercer la plus grande prudence lorsque vous utilisez le produit afin d'éviter des accidents, des dommages matériels ou des blessures. Nous espérons que vous continuerez d'utiliser votre produit de CPE pendant des années et que vous en serez satisfait.

Lorsque vous communiquez avec CPE pour obtenir des pièces et/ou un entretien, vous devrez nous fournir les numéros de modèle et de série de votre produit. Transcrivez dans le tableau ci-dessous les informations figurant sur l'étiquette signalétique de votre produit.

CPE L'ÉQUIPE DE SOUTIEN TECHNIQUE

1 877 338-0999

NUMÉRO DU MODÈLE

201124

NUMÉRO DE SÉRIE

DATE D'ACHAT

LIEU D'ACHAT

DÉFINITIONS DE SÉCURITÉ

Les pictogrammes de sécurité visent à attirer votre attention sur les dangers potentiels. Il est essentiel de bien comprendre la signification des pictogrammes de sécurité. Les avertissements de sécurité n'éliminent pas tout danger.

Les instructions ou avertissements qu'ils fournissent ne peuvent pas remplacer les mesures de prévention d'accidents appropriées.

DANGER

Le mot DANGER indique une situation dangereuse qui, si elle n'est pas évitée, peut causer des blessures graves ou mortelles.

AVERTISSEMENT

Le mot AVERTISSEMENT indique une situation dangereuse qui, si elle n'est pas évitée, pourrait causer des blessures graves ou mortelles.

MISE EN GARDE

La mention MISE EN GARDE indique une situation dangereuse qui, si elle n'est pas évitée, pourrait causer des blessures graves ou mortelles.

AVIS

AVIS indique une information considérée importante, mais sans risque associé (ex. : messages concernant les dommages matériels).

INSTRUCTIONS IMPORTANTES RELATIVES À LA SÉCURITÉ

⚠ DANGER

L'échappement du moteur de la fendeuse de bûches contient du monoxyde de carbone, un gaz incolore, inodore et toxique. L'inhalation de monoxyde de carbone provoque de la nausée, des étourdissements, des évanouissements ou la mort. Allez immédiatement respirer de l'air frais si vous commencez à vous sentir étourdi ou affaibli.

Utilisez uniquement la fendeuse de bûches à l'extérieur dans un endroit bien aéré.

NE PAS utiliser la fendeuse à bois à l'intérieur d'un bâtiment, y compris un garage, un sous-sol, une remise ou un enclos.

NE laissez PAS les gaz d'échappement pénétrer par les fenêtres, portes, bouches d'air ou ouvertures menant à un espace clos.

⚠ DANGER

L'utilisation d'un moteur à l'intérieur **PEUT VOUS TUER EN QUELQUES MINUTES**. L'échappement du moteur de la fendeuse de bûches contient du monoxyde de carbone. C'est un gaz que vous ne pouvez pas voir ni sentir.

N'UTILISEZ JAMAIS à l'intérieur d'un garage ou une maison **MÊME SI** les portes et fenêtres sont ouvertes.

UTILISEZ seulement **À L'EXTÉRIEUR** et loin de toutes fenêtres et portes et tous les orifices d'aération.

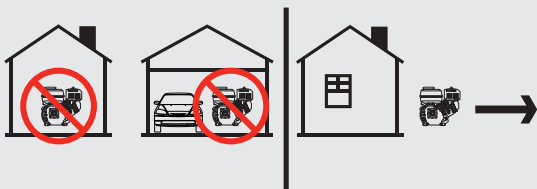

Installez des détecteurs de monoxyde de carbone à pile ou électrique avec un bloc-pile conformément aux instructions du fabricant.

⚠ DANGER

Les pièces rotatives peuvent s'enchevêtrer autour des mains, des pieds, des cheveux, des vêtements et des accessoires. Elles peuvent être à l'origine d'une amputation traumatique ou d'une grave lacération.

Gardez les mains et les pieds éloignés des pièces rotatives.

Attachez les cheveux longs et retirez les bijoux.

Utilisez toujours l'équipement avec ses dispositifs de protection en place.

NE PAS porter de vêtements amples, de cordons pendants ou d'objets qui pourraient s'accrocher et s'enchevêtrer dans l'appareil.

⚠ AVERTISSEMENT

Le fonctionnement de cet équipement peut produire des étincelles et provoquer un début d'incendie de la végétation sèche autour de l'équipement.

L'utilisation d'un pare-étincelles peut être requise. L'opérateur doit communiquer avec le service d'incendie local pour connaître les exigences des lois et règlements concernant la prévention contre l'incendie.

⚠ AVERTISSEMENT

Les étincelles peuvent provoquer un incendie ou une électrocution.

Lors de l'entretien du moteur :

Débranchez le fil de la bougie et placez-le à un endroit où il ne peut pas entrer en contact avec la bougie.

NE vérifiez PAS la présence d'une étincelle après avoir retiré la bougie.

Utilisez uniquement des testeurs de bougies approuvés.

⚠ AVERTISSEMENT

Le fonctionnement d'un moteur produit de la chaleur. Tout contact peut causer de graves blessures. Les matières combustibles peuvent prendre feu par simple contact.

NE touchez PAS les surfaces chaudes.

Évitez tout contact avec des gaz d'échappement chauds.

Laissez refroidir l'équipement avant d'y toucher.

Maintenez un espace libre d'au moins 91,4 cm (3 pi) de tous les côtés pour assurer un refroidissement adéquat.

Maintenez un espace libre d'au moins 1,5 m (5 pi) autour des matières combustibles.

⚠ AVERTISSEMENT

Risque d'écrasement

Lorsqu'il est en fonctionnement, le coin d'abattage peut couper la peau et casser les os. Garder tous les membres du corps éloignés du coin d'abattage et de la plaque d'extrémité.

⚠ AVERTISSEMENT

Risque d'Éjection

Toujours porter des lunettes de sécurité approuvées par l'ANSI lors de l'utilisation. Des morceaux de bois peuvent être éjectés de la fendeuse pendant l'utilisation. Rester à l'affût.

⚠ AVERTISSEMENT

Gardez l'aire de travail de l'opérateur dégagée.

Gardez l'aire de travail dégagée de débris pendant que vous travaillez pour vous assurer d'un bon maintien des pieds au sol.

⚠ AVERTISSEMENT

Risque de perforation cutanée. Le tuyau à haute pression d'huile hydraulique peut transpercer la peau.

Assurez-vous que tous les raccords sont installés fermement avant de mettre sous pression. Relâchez la pression du système avant d'effectuer l'entretien.

⚠ AVERTISSEMENT

Le retour rapide de la corde du lanceur du démarreur attire la main et le bras vers le moteur plus rapidement qu'il n'est possible de lâcher la corde. Des fractures, des ecchymoses ou des entorses pourraient en résulter. Un démarrage involontaire peut entraîner un enchevêtrement, une amputation traumatique ou une lacération.

Lors du démarrage du moteur, tirez lentement la corde du lanceur du démarreur jusqu'à ce que vous sentiez une résistance puis tirez rapidement pour éviter un rebond.

⚠ MISE EN GARDE

Les pièces du circuit hydraulique (cylindre, pompe, corps de soupape, tuyaux) peuvent devenir chaudes pendant le fonctionnement.

⚠ MISE EN GARDE

Le mauvais fonctionnement ou l'utilisation inappropriée de la fendeuse de bûches peut l'endommager, écourter sa durée de vie et annuler votre garantie.

Utilisez seulement la fendeuse de bûches aux fins prévues.

Utilisez l'équipement uniquement sur des surfaces à niveau.

N'exposez PAS la fendeuse de bûches à des niveaux excessifs d'humidité, de poussière ou de saleté.

NE laissez PAS des matières obstruer les fentes de refroidissement.

N'utilisez PAS le moteur lorsque :

- L'équipement produit des étincelles, de la fumée ou des flammes;
- L'équipement vibre excessivement.

Sécurité concernant le carburant

⚠ DANGER

LE CARBURANT ET LES VAPEURS SONT HAUTEMENT INFLAMMABLES ET EXPLOSIVES.

Un incendie ou une explosion peut provoquer des blessures graves ou mortelles.

Essence et vapeurs d'essence :

- L'essence est hautement inflammable et explosive.
- L'essence enflammée peut provoquer un incendie ou une explosion.
- L'essence est un carburant liquide et ses vapeurs peuvent s'enflammer.
- L'essence est un irritant de la peau. La peau et les vêtements doivent être lavés immédiatement après l'éclaboussure.
- L'essence dégage une odeur distincte qui vous aidera à détecter rapidement la possibilité de fuites.
- L'essence se dilate et se contracte sous l'effet de températures ambiantes. Ne remplissez jamais un réservoir d'essence à sa pleine capacité afin de permettre l'effet d'expansion et de contraction de l'essence.
- Comme avec tout incendie de gaz pétrolier, vous ne devez pas éteindre les flammes sauf si vous pouvez le faire en fermant le robinet d'alimentation en combustible. Un risque d'explosion peut se produire si le feu est éteint, mais que le robinet d'alimentation en combustible est resté ouvert.

Lors de l'ajout ou de la vidange d'essence :

N'allumez PAS ET NE fumez PAS de cigarettes.

Éteignez le moteur et laissez-le refroidir pendant au moins deux minutes avant de retirer le bouchon du réservoir de carburant. Desserrer lentement le bouchon de carburant pour relâcher la pression de vapeur du réservoir de carburant.

Ne jamais ajouter de carburant à un moteur en marche ou chaud.

Remplissez ou vidangez l'essence uniquement à l'extérieur dans un endroit bien aéré.

À la station-service, NE pompez PAS directement le carburant dans le moteur. Toujours utiliser un bidon de carburant approuvé EPA/CARB pour transférer l'essence dans le réservoir de carburant du moteur.

NE remplissez PAS le réservoir de carburant à l'excès.

Toujours laisser le carburant renversé s'évaporer complètement avant d'essayer de démarrer le moteur.

Gardez toujours l'essence éloignée des étincelles, des flammes, des flammes nues, des veilleuses, de la chaleur et toutes autres sources d'allumage.

Lors du démarrage du moteur :

NE tenez PAS de démarrer un moteur endommagé.

Toujours vérifier que le bouchon du carburant, le filtre à air, la bougie d'allumage, les conduites de carburant et le système d'échappement sont correctement en place.

Assurez-vous que la fendeuse de bûches repose solidement sur une surface à niveau.

Pendant le fonctionnement de la fendeuse de bûches :

NE déplacez PAS ou N'inclinez PAS la fendeuse de bûches pendant qu'elle fonctionne.

N'inclinez PAS la fendeuse de bûches et ne laissez pas le carburant ni l'huile se déverser.

Lors du transport de la fendeuse de bûches ou pendant son entretien :

Toujours vérifier que la soupape de carburant est en position d'arrêt et que le réservoir de carburant est vide.

Débranchez le fil de la bougie.

Lors du rangement de la fendeuse de bûches :

Rangez l'équipement dans un lieu éloigné des étincelles, des flammes nues, des veilleuses, de la chaleur et toutes autres sources d'allumage.

Ne rangez pas la fendeuse de bûches et l'essence près des fournaies, chauffe-eaux ou autres appareils produisant de la chaleur ou équipés d'allumage automatique.

⚠ AVERTISSEMENT

N'utilisez JAMAIS un contenant, un réservoir, ni aucun autre article à essence étant brisé, coupé, déformé ou endommagé.

Formation

1. Lisez entièrement le manuel d'utilisation avant de faire fonctionner votre fendeuse de bûches.
2. Interdisez à toute personne de faire fonctionner votre fendeuse de bûches si elle n'a pas lu le manuel d'utilisation ou si elle n'a pas été informée du fonctionnement sécuritaire de la fendeuse de bûches.
3. Interdisez toute utilisation de la fendeuse de bûches à tout enfant ou adulte non formé.
4. Plusieurs accidents surviennent lorsque plusieurs personnes font fonctionner la fendeuse de bûches. Si une personne vous aide à charger les bûches à fendre, n'activez jamais les commandes tant que cette personne n'est pas éloignée de la zone.
5. Ne permettez jamais à une personne de monter sur la fendeuse de bûches.

6. Ne transportez jamais une charge sur votre fendeuse de bûches.
7. Des pressions élevées de fluide se bâtissent dans les fendeuses de bûches hydrauliques. Le fluide hydraulique sous pression s'échappe par une piqûre de corrosion et risque de transpercer la peau et cause une septicémie grave. C'est pour cette raison que les instructions suivantes doivent être respectées en tout temps.
 - 7a. Ne faites jamais fonctionner l'équipement comportant des tuyaux, raccords ou conduits éraillés, coudés ou endommagés.
 - 7b. Arrêtez le moteur et relâchez la pression du système hydraulique avant de changer, serrer ou desserrer des tuyaux, conduits et autres composants du système.
 - 7c. Ne modifiez pas les réglages de pression de la pompe ni de la soupape.
 - 7d. Ne cherchez pas les fuites avec vos mains. Les fuites peuvent être découvertes en passant un morceau de carton ou de bois sur la zone suspecte. Cherchez les décolorations. Consultez immédiatement un médecin si vous avez été blessé par une éjection de fluide. Une infection ou réaction grave peut se développer si un traitement médical approprié n'est pas prodigué immédiatement.
8. Gardez la zone de l'opérateur et environnante propre et sécuritaire afin d'assurer un bon maintien des pieds au sol.
9. Il faudrait installer un pare-étincelles à l'échappement du moteur si votre fendeuse de bûches est équipée d'un moteur à combustion interne et est conçue pour être utilisée près d'un terrain nu, recouvert d'arbres, de buissons ou d'herbes. Assurez-vous d'être conforme aux codes locaux, provinciaux et fédéraux. Apportez le matériel d'incendie approprié avec vous.
10. Les fendeuses de bûches ne doivent être utilisées que pour fendre des bûches. Ne l'utilisez pas à d'autres fins sauf si le fabricant fournit les accessoires et les instructions.
11. Fendez uniquement les bûches DANS LE SENS du fil. Ne fendez JAMAIS une bûche perpendiculairement au fil.
 - Ne portez jamais de bijoux ou de vêtements amples pouvant s'enchevêtrer dans les pièces mobiles ou rotatives de la fendeuse de bûches.
3. Assurez-vous que la fendeuse de bûches repose sur une surface à niveau. Calez les roues pour vous assurer que le pied support est immobile et éviter un mouvement accidentel de la fendeuse de bûches pendant qu'elle fonctionne.
 - Faites toujours fonctionner la fendeuse de bûches dans l'aire de l'opérateur indiquée par le fabricant.
4. Les bûches à fendre sur des équipements à vérin hydraulique doivent être coupées le plus à l'équerre possible.
5. Toujours vérifier que tous les écrous et boulons visibles sont serrés pour vous assurer que l'équipement est en bon état de fonctionnement.
6. Carburant : voir les instructions SÉCURITÉ DU CARBURANT.

Fonctionnement

1. Avant de démarrer cette fendeuse à bois, passer en revue toutes les instructions de sécurité. Le non-respect de ces instructions peut entraîner des blessures graves pour l'opérateur ou les personnes se trouvant à proximité.
2. Assurez-vous que tous les raccords de tuyaux et colliers de serrage sont fermement installés avant toute mise en marche de la fendeuse de bûches. Il est possible que les raccords se desserrent au fil du temps à cause de la vibration.
3. Ne laissez jamais une fendeuse de bûches en marche sans surveillance.
4. Ne faites jamais fonctionner la fendeuse de bûches si vous êtes sous l'influence d'alcool, de drogues ou de médicaments.
5. Le propriétaire de la fendeuse de bûches doit instruire tous les opérateurs au sujet du fonctionnement sécuritaire de cet équipement.
6. Pour un fonctionnement sécuritaire, faites toujours fonctionner la fendeuse de bûches avec tout l'équipement de sécurité installé et ses commandes convenablement réglées.
7. Faites toujours fonctionner la fendeuse de bûches selon la vitesse recommandée par le fabricant.
8. Gardez toujours vos mains et vos pieds éloignés des pièces mobiles.
9. Lorsque vous faites fonctionner une fendeuse de bûches à vérin hydraulique, placez vos mains sur les côtés de la bûche et non aux extrémités. Ne placez jamais vos mains ou toute autre partie du corps entre la bûche et toute partie de la fendeuse de bûches.
10. Avec les fendeuses de bûches à vérin hydraulique, n'essayez jamais de vendre plus d'une (1) bûche à la fois sauf lorsque le cylindre est complètement déployé et qu'une autre bûche est nécessaire pour terminer la séparation de la première bûche.

Préparation

1. Familiarisez-vous avec toutes les commandes et le bon usage de votre équipement.
2. Équipement de protection :
 - Portez toujours des souliers de sécurité ou des bottes robustes lorsque vous faites fonctionner cet équipement.
 - Portez toujours des lunettes de sécurité ou les lunettes étanches lorsque vous utilisez la fendeuse de bûches.

11. Avec les fendeuses de bûches à vérin hydraulique sur lesquelles les bûches ne sont pas coupées à l'équerre, la portion la plus longue de la bûche doit être tournée vers le bas et les bûches coupées à l'équerre doivent être placées contre le vérin.
12. Fendez uniquement les bûches dans le sens du fil.
13. Utilisez seulement vos mains pour faire fonctionner les commandes de la fendeuse de bûches.

Entretien et rangement

1. Éteignez ou fermez toujours la source d'énergie avant de réparer ou régler la fendeuse de bûches, sauf si recommandé par le fabricant.
2. Nettoyez les débris et la paille du cylindre du moteur, des ailettes de la culasse, le capuchon du lanceur à rappel et du silencieux et autour de ces derniers. Si le silencieux du moteur est équipé d'un pare-étincelles, nettoyez-le et vérifiez-le périodiquement (respectez les instructions d'entretien du fabricant). Remplacez-le s'il est endommagé.
3. Dégagez les débris des pièces mobiles seulement lorsque la source d'alimentation est hors tension.
4. Ne rangez jamais à l'intérieur une fendeuse de bûches ayant du carburant dans le réservoir. Les vapeurs peuvent atteindre une flamme nue ou une étincelle. Laissez refroidir le moteur avant de ranger dans tout endroit clos.

Étiquettes et plaques de sécurité

Ces pictogrammes vous indiquent les risques possibles pouvant causer des blessures graves. Lisez attentivement leur signification.

Si ces pictogrammes sont absents ou difficiles à lire, communiquez avec l'équipe de soutien technique pour en obtenir de nouveaux.

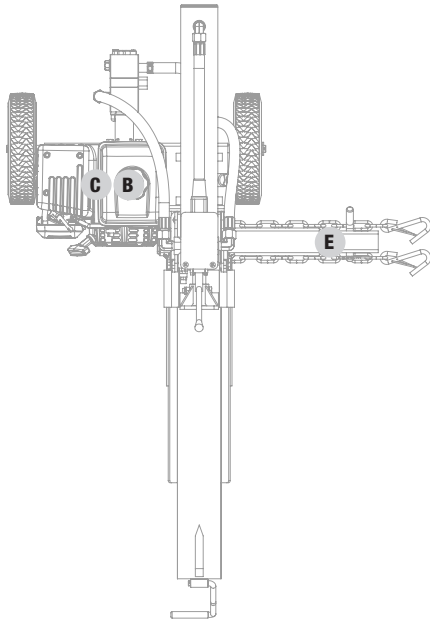

Dessus

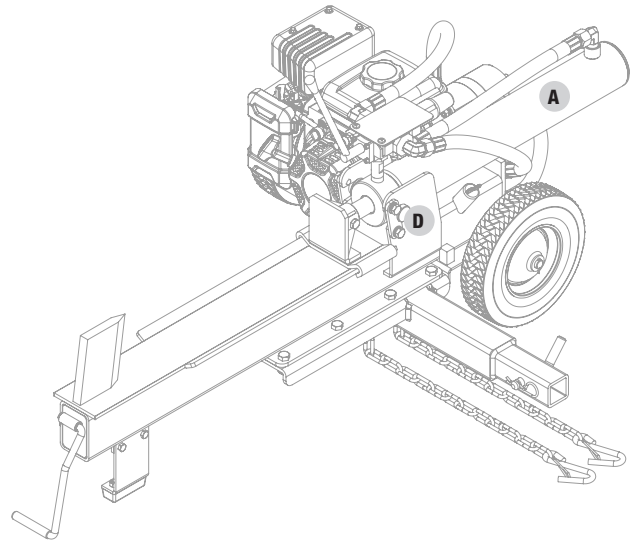

Côté

	PICTOGRAMME	DESCRIPTION
A		Pictogrammes de sécurité et alertes au monoxyde de carbone
B		Carburant
C		Surface chaude
D		Plaque de sécurité
E		Avertissement de sécurité sur l'adaptateur d'attelage

Pictogrammes de sécurité



Certains symboles peuvent se retrouver sur ce produit. Veuillez les étudier et comprendre leurs significations. Une bonne interprétation de ces pictogrammes vous permettra de faire fonctionner votre produit en toute sécurité.

PICTOGRAMME	SIGNIFICATION
	Lisez le manuel d'utilisation. Pour réduire le risque de blessures, l'utilisateur doit lire et comprendre le manuel d'utilisation avant d'utiliser ce produit.
	Protection oculaire et pour l'ouïe. Portez toujours des lunettes de sécurité ou des lunettes avec des écrans latéraux et, si nécessaire, un écran facial ainsi que des protecteurs d'oreilles pendant que vous faites fonctionner ce produit.
	Chaussures. Portez toujours des souliers de sécurité ou des bottes robustes lorsque vous faites fonctionner cet équipement.
	Gants. Portez des gants de protection antidérapants et robustes lorsque vous faites fonctionner ce produit.
	Alerte de sécurité. Précautions nécessaires pour améliorer votre sécurité.
	Risque d'incendie. Le carburant et les vapeurs sont hautement inflammables et explosifs. Le feu peut causer des blessures graves ou mortelles. N'ajoutez pas de carburant pendant que cet équipement est en marche ou chaud.
	Risque de perforation cutanée. Le tuyau à haute pression d'huile hydraulique peut transpercer la peau. Assurez-vous que tous les raccords sont installés fermement avant de mettre sous pression. Relâchez la pression du système avant d'effectuer l'entretien.
	Gardez les mains éloignées du coin et du vérin. Les pièces en mouvement peuvent écraser ou couper.

PICTOGRAMME	SIGNIFICATION
	<p>Gardez toujours les pieds éloignés du coin et du vérin. Les pièces en mouvement peuvent écraser ou couper.</p>
	<p>Surface chaude. Évitez le contact avec toutes surfaces chaudes afin de réduire le risque de blessures ou de bris.</p>
	<p>Alerte de flamme nue. Le carburant et les vapeurs sont hautement inflammables et explosifs. Gardez le carburant éloigné des cigarettes, flammes nues, étincelles, veilleuses, de la chaleur et toutes autres sources d'allumage.</p>
	<p>Tenez les bûches par les côtés lorsque vous les chargez. Gardez les mains et les pieds éloignés du cylindre, du coin et des bûches partiellement fendues.</p>
	<p>Ne placez jamais les mains ou toute autre partie du corps entre la bûche et toute autre partie de la fendeuse de bûches. Ne fendez pas les bûches contre le fil. Fendez les bûches d'un bout à l'autre dans le sens du fil seulement.</p>
	<p>Vapeurs toxiques. L'échappement du moteur de cet équipement contient des produits chimiques pouvant causer le cancer, des anomalies congénitales et autres anomalies du système reproducteur.</p> <p>Risque d'asphyxie. Ce moteur émet du monoxyde de carbone, un gaz toxique inodore et incolore. L'inhalation de monoxyde de carbone provoque de la nausée, des évanouissements ou la mort. Utilisez seulement dans un endroit bien aéré.</p>
	<p>Espace libre. Gardez tous les objets y compris les autres personnes à une distance d'au moins 3 m (10 pi) de cet équipement. Une seule personne doit faire fonctionner la fendeuse de bûches et y charger les bûches.</p>
	<p>Ne faites pas fonctionner sur un plan incliné. Assurez-vous que la fendeuse de bûches repose sur une surface à niveau. Calez les roues pour vous assurer que le pied support est immobile et éviter un mouvement accidentel de la fendeuse de bûches pendant qu'elle fonctionne.</p>

Pictogrammes de fonctionnement

Les symboles suivants peuvent être utilisés avec ce produit. Veuillez vous familiariser avec ces symboles et apprendre leur signification. L'interprétation adéquate des symboles vous permettra d'utiliser le produit de façon plus sécuritaire.

PICTOGRAMME	SIGNIFICATION
	ARRÊTER ou ÉTEINDRE
	Étrangleur
	En marche

PICTOGRAMME	SIGNIFICATION
	Robinet d'carburant est ouvert/fermé
	

Pictogrammes de guide de démarrage rapide

Les symboles suivants peuvent être utilisés avec ce produit. Veuillez vous familiariser avec ces symboles et apprendre leur signification. L'interprétation adéquate des symboles vous permettra d'utiliser le produit de façon plus sécuritaire.



Démarrage du moteur

⚠ DANGER

Déplacez la fendeuse de bûches à l'extérieur et loin des fenêtres, portes et capuchons de bouches d'aération.

- Vérifiez le niveau d'huile.**
Nous recommandons d'utiliser une huile 5W-30.
- Vérifiez le niveau d'essence.**
Pour faire le plein d'essence, utilisez une essence ayant un indice d'octane minimum de 87 et un contenu en éthanol inférieur à 10 % en volume.
- Tourner la **soupape de carburant** en position « MARCHE ».
- Déplacez le **levier d'étrangleur** à la position « ÉTRANGLEUR ».
- Tirez la **corde du lanceur** à rappel.
- Déplacez le **levier d'étrangleur** est en position « EN MARCHÉ ».

Arrêt du moteur

- Tourner la **soupape de carburant** en position « ARRÊT ».
- Positionnez l'**interrupteur de moteur** à « ARRÊT ».

COMMANDES ET CARACTÉRISTIQUES

Lisez ce manuel d'utilisation avant de faire fonctionner votre fendeuse de bûches. Apprenez à repérer et à vous servir des commandes et des caractéristiques. Conservez ce manuel pour le consulter ultérieurement.

Fendeuse de bûches

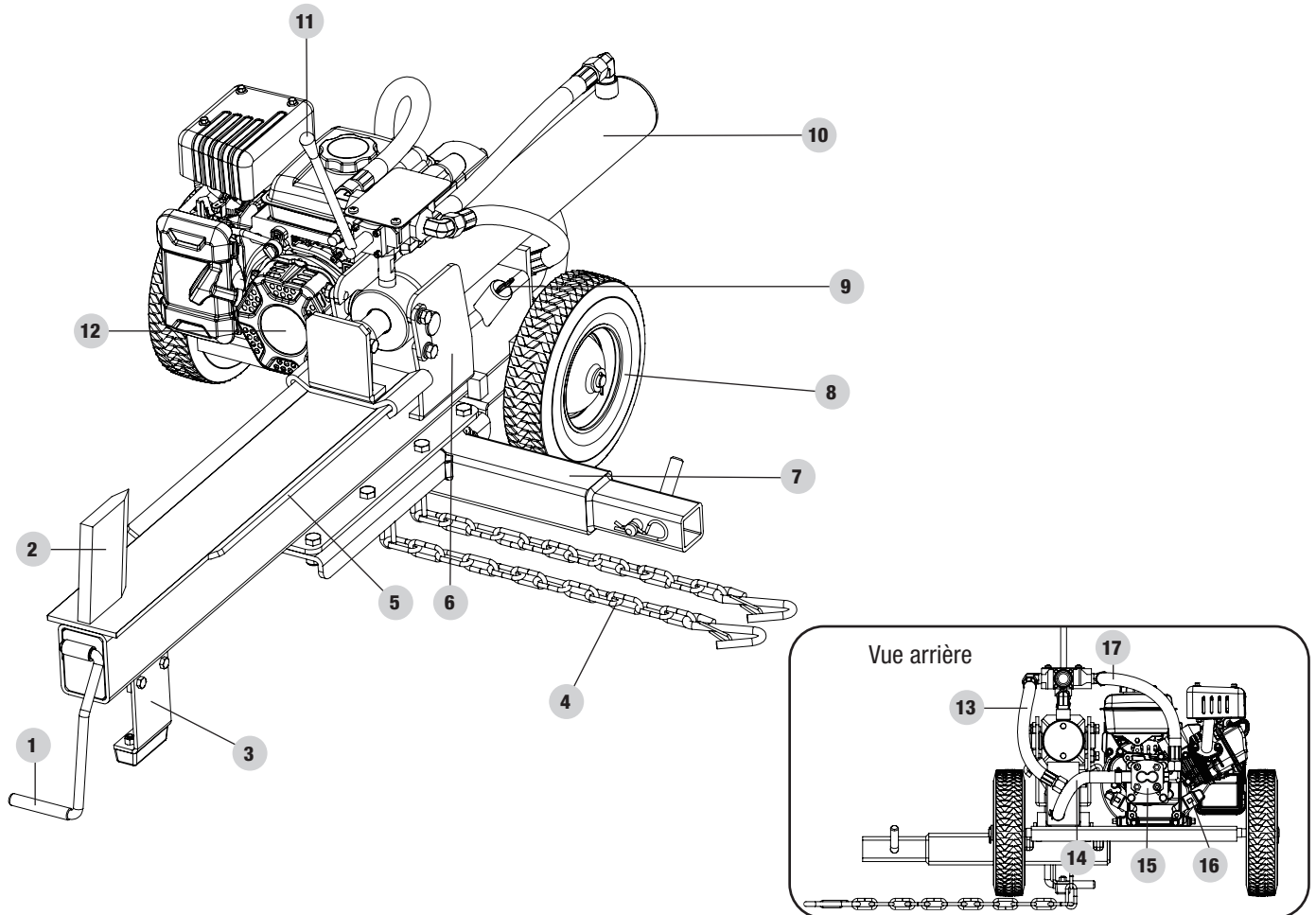

1. **Poignée**
2. **Coin**
3. **Pied support** – Pour soutenir la fendeuse de bûches en place pendant son fonctionnement.
4. **Chaînes de sécurité**
5. **Poutre fendeuse/porte-bûches** – Pour éviter le roulement et la chute de la bûche hors de la poutre.
6. **Plaques de montage** – Pour tenir le cylindre hydraulique en place.
7. **Adaptateur d'attelage** – Se fixe au récepteur d'attelage du véhicule.
8. **Roues**
9. **Jauge d'huile hydraulique** – Pour vérifier et ajouter de l'huile hydraulique.
10. **Cylindre hydraulique** – Pour convertir la pression hydraulique en force linéaire.
11. **Poignée du robinet de réglage** – Pour contrôler le mouvement de la plaque de poussée.
12. **Moteur** – 80 cm³, à soupape en tête, 4 temps, refroidi à l'air.
13. **Tuyau de retour d'huile (basse pression)** – Pour retourner l'huile hydraulique dans le réservoir d'huile hydraulique.
14. **Tuyau d'aspiration** – Pour pousser l'huile hydraulique du réservoir vers la pompe.
15. **Pompe hydraulique** – Pour pomper l'huile hydraulique dans le système.
16. **Bouchon de remplissage d'huile moteur/jauge à huile** – Pour ajouter ou vérifier l'huile à moteur.
17. **Tuyau d'admission d'huile (haute pression)** – Pour alimenter le cylindre hydraulique en huile hydraulique.

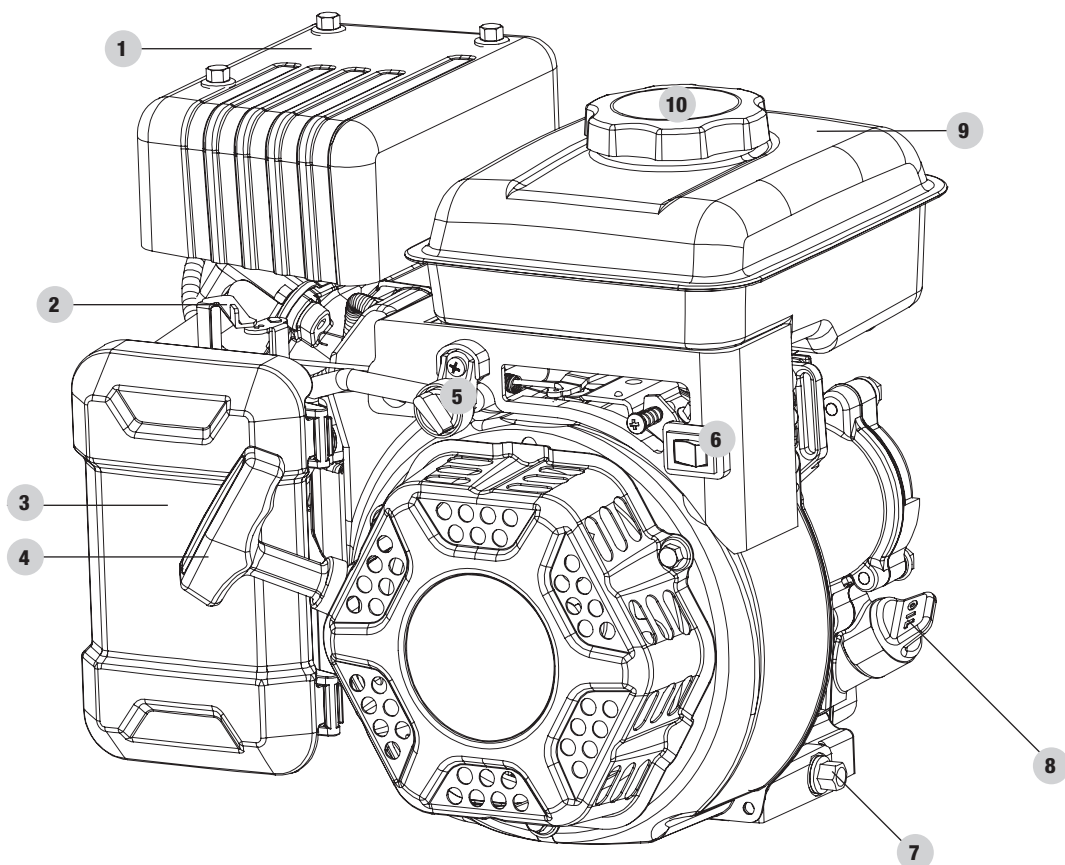
Moteur

- | | |
|---|---|
| 1. Silencieux | 7. Boulon de vidange d'huile (de chaque côté) |
| 2. Étrangleur | 8. Bouchon de remplissage d'huile moteur/jauge à huile
(de chaque côté) |
| 3. Filtre à air | 9. Réservoir de carburant – 1,5 L (0,4 gal) |
| 4. Lanceur à rappel | 10. Bouchon du réservoir de carburant |
| 5. Robinet d'alimentation en combustible | |
| 6. Interrupteur marche/arrêt du moteur | |

Pièces fournies

Pièce	Qté de pièces	Quincaillerie requise	Qté de quincaillerie	Outil requis
Roues	2	Goupille fendue Ø 2,5 × 25	2	Pince à bec effilé
		Rondelle Ø 16	2	n/a
Patte d'appui	1	Boulon M8 × 25	2	2 clés ou douilles de 14 mm
		Rondelle Ø 8	2	n/a
		Rondelle frein Ø 8	2	
		Écrou M8	2	
Poignée	1	Goupille fendue Ø 2 × 20	1	Pince à bec effilé
Moteur	1	Boulon M8 × 20	4	1 clé ou douille de 13 mm
		Rondelle Ø 8	4	n/a
		Rondelle frein Ø 8	4	
Entonnoir pour huile du moteur	1	n/a		n/a
Poutre	1	Boulon M10 × 20	4	1 clé hexagonale de 8 mm
		Rondelle frein Ø 10	4	
Fixation pour vérin	1	Boulon M10 × 60	1	1 clé ou douille de 16 mm
		Contre-écrou M10	1	1 clé de 17 mm
Cylindre	1	Boulon M10 × 20	4	1 clé ou douille de 17 mm
		Rondelle Ø 10	4	n/a
		Rondelle frein Ø 10	4	
		Plaque de fixation pour cylindre	2	
Tuyau de retour d'huile (basse pression)	1	n/a		Clé à fourche de 27 mm
Tuyau d'admission d'huile (haute pression)	1	n/a		Clé à fourche de 27 mm
Tuyau d'aspiration	1	Bride en C	2	1 tournevis étoile ou douille de 6 mm
Adaptateur d'attelage	1	Adaptateur d'attelage	1	n/a
		Broche Ø16 × 80	1	
		Broche R Ø3.5 × 77	1	
		Boulon M12 × 30	8	
		Rondelle Ø12	8	
		Rondelle blocage Ø12	8	
		Écrou de blocage M12	8	

Pièces non fournies

- Huile moteur (5W-30) : 400 ml (13,5 oz liq.)
- Huile hydraulique (ISO 32) : 5,7 L (1,5 gal)

ASSEMBLAGE

Si votre fendeuse de bûches est déjà assemblée, passez les étapes d'assemblage de ce manuel.

Si elle n'est pas assemblée, veuillez lire et suivre ces instructions.

Si vous avez des questions concernant l'assemblage de votre fendeuse de bûches, appelez notre l'équipe de soutien technique au 1 877 338-0999. Ayez vos numéros de série et de modèle à portée de main.

Ouverture de la boîte d'expédition

1. Déposez la boîte d'expédition sur une surface plane et ferme.
2. Coupez soigneusement les attaches d'expédition et retirez le couvercle de la boîte d'expédition.
3. Réunissez toute la quincaillerie avant de commencer l'assemblage.

Installation des roues

1. Insérez la roue sur l'essieu.
2. Enfillez la rondelle et la goupille fendue sur l'essieu.

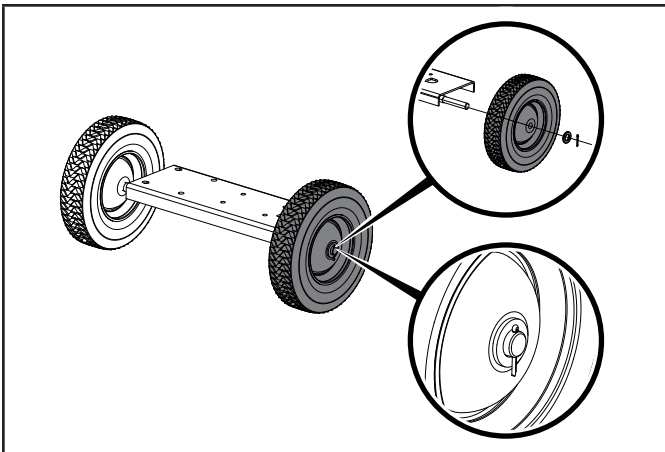

Installation du pied support

1. Placez le faisceau sur une surface plane sur laquelle la surface plane se repose sur le coin et les supports du cylindre.
2. Aligner le pied de soutien avec les trous de montage sur le support de faisceau.
3. Insérez le boulon M8 x 25 dans le trou.
4. Déposez une rondelle Ø 8 et une rondelle frein Ø 8 sur l'extrémité du boulon.
5. Installez un écrou M8 sur le boulon et serrez. Évitez le serrage excessif.

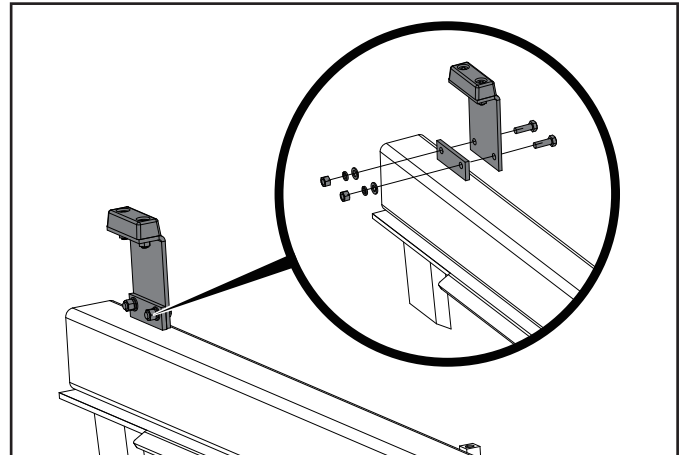

Installation de la poutre

1. Avec le faisceau toujours reposant sur le coin et les supports du cylindre, alignez les 4 trous plus grands sur la base de montage de roue de la plaque avec les blocs filetés sur le faisceau.
2. Vissez un boulon M10 x 20 à travers la rondelle Ø 10.
3. Enfiler le boulon et la rondelle à travers le trou sur la base plaque et dans les blocs filetés sur le faisceau et serrer.
4. Répétez les étapes 1 à 3 pour les trois (3) autres ensembles de boulons et de rondelles pour terminer le montage de la poutre au montage de roue.
5. Une fois que tous les boulons sont serrés, retournez l'assemblage pour le reposer sur les roues et la jambe de soutien.

AVIS

La poutre devrait se prolonger sur le côté opposé du montage de roue, comme montré.

AVERTISSEMENT

La poutre est extrêmement lourde et doit être manipulée par deux (2) ou plusieurs personnes. N'essayez PAS de soulever ou manipuler la poutre si vous êtes seul.

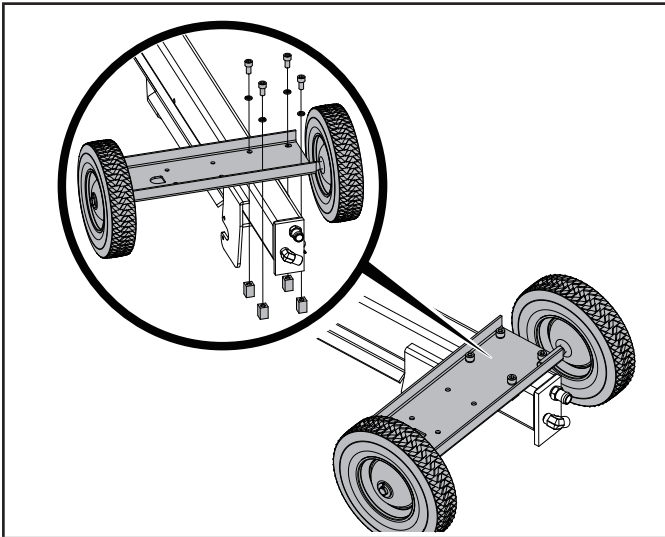

Installer l'adaptateur d'attelage

1. L'unité reposant toujours sur les supports de coin d'abattage et de vérin, alignez les huit trous de l'adaptateur d'attelage avec les huit trous de la poutre.
2. Depuis le dessous de la poutre, mettre un boulon M12 × 30 dans le trou de la poutre et de l'adaptateur d'attelage.
3. Mettre une rondelle Ø12, une rondelle de blocage Ø12 et un contre-écrou M12 sur le boulon M12 × 30 et serrer fermement.
4. Répéter les étapes 2 et 3 avec les 7 autres boulons, rondelles et rondelles de blocage.

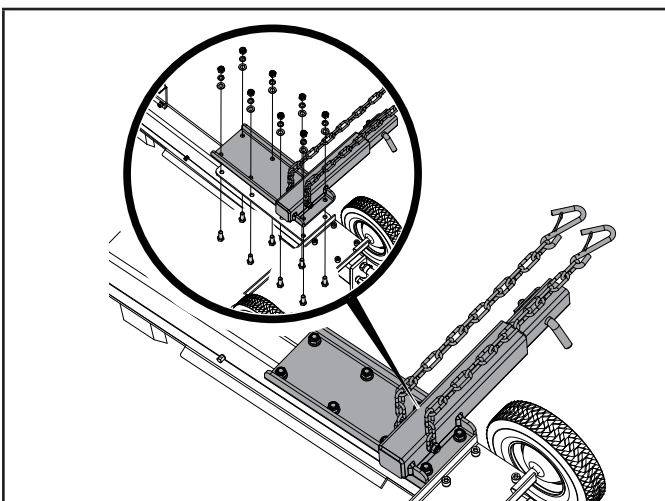

Installation du moteur

1. Alignez les quatre (4) trous de la base du moteur avec les quatre (4) plus petits trous du montage de roue.
2. Vissez le boulon M8 × 20 et insérez une rondelle frein Ø 8 et une rondelle Ø 8.

3. Insérez et vissez le boulon et les deux rondelles par le trou situé au bas du montage de roue et dans le moteur.
4. Répétez les étapes 1 à 3 pour les trois (3) autres ensembles de boulons et de rondelles pour terminer le montage du moteur au montage de roue.

AVIS

Le côté du lanceur à rappel du moteur doit être orienté dans la même direction que la poutre, comme montré.

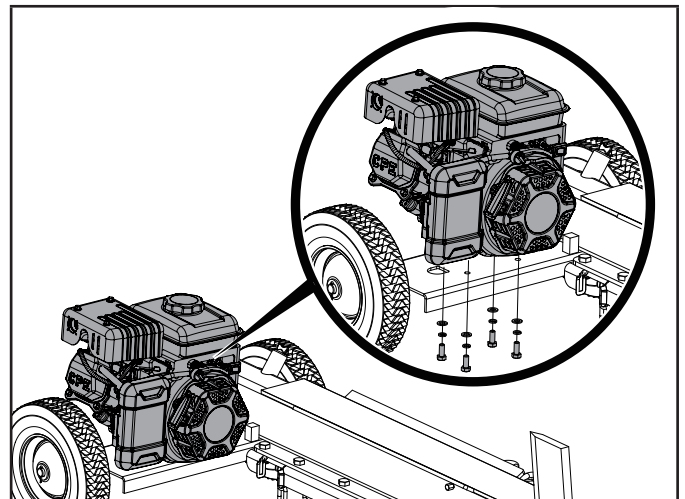

Installation du cylindre

1. Glissez les chevilles du cylindre dans les fentes de montage du cylindre situées sur le dessus de la poutre.
2. Sécurisez les repères de calage du cylindre avec des boulons M10 × 20, les rondelles freins Ø 10 et les rondelles Ø 10.

AVIS

Le côté du lanceur à rappel du moteur doit être orienté dans la même direction que la poutre, comme montré.

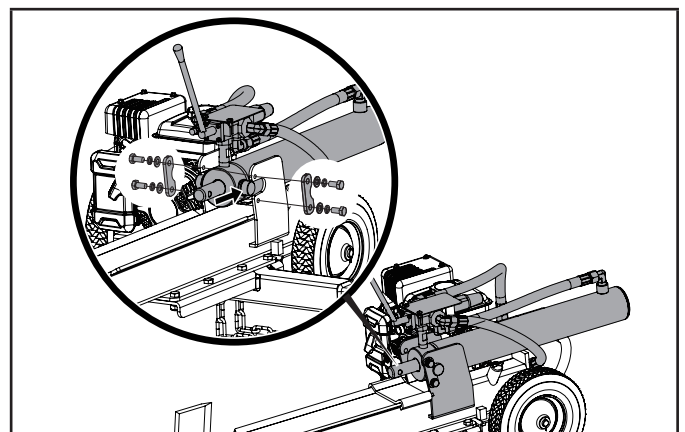

Installation de la fixation

1. Glissez la fixation du vérin sur la tige du cylindre en vous assurant qu'elle est alignée avec les trous de boulons.
2. Insérez un boulon M10 × 60 à travers la fixation du vérin et de la tige du cylindre.
3. Sécurisez le boulon avec un contre-écrou M10. Évitez le serrage excessif.

AVIS

Vous pouvez insérer un tournevis dans le trou du boulon de la tige de cylindre afin de tourner dans la bonne position avant d'installer la fixation du vérin.

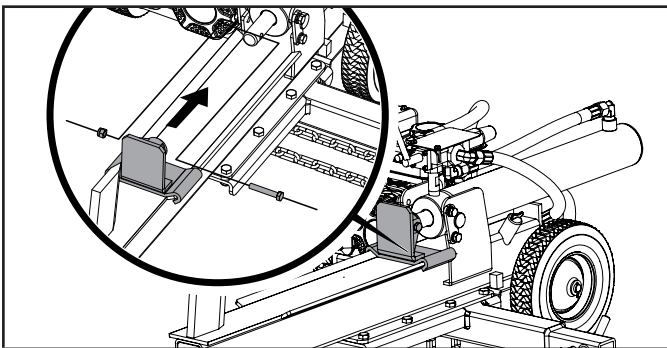

Installation de la poignée

1. Glissez la poignée sur la fixation de tube à l'extrémité de la poutre.
2. Sécurisez avec une goupille fendue.

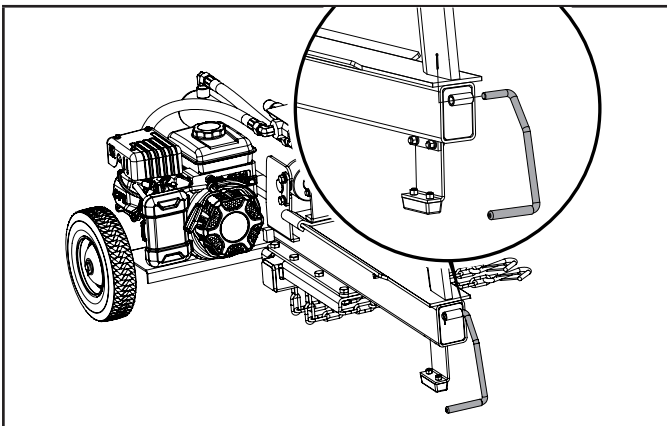

Installation des tuyaux

⚠ MISE EN GARDE

Les bouchons rouges installés sur la pompe hydraulique doivent être retirés avant d'installer les tuyaux.

AVIS

La pompe hydraulique peut contenir un résidu d'huile laissé par les procédures d'essai en cours de production. Nous recommandons de placer un bac à huile sous la pompe avant de retirer les bouchons rouges.

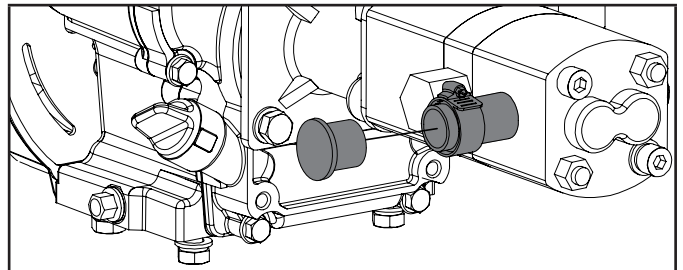

AVIS

Certains tuyaux peuvent être assemblés en usine et vous devez vérifier les instructions concernant les instructions ci-dessous pour vous assurer qu'ils sont assemblés correctement.

Entrée d'huile (haute pression) et tuyaux de retour d'huile

- Ces deux tuyaux sont noirs et comportent des écrous tournants aux deux extrémités.
- Le tuyau d'admission d'huile envoie l'huile hydraulique vers la pompe afin de contrôler la soupape et le cylindre.
- Le tuyau de retour d'huile retourne l'huile hydraulique du contrôle de soupape et du cylindre vers le réservoir.
- Les raccords de tuyaux n'ont PAS besoin de ruban d'étanchéité pour filets.

Tuyau d'aspiration

- Il s'agit du tuyau transparent raccordant le réservoir hydraulique à l'entrée de la pompe.
- Sécurisez les deux extrémités du tuyau avec des colliers de serrage.

Tuyau d'aspiration

1. Utilisez des colliers de serrage adéquats puis raccordez une extrémité du tuyau d'huile transparent au réservoir d'huile hydraulique (C) situé immédiatement sous la poutre et l'autre extrémité à l'entrée de pompe sur le côté de la pompe (D). Serrez fermement les colliers de serrage aux deux extrémités du tuyau d'huile hydraulique transparent avec un tournevis à tête plate ou une douille de 6 mm (serrez à un couple de $4,95 \pm 1,02$ Nm [$3,65 \pm 1,5$ lb-pi]).

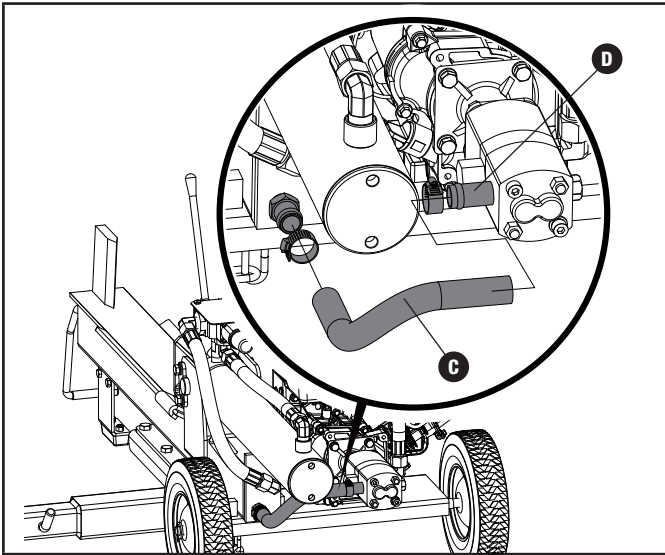
**Tuyau d'admission d'huile (haute pression)**

3. Raccordez une extrémité du tuyau haute pression à l'entrée de la soupape de commande (A). Raccordez l'autre extrémité du tuyau à la sortie de la pompe (B). Serrez fermement les deux extrémités du tuyau haute pression avec une clé de 27 mm (couple de serrage de $65,1 \pm 5,4$ Nm [48 ± 4 lb-pi]).

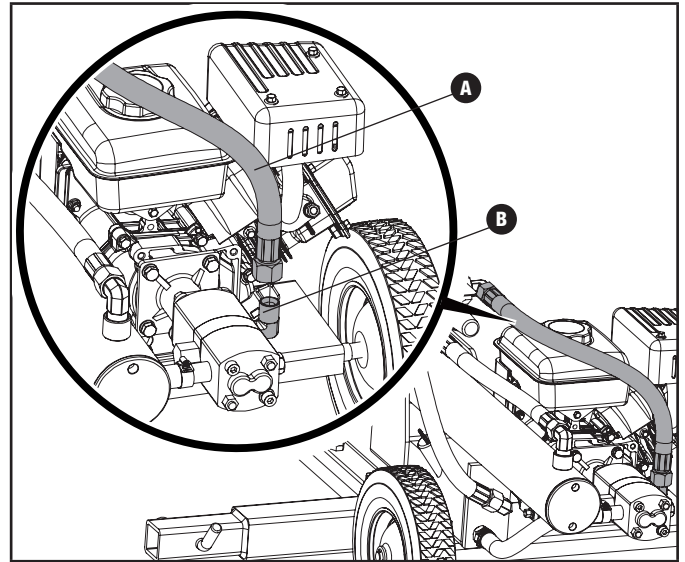
**Tuyau de retour d'huile (basse pression)**

2. Raccordez l'extrémité du tuyau à la sortie de la soupape de commande (E). Raccordez l'autre extrémité du tuyau à l'entrée du filtre à huile (F). Serrez fermement les deux extrémités du tuyau haute pression avec une clé de 27 mm (couple de serrage de $59,6$ à $70,5$ Nm [44 à 52 pi-lb]).

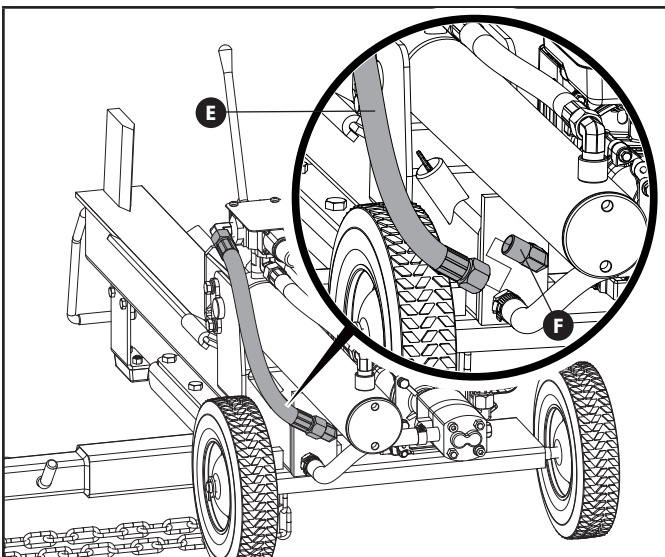
**Ajout d'huile à moteur****⚠ MISE EN GARDE**

NE tentez PAS de mettre en marche ou de démarrer le moteur avant de l'avoir correctement rempli d'huile du type et de la quantité recommandés. Les dommages causés à la fendeuse de bûches à cause d'une désobéissance à ces instructions annuleront votre garantie.

🗨 AVIS

Il est recommandé d'utiliser une huile pour automobile de type 5W-30.

🗨 AVIS

Une fois que l'huile a été ajoutée, un contrôle visuel doit observer que l'huile se trouve à environ 1 ou 2 filets de la partie supérieure du trou de remplissage.

Si vous utilisez la jauge d'huile pour vérifier le niveau d'huile, NE vissez PAS la jauge lors de cette vérification.

🗨 AVIS

Vérifiez souvent l'huile pendant la période de rodage. Consultez le chapitre « Entretien » pour connaître les intervalles d'entretien recommandés.

AVIS

Nous considérons que les cinq premières heures de fonctionnement constituent la période de rodage du moteur. Pendant la période de rodage, nous recommandons d'utiliser des huiles pour automobile régulières et non synthétiques. Au terme de la période de rodage, un lubrifiant synthétique peut être utilisé, mais cela n'est pas obligatoire. Le réglage du ralenti augmentera ou diminuera la vitesse du moteur pour contribuer au calage des segments de piston. Évitez la surcharge du moteur et un fonctionnement prolongé à un régime constant. Changez l'huile après la période de rodage de 5 heures.

AVIS

La température affectera l'huile moteur et les performances du moteur. Changez le type d'huile moteur utilisé en fonction de la température indiquée dans le tableau des *Types d'huile moteur recommandés*.

AVIS

Vous pourrez utiliser une huile synthétique après la période de rodage de 5 heures. L'utilisation de lubrifiants synthétiques ne diminue pas l'intervalle de changement d'huile recommandé. Une huile 5W-30 entièrement synthétique aidera le démarrage par temps froid (moins de 5 °C [41 °F]).

Type d'huile du moteur recommandé	
	10W-30
	5W-30 10W-40
	5W-30 Entièrement synthétique
°F	-20 0 20 40 60 80 100 120
°C	-28,9 -17,8 -6,7 4,4 15,6 26,7 37,8 48,9
Température ambiante	

- Placez la fendeuse de bûches sur une surface plane et à niveau.
- Ouvrez le bouchon de remplissage d'huile/jauge d'huile pour ajouter l'huile.
- Utilisez un entonnoir pour ajouter 400 ml (13,5 oz liq.) d'huile puis refermez le bouchon de remplissage d'huile/jauge d'huile. **NE REMPLISSEZ PAS EXCESSIVEMENT.**

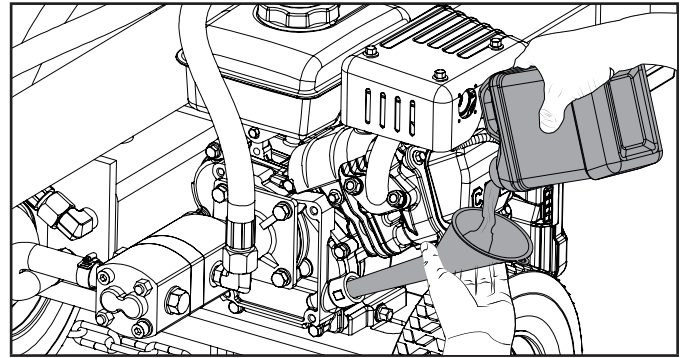

- Vérifiez le niveau d'huile à moteur tous les jours et ajoutez-en si nécessaire.

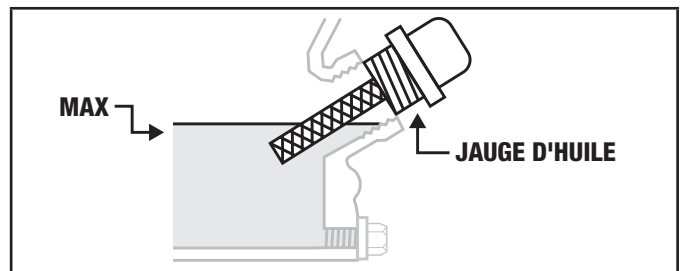
**Ajout de carburant****AVERTISSEMENT**

Un versement trop rapide d'essence dans le filtre d'essence peut entraîner un reflux d'essence vers l'opérateur.

MISE EN GARDE

Utilisez un carburant régulier sans plomb propre et frais présentant un indice d'octane minimum de 87 et un contenu en éthanol inférieur à 10 % en volume.

N'allumez PAS de cigarette et ne fumez pas pendant le remplissage du réservoir de carburant.

NE MÉLANGEZ PAS l'huile et l'essence.

Il faut laisser un espace de 6,4 mm (1/4 po) dans le réservoir pour permettre l'expansion de l'essence.

À la station-service, **NE** pompez PAS directement le carburant dans la fendeuse de bûches. Utilisez un contenant approuvé pour transférer le carburant dans la fendeuse de bûches.

NE remplissez PAS le réservoir de carburant à l'intérieur.

NE remplissez PAS le réservoir de carburant lorsque le moteur est en marche ou est chaud.



NE remplissez PAS TROP le réservoir de carburant.

AVIS

Nos moteurs fonctionnent bien avec du carburant mélangé à 10 % ou moins d'éthanol. L'utilisation de mélanges éthanol-essence soulève quelques problèmes :

- Les mélanges éthanol-essence peuvent absorber plus d'eau que l'essence seule.
- Ces mélanges éthanol-essence peuvent finir par se séparer, laissant de l'eau ou une substance aqueuse dans le réservoir de carburant, les conduites de carburant et le carburateur. Ce mélange compromis peut être aspiré dans le carburateur et causer des dommages au moteur ou créer des dangers potentiels.
- Si vous utilisez un stabilisant de carburant, s'assurer qu'il est formulé pour fonctionner avec les mélanges éthanol-essence.
- Tout dommage ou danger causé par l'utilisation d'un mélange d'éthanol supérieur à 10 % en volume, d'un carburant mal stocké ou de stabilisants mal formulés n'est pas couvert par la garantie du fabricant.

Il est conseillé de toujours couper l'alimentation en carburant et de faire tourner le moteur à vide après chaque utilisation. Reportez-vous aux instructions d'entreposage en cas de période prolongée sans utilisation.

1. Utiliser du carburant sans plomb propre, frais et ordinaire avec un indice d'octane minimum de 87 et une teneur en éthanol de 10 % ou moins en volume.   
2. NE mélangez PAS l'huile à l'essence.
3. Ouvrez le bouchon du réservoir de carburant.
4. Ajoutez lentement de l'essence dans le réservoir. NE REMPLISSEZ PAS EXCESSIVEMENT.
5. L'essence peut augmenter de volume après le remplissage. Il faut laisser un espace de 6,4 mm (1/4 po) dans le réservoir pour permettre l'augmentation du volume de l'essence, mais il est toutefois recommandé de laisser encore plus d'espace. Le carburant peut être projeté hors du réservoir à cause de la dilatation si ce dernier est rempli à l'excès et peut nuire à la stabilité de fonctionnement de la fendeuse de bûches.
6. Vissez le bouchon d'essence et essuyez tout carburant renversé.

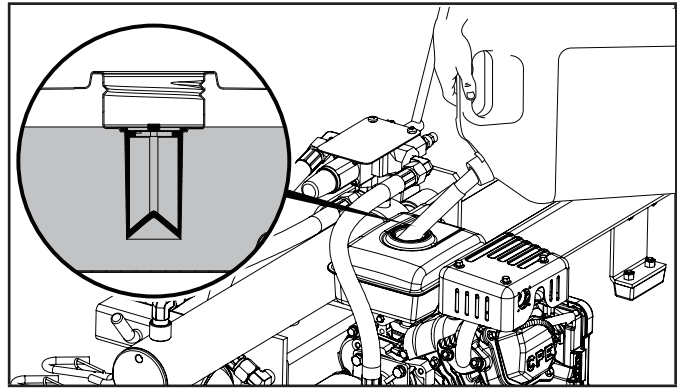

Ajout d'huile hydraulique

AVERTISSEMENT

NE retirez PAS le bouchon de remplissage d'huile hydraulique lorsque le moteur est en marche ou chaud. De l'huile chaude peut s'échapper et causer des brûlures graves. Laissez toujours refroidir complètement la fendeuse de bûches avant de retirer le bouchon d'huile hydraulique.

Les fendeuses de bûches hydrauliques produisent une pression et une température élevées. Le liquide hydraulique s'échappera par une piqûre de corrosion et transpercera la peau.

Inspectez périodiquement le système hydraulique et les fuites possibles. Ne vérifiez jamais les fuites avec vos mains lorsque le système est sous pression. Consultez immédiatement un médecin si vous avez été blessé par une éjection de fluide.

AVIS

Pour vérifier le niveau d'huile, insérez la jauge d'huile dans le collet de remplissage jusqu'à ce qu'il s'immobilise. Retirez la jauge et faites la lecture du niveau. Ne vissez pas la jauge d'huile dans le collet de remplissage pendant que vous vérifiez l'huile.

Lorsque la température extérieure est sous 0 °C (32 °F), vous pouvez utiliser le liquide hydraulique Dexron III.

1. Assurez-vous que la fendeuse de bûches repose sur une surface à niveau.
2. Retirez la jauge d'huile (A) hors du réservoir d'huile.
3. Ajoutez 5,7 l (192,7 oz liq.) d'huile hydraulique SAE10W / ISO 32
4. Utilisez la jauge d'huile pour vérifier le niveau d'huile hydraulique. Le niveau doit se situer entre les deux marques de la jauge d'huile. (A)

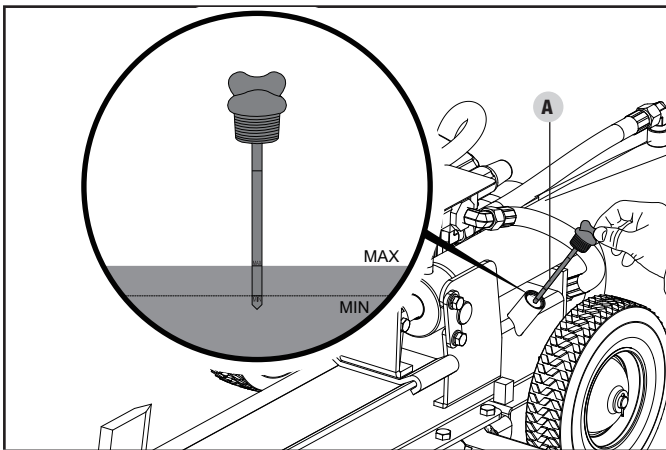

5. Réinsérez et vissez la jauge d'huile.
6. Démarrez le moteur (consultez le chapitre « Démarrage du moteur » dans la rubrique de fonctionnement).
7. Tirez et poussez le cylindre pour purger l'air du système hydraulique. Le mouvement du cylindre doit se faire sans difficulté et sans blocage.
8. Éteignez le moteur (consultez le chapitre « Arrêt du moteur » dans la rubrique de fonctionnement).
9. Vérifiez la jauge d'huile du réservoir d'huile hydraulique. Ajoutez de l'huile hydraulique si nécessaire.
10. Vérifiez le niveau d'huile tous les jours et ajoutez-en si nécessaire.

FONCTIONNEMENT

⚠ AVERTISSEMENT

Utilisez **TOUJOURS** la fendeuse de bûches aux fins pour lesquelles elle est destinée. La fendeuse de bûches ne doit être utilisée que pour fendre des bûches de bois dans le sens de la longueur et du fil.

NE modifiez **JAMAIS**, **N'**altérez **JAMAIS** et **NE** transformez **JAMAIS** la fendeuse de bûches sous aucune considération. Les modifications annuleront votre garantie.

N'attachez **JAMAIS** de corde, câble ou autre dispositif au levier de commande de la fendeuse de bûches.

NE modifiez **PAS** et **NE** transformez **PAS** le moteur et les vitesses de fonctionnement ni les réglages de pression. Ces modifications représentent un risque pour votre sécurité.

Faites fonctionner la fendeuse de bûches pendant le jour **SEULEMENT**.

NE faites **JAMAIS** fonctionner ou laisser une autre personne faire fonctionner la fendeuse de bûches sous l'influence d'alcool, de drogues ou de médicaments.

NE laissez **JAMAIS** la fendeuse de bûches sans surveillance pendant que le moteur fonctionne.

NE modifiez **PAS** la position de fente pendant que le moteur fonctionne. Tout contact avec le silencieux peut causer des brûlures graves.

NE laissez **PAS** la poutre tomber, car ceci représente un risque d'écrasement des doigts et de causer des dommages à la fendeuse de bûches.

Inspection de la fendeuse de bûches avant chaque utilisation

1. Vérifiez le niveau d'huile hydraulique et inspectez visuellement tous les tuyaux, toutes les fixations et le cylindre et cherchez les raccords desserrés, les fuites, les fissures, les effilochages et autres dommages.
2. **NE** faites **PAS** fonctionner la fendeuse de bûches en présence de tout indice de dommage.
3. Inspectez le moteur et assurez-vous que le niveau d'huile est bon avant de mettre en marche. Si le moteur est équipé d'un pare-étincelles, nettoyez-le et inspectez-le périodiquement (suivez le calendrier d'entretien du pare-étincelles).

Emplacement de la fendeuse de bûches

Cette fendeuse de bûches ne doit pas être placée à moins de 1,5 m (5 pieds) d'une matière combustible. Laissez au moins 0,9 m (3 pieds) de dégagement de tous les côtés de la fendeuse de bûches pour garantir le refroidissement, des interventions d'entretien et de réparations appropriées. **NE placez PAS** la fendeuse de bûches à proximité de bouches ou prises d'air où des gaz d'échappement peuvent s'introduire dans des espaces occupés ou clos. **Faites fonctionner la fendeuse de bûches à l'extérieur SEULEMENT.**

La fendeuse de bûches doit reposer sur une surface à niveau et sèche et être stable. **NE travaillez PAS** dans la boue, sur la glace, dans de l'herbe haute, dans des buissons ou de la neige.

Faites fonctionner la fendeuse de bûches seulement dans l'aire de travail montrée ci-dessous.

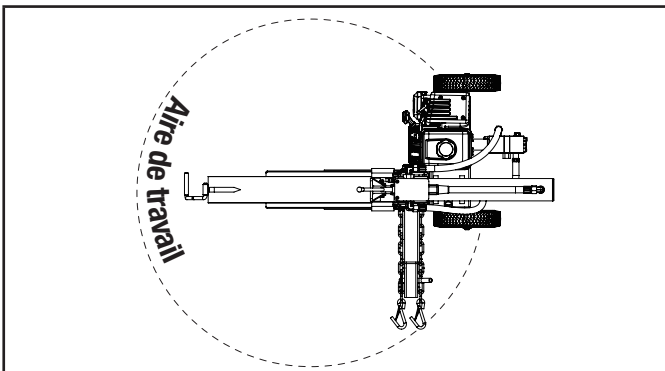

Démarrage du moteur

AVIS

Si le moteur démarre mais ne fonctionne pas, assurez-vous que la fendeuse de bûches repose sur une surface plane et à niveau. Le moteur est équipé d'une sonde de bas niveau d'huile interdisant le fonctionnement du moteur lorsque le niveau d'huile tombe sous un seuil critique.

1. Assurez-vous que la fendeuse de bûches repose sur une surface plane et à niveau.
2. Tourner la soupape de carburant (A) en position « MARCHE ».
3. Placez le levier d'étrangleur (B) à la position « ÉTRANGLEUR ».

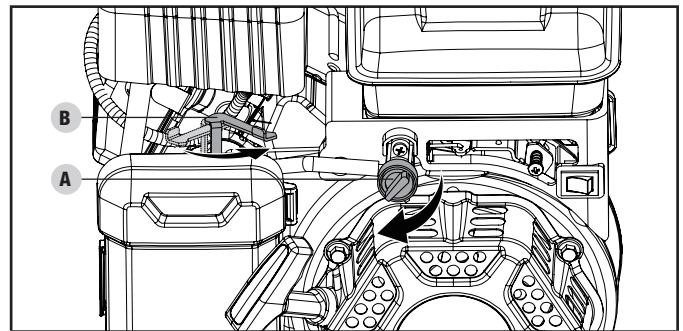

4. Tirez lentement la corde du démarreur jusqu'à ce que vous ressentiez une résistance puis tirez rapidement.
5. Maintenez le levier d'étrangleur à la position « ÉTRANGLEUR » et tirez deux fois le lanceur à rappel. Après le deuxième tir, déplacez le levier d'étrangleur en position « MISE EN MARCHE » pour les trois tirs suivants du lanceur. Un étrangleur trop fermé provoquera l'encrassement des bougies, le noyage du moteur à cause de l'absence d'admission d'air. Cela peut empêcher le moteur de démarrer.
6. Lorsque le moteur se réchauffe, déplacez le levier d'étrangleur (B) à la position « EN MARCHE ».

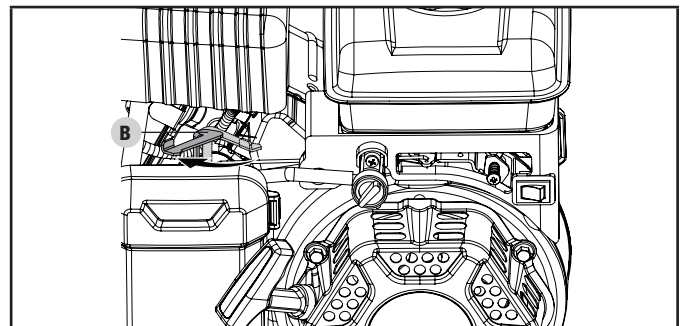

Arrêt du moteur

En cas d'urgence, mettre le contacteur du moteur en position « ARRÊT ».

AVIS

Toujours s'assurer que la soupape de carburant et l'interrupteur du moteur sont en position « ARRÊT » lorsque le moteur n'est pas utilisé.

Si le moteur n'est pas utilisé pendant une période de deux (2) semaines ou plus, consultez le chapitre « Rangement » pour garantir un rangement sûr de la fendeuse de bûches et du carburant.

1. Tourner la soupape de carburant (A) en position « ARRÊT ».
2. Laisser tourner le moteur jusqu'à ce que le manque de carburant ait arrêté le moteur. Cela prend généralement quelques minutes.

3. Mettez l'interrupteur du moteur à la position « ÉTEINT ».

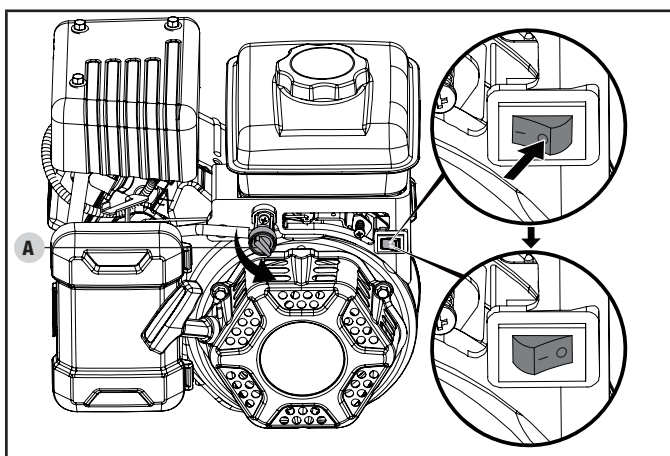

4. Poussez le levier de commande de soupape vers l'avant (vers la plaque d'extrémité) pour fendre la bûche.
5. Poussez le levier de commande de soupape vers l'arrière pour que le coin retourne à sa position d'origine.
6. Enlevez le bois fendu de l'aire de travail.

Montage de la fendeuse à bois sur un véhicule

⚠ AVERTISSEMENT

Cet adaptateur d'attelage ne doit pas être utilisé pour le remorquage.

Le fait de ne pas fixer correctement l'adaptateur peut endommager l'équipement, le véhicule ou causer des blessures ou la mort.

Champion Power Equipment (CPE) n'est pas responsable de l'installation de cet adaptateur.

CPE ne garantit ni ne sera responsable des dommages résultant de l'installation ou d'une mauvaise utilisation.

La garantie est nulle si l'adaptateur est endommagé, usé ou modifié.

Fonctionnement de la fendeuse de bûches

🗨 AVIS

De mauvaises techniques de soulèvement et de charge de bûches peuvent causer des blessures au dos.

L'apparence de mousse ou de bulle du liquide hydraulique pendant le fonctionnement est normale. Ceci peut être causé par l'huile du réservoir agitée par l'admission d'air.

Si la bûche se coince, s'encastre ou ne se fend pas complètement, poussez le levier de commande dans le sens inverse et laissez la fendeuse de bûches décroincer la bûche logée sur le coin.

Gardez TOUJOURS les mains éloignées de la bûche et du coin pendant le recul.

La course du cylindre est établie de manière à ce que le coin s'arrête à environ 3,8 cm (1,5 po) de la plaque d'extrémité.

Portez toujours des lunettes de sécurité ou des lunettes avec des écrans latéraux et, si nécessaire, un écran facial ainsi que des protecteurs d'oreilles pendant que vous faites fonctionner ce produit.

Portez toujours des souliers de sécurité ou des bottes robustes lorsque vous faites fonctionner cet équipement.

Portez des gants de protection antidérapants et robustes lorsque vous faites fonctionner ce produit.

1. Calez les roues pour vous assurer que le pied support est immobile et éviter un mouvement accidentel de la fendeuse de bûches pendant qu'elle fonctionne.
2. Chargez une bûche sur la poutre et appuyée contre la plaque d'extrémité.
3. Assurez-vous d'enlever toute la paille des zones d'écrasement.

⚠ MISE EN GARDE

DEUX PERSONNES SONT NÉCESSAIRES POUR SOULEVER LA MACHINE. Soulever l'unité avec deux personnes en tout temps.

Le non-respect de ces instructions peut entraîner des blessures ou endommager la fendeuse à bois.

1. TOUJOURS éteindre la fendeuse à bois et s'assurer que la soupape de carburant est en position « ARRÊT ».
2. TOUJOURS s'assurer que le moteur et le silencieux ont refroidi avant de manipuler la fendeuse à bois en toute sécurité (généralement 15 à 30 minutes).
3. Soulever l'unité avec deux personnes et déplacer vers l'emplacement souhaité.
4. Aligner l'adaptateur d'attelage de la fendeuse à bois (A) avec le récepteur d'attelage de 5 cm (B) sur le véhicule.
5. Faire glisser l'adaptateur d'attelage de fendeuse à bois (A) dans l'extrémité du récepteur d'attelage (B) jusqu'à ce que le trou sur l'adaptateur d'attelage (C) s'aligne avec le trou sur le récepteur d'attelage (D).
6. Pousser la goupille Ø16 × 80 (E) à travers les trous jusqu'à ce qu'elle dépasse de l'autre côté.

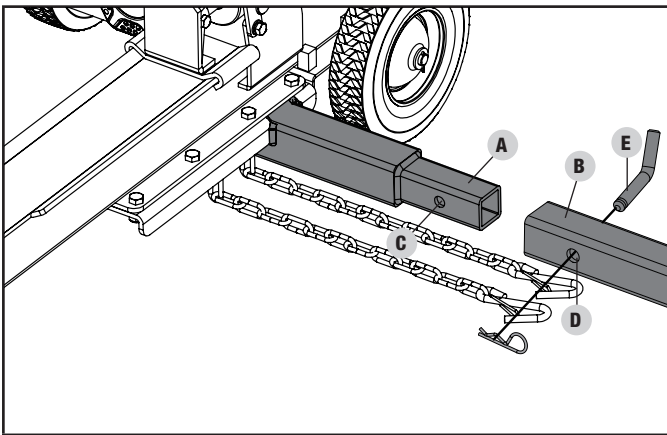

7. Placer la pince R (F) sur l'extrémité rainurée de la goupille pour la fixer en place.
8. Attacher les crochets des chaînes de sécurité (G) aux anneaux (H) de chaque côté du récepteur d'attelage du véhicule.

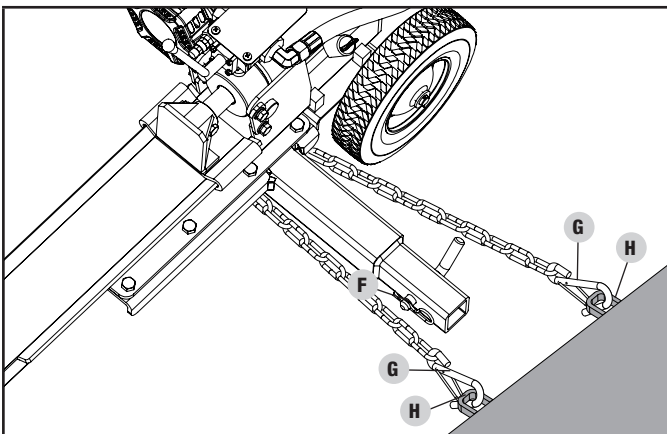

ENTRETIEN

⚠ AVERTISSEMENT

N'utilisez jamais une fendeuse de bûches endommagée ou défectueuse.

⚠ AVERTISSEMENT

Un entretien inadéquat annulera votre garantie.

🗨 AVIS

Lisez et comprenez vos responsabilités d'entretien et de réparation concernant les systèmes et dispositifs antipollution indiquées dans l'énoncé de garantie du système antipollution de ce manuel.

Assurez-vous que la fendeuse de bûches reste propre et rangée correctement. Utilisez uniquement l'équipement sur une surface plane, à niveau et dans un environnement propre et sec. N'exposez PAS l'équipement à des conditions extrêmes, ou à des niveaux excessifs de poussière, de saletés, d'humidité ou de vapeurs corrosives. Inspectez les bouches d'air et fentes de refroidissement pour vous assurer qu'elles sont propres et libres de débris.

Nettoyez le pare-étincelles toutes les 100 heures.

Vérifiez et serrez tous les écrous et boulons avant de mettre votre fendeuse de bûches en marche.

Le propriétaire/opérateur est responsable de tout entretien périodique.

Exécutez assidument tout l'entretien planifié.

Corrigez tout problème détecté avant d'utiliser votre fendeuse de bûches.

Pour obtenir de l'aide au sujet des pièces et des réparations, communiquez avec notre équipe de soutien technique au 1 877 338-0999.

Nettoyage de la fendeuse de bûches

⚠ MISE EN GARDE

NE pulvérisez PAS d'eau sur le moteur.

L'eau peut contaminer le circuit de carburant et pénétrer dans le moteur par les fentes de refroidissement et endommager le moteur.

Délogez tous les débris de la poutre, du coin et de la plaque d'extrémité.

Utilisez un chiffon humide pour nettoyer les surfaces extérieures de moteur et la fendeuse de bûches.

Utilisez une brosse souple pour éliminer les saletés et l'excès d'huile.

Utilisez un compresseur d'air (25 PSI) pour souffler les saletés et débris.

Essuyez toutes les pièces métalliques avec un chiffon huileux pour éviter la formation de rouille et de corrosion.

Changement d'huile pour moteur

AVIS

Une fois que l'huile a été ajoutée, un contrôle visuel doit observer que l'huile se trouve à environ 1 ou 2 filets de la partie supérieure du trou de remplissage. Si vous utilisez la jauge d'huile pour vérifier le niveau d'huile, NE vissez PAS la jauge lors de cette vérification.

Changez l'huile lorsque le moteur est chaud. Reportez-vous à la spécification de l'huile pour sélectionner la qualité d'huile adaptée à votre environnement de fonctionnement.

1. Enlevez le bouchon de vidange d'huile avec une douille de 12 mm (non fournie) et une rallonge.

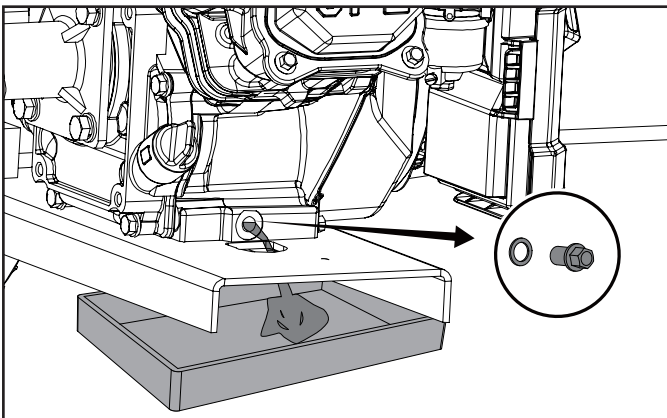

2. Vidangez complètement l'huile dans un contenant approprié.
3. Remettez en place le bouchon de vidange.
4. Retirez le bouchon de remplissage d'huile/jauge d'huile pour ajouter l'huile.

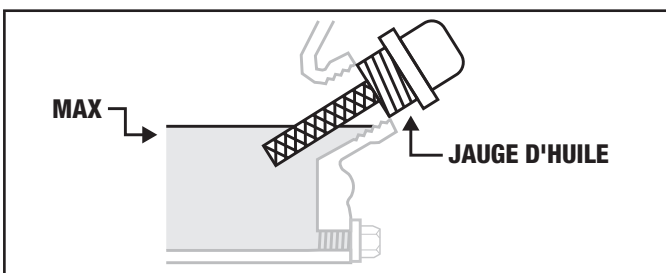

5. Utilisez un entonnoir pour ajouter 400 ml (13,5 oz liq.) d'huile puis refermez le bouchon de remplissage d'huile/jauge d'huile). NE REMPLISSEZ PAS EXCESSIVEMENT.
6. Mettez au rebut l'huile utilisée dans une installation de traitement des déchets approuvée.

Nettoyage et réglage des bougies

1. Retirez le câble de la bougie.
2. Utilisez un outil de démontage de bougie (fourni), ou une douille de 21 mm (13/16 po) (non fournie) pour retirer la bougie.
3. Inspectez l'électrode de la bougie. Elle doit être propre et sans usure afin de produire l'étincelle requise au démarrage.
4. Assurez-vous que l'écartement de l'électrode de la bougie est de 0,7-0,8 mm (0,028-0,031 po).

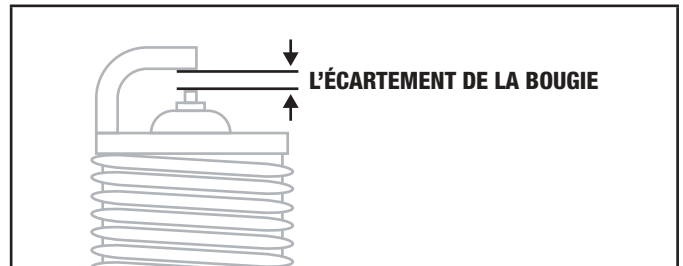

5. Reportez-vous aux sortes de bougies au chapitre Spécifications lors du remplacement de la bougie.
6. Réinstallez fermement la bougie.
7. Réinstallez le câble de la bougie.

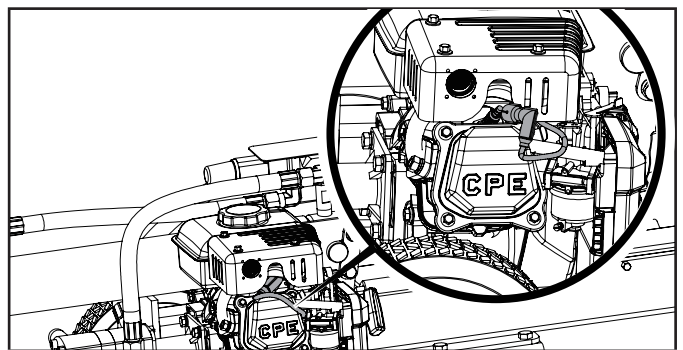

Nettoyage du filtre à air

1. Retirez le couvercle en plastique en appuyant sur le bouton-pression sur le côté du couvercle le plus proche de la roue, indiqué par la flèche.

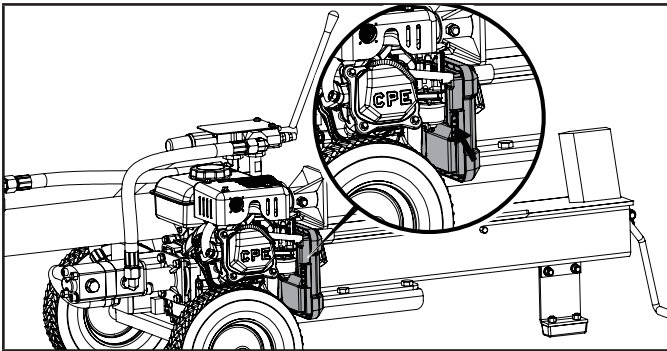

2. Retirez l'élément en mousse.

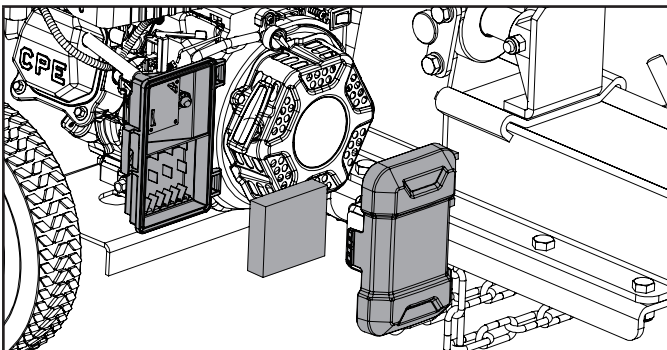

3. Lavez l'élément dans une solution de détergent liquide et d'eau. Pressez pour assécher complètement dans un chiffon propre.
4. Saturer l'élément d'huile à moteur propre.
5. Pressez l'élément dans un chiffon propre et absorbant pour retirer l'excès d'huile.
6. Installez le filtre dans l'assemblage.
7. Remettre en place le couvercle du filtre en insérant les languettes sur le côté le plus proche du réservoir de carburant alors pivoter l'autre côté en place. Assurez-vous que le couvercle du filtre s'enclenche en place.

Changement d'huile hydraulique



De la moisissure causée par la condensation peut s'accumuler dans le réservoir lorsque les fendeuses de bûches ne sont pas utilisées pendant de longues périodes et sont exposées à des conditions atmosphériques changeantes.

Éteignez toujours le moteur puis débranchez la bougie.

1. Commencez lorsque le cylindre est rétracté.

2. Relâchez toute la pression emmagasinée en déplaçant le levier de soupape plusieurs fois vers l'avant et vers l'arrière.
3. Placez un contenant sous le réservoir hydraulique. Assurez-vous qu'il est suffisamment grand pour contenir la quantité d'huile du réservoir. Consultez la rubrique de la fiche technique du modèle de ce manuel pour connaître les capacités d'huile hydraulique.
4. Débranchez le tuyau d'admission transparent de l'entrée de la pompe. (A)
5. Vidangez l'huile dans un bac de récupération ou un contenant adéquat.
6. Raccordez le tuyau d'admission transparent à la pompe. (A) Serrez fermement le collier de serrage du tuyau hydraulique transparent avec un tournevis à tête plate ou une douille de 6 mm (serrez à un couple de $4,95 \pm 1,02$ Nm [3.65 ± 1.5 lbf-pi]).

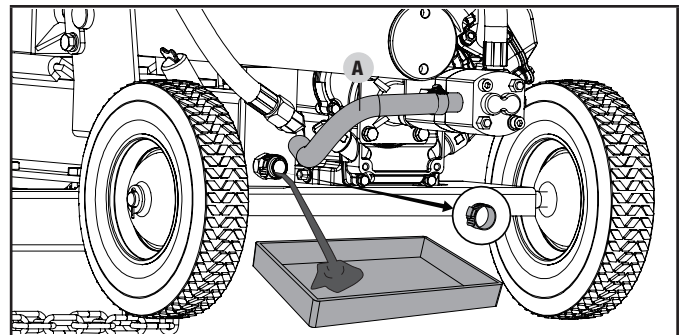

7. Retirez la jauge d'huile et ajoutez jusqu'à 5,7 l (192,7 oz liq.) d'huile hydraulique SAE 10W / ISO 32. Utilisez la jauge d'huile pour vérifier le niveau d'huile hydraulique. Le niveau doit se situer entre les deux marques de la jauge d'huile.

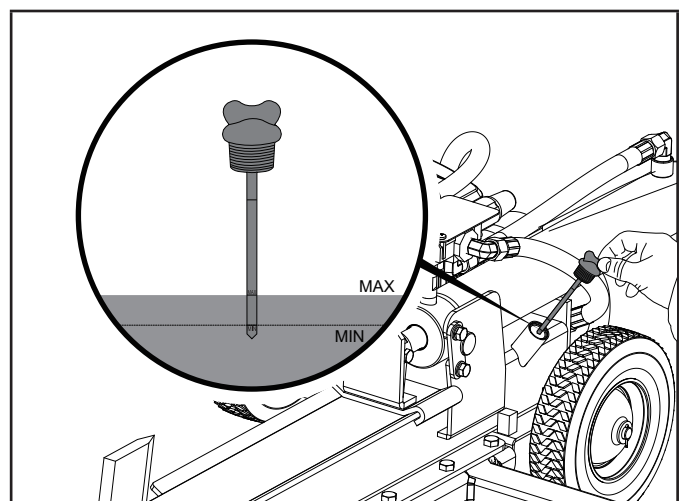

8. Démarrez le moteur et purgez l'air du système hydraulique. Étendre et rétracter le cylindre pour purger l'air du système hydraulique. Le mouvement du cylindre doit être lisse et continu.

Calendrier d'entretien

Respectez les intervalles d'entretien indiqués au tableau d'entretien suivant.

Effectuez des entretiens plus fréquents si vous utilisez votre fendeuse de bûches sous des conditions difficiles.

Communiquez avec notre l'équipe de soutien technique au 1 877 338-0999 pour connaître le centre de réparation CPE agréé le plus près pour votre fendeuse de bûches ou besoin d'entretien du moteur.

TOUTES LES 8 HEURES OU QUOTIDIENNEMENT

- Vérifiez le moteur et les niveaux d'huile hydraulique.
- Nettoyez autour de l'admission d'air et du silencieux.

5 PREMIÈRES HEURES

- Changez l'huile du moteur.

TOUTES LES 50 HEURES OU CHAQUE SAISON

- Nettoyez le filtre à air.
- Changez l'huile du moteur et l'huile hydraulique si l'appareil est utilisé sous des conditions de charges intenses ou dans des environnements très chauds.

TOUTES LES 100 HEURES OU CHAQUE SAISON

- Changez l'huile.
- Nettoyez/réglez la bougie.
- Vérifiez et réglez le jeu de soupape*.
- Nettoyez le pare-étincelles.
- Nettoyez le réservoir de carburant et le filtre.*
- Changez l'huile hydraulique.

TOUTES LES 250 HEURES

- Nettoyez la chambre de combustion.*

TOUS LES ANS

- Inspectez les roulements de roue et graissez-les au besoin.

TOUS LES 3 ANS

- Remplacez la canalisation de carburant.*

*À effectuer par des propriétaires connaissants et expérimentés ou par un centre de réparations CPE agréé.

RANGEMENT

Consultez le chapitre « Entretien » pour connaître les instructions de nettoyage adéquat.

⚠ AVERTISSEMENT

N'entreposez jamais la fendeuse de bûches à l'intérieur à proximité des appareils avec source de chaleur ou flamme nue, étincelle ou veilleuse, car ils peuvent enflammer les vapeurs d'essence. Même avec un réservoir d'essence vide, les vapeurs d'essence pourraient s'enflammer.

N'entreposez PAS une fendeuse de bûches à proximité d'engrais ou de tout matériau corrosif.

Rangement de la fendeuse de bûches

1. La fendeuse de bûches doit refroidir pendant au moins 5 minutes avant de la ranger.
2. Nettoyez la fendeuse de bûches selon le chapitre « Entretien » avant de la ranger.
3. Poussez le coin afin de protéger la tige contre la rouille.
4. Essuyez la poutre et le coin avec un chiffon huileux pour éviter la formation de rouille et de corrosion.

Rangement du moteur pour une période de moins de 30 jours

1. Laissez refroidir complètement le moteur avant de le ranger.
2. Nettoyez le moteur conformément aux instructions du chapitre « Entretien ».
3. Pour prolonger la durée de stockage de l'essence, ajoutez un stabilisateur d'essence correctement formulé dans le réservoir.
4. Faire tourner le moteur pendant quelques minutes pour que le carburant traité passe par le système de carburant du carburateur.
5. S'assurer que la soupape de carburant est en position « ARRÊT » .

Rangement du moteur pour une période de plus de 30 jours

1. Ajoutez un stabilisateur d'essence correctement formulé dans le réservoir.
2. Faites tourner le moteur pendant quelques minutes afin que l'essence traitée puisse circuler dans tout le système d'essence et le carburateur.
3. Tourner la soupape de carburant en position « ARRÊT » .
4. Laisser tourner le moteur jusqu'à ce que le manque de carburant ait arrêté le moteur. Cela prend généralement quelques minutes.
5. Le moteur doit refroidir complètement avant de procéder à son nettoyage et son rangement.
6. Nettoyez le moteur conformément aux instructions du chapitre « Entretien ».
7. Changez l'huile.
8. Retirez la bougie et versez environ 14,8 ml (½ oz) d'huile dans le cylindre. Avec le lanceur à rappel, entraînez lentement le moteur afin de distribuer l'huile et lubrifier le cylindre.
9. Réinstallez la bougie.

SPÉCIFICATIONS

Fiche technique de la fendeuse de bûches

Force de piston	9 tonnes américaines
Temps de cycle	20 secondes
Capacité du réservoir hydraulique	3,8 l (128,5 oz liq.)
Longueur de bûche max.	49 cm (19,3 po)
Poids de bûche max.	22,7 kg (50 lb)
Dimension de pneu	25,4 cm (10 po)
Dimension du cylindre	7,5 x 45 cm (3 x 17,7 po)
Dimension de la tige de cylindre	3 cm (1,2 po)
Pompe à engrenages	2 étages
Pression max.	3000 psi
Pouvoir d'écoulement max.	11,3 l/min (3 gal/min)
Soupape de commande	À détente (retour automatique)
Poids net	83,1 kg (183,2 lb)
Hauteur	135 cm (53,1 po)
Hauteur avec poignée de soupape de commande	85 cm (33,5 po)
Largeur	46 cm (18,1 po)
Longueur	61 cm (24 po)

Spécifications du moteur

Modèle	YF152F-4-000
Cylindrée	80 cm ³
Type	Soupape en tête, cycle à 4 temps
Type de démarrage	Manuel

Spécifications pour huile à moteur

NE REMPLISSEZ PAS EXCESSIVEMENT.

Type	Consultez le tableau d'huile à moteur
Capacité	400 ml (13,5 oz liq.)

AVIS

La température affectera l'huile moteur et les performances du moteur. Changez le type d'huile moteur utilisé en fonction de la température indiquée dans le tableau des *Types d'huile moteur recommandés*.

Type d'huile du moteur recommandé									
		10W-30							
		5W-30			10W-40				
		5W-30 Entièrement synthétique							
°F	-20	0	20	40	60	80	100	120	
°C	-28,9	-17,8	-6,7	4,4	15,6	26,7	37,8	48,9	
Température ambiante									

Spécifications pour huile hydraulique

Type	Consultez le tableau d'huile hydraulique
Capacité du système total	5,7 l (192,7 oz liq.)

AVIS

La température affectera les performances de l'huile hydraulique et du fendeur de bûches. Changez le type d'huile hydraulique utilisée en fonction de la température indiquée dans le tableau des *Types d'huile hydraulique recommandés*.

Type d'huile hydraulique recommandé								
		ISO 32 / SAE 10W / SAE 32 / ISO 46						
		Liquide transmission automatique						
°F	-20	0	20	40	60	80	100	120
°C	-28,9	-17,8	-6,7	4,4	15,6	26,7	37,8	48,9
Température ambiante								

Spécifications du carburant

Utilisez un carburant régulier sans plomb propre et frais présentant un indice d'octane minimum de 87 et un contenu en éthanol inférieur à 10 % en volume. N'UTILISEZ PAS E15 ou E85. NE REMPLISSEZ PAS EXCESSIVEMENT.

Capacité d'essence	1,5 L (0,4 gal)
--------------------	-----------------

Spécifications de la bougie

Type MEO	E6RTC
Pièce de rechange	NGK BPR6HS ou équivalent
Écartement	0,7-0,8 mm (0,028-0,031 po)

Spécifications de soupape

Jeu d'admission	0,13-0,17 mm (0,005-0,007 po)
Jeu d'échappement	0,18-0,22 mm (0,007-0,009 po)

AVIS

Un bulletin technique sur les procédures de réglage de soupape est disponible sur le site www.championpowerequipment.com.

Message important concernant la température

Votre produit est conçu avec des caractéristiques nominales pour un fonctionnement continu à une température pouvant atteindre jusqu'à 40 °C (104 °F). Si nécessaire, votre produit peut être utilisé à des températures comprises entre -15 °C (2 °F) et 50 °C (122 °F) pendant de courtes périodes. Si le produit a été exposé à des températures hors de cette plage pendant la période de rangement, vous devrez attendre que la température se retrouve dans cette plage avant de l'utiliser. En toutes circonstances, le produit doit toujours être utilisé à l'extérieur, dans un endroit bien aéré, loin des portes, fenêtres et bouches d'aération.

DÉPANNAGE

Problème	Cause	Solution
Le moteur ne démarre pas.	Pas de carburant.	Ajoutez du carburant.
	Bougie défectueuse.	Remplacez la bougie.
	Dispositif branché pendant le démarrage.	Débranchez le dispositif de la génératrice.
Le moteur ne démarre pas ou le moteur démarre, mais tourne difficilement.	Faible niveau d'huile.	Remplissez le carter au niveau approprié.
		Déposez la fendeuse de bûches sur une surface plane et à niveau.
	Étrangleur en mauvaise position.	Ajustez l'étrangleur.
Le moteur s'arrête pendant le fonctionnement.	Fil de bougie lâche.	Raccordez fermement le câble sur la bougie.
	Panne d'essence.	Remplissez le réservoir d'essence.
Le moteur ne livre pas assez de puissance ou surchauffe.	Faible niveau d'huile.	Remplissez le carter au niveau approprié.
		Déposez la fendeuse de bûches sur une surface plane et à niveau.
Le moteur ne livre pas assez de puissance ou surchauffe.	Ventilation insuffisante.	Cherchez une restriction d'air. Déplacez vers un endroit bien aéré.
Le mouvement du coin est lent ou erratique.	Présence d'air dans le système d'huile hydraulique.	Purgez l'air en tirant et en poussant plusieurs fois le coin jusqu'à ce que son mouvement se fasse sans à-coups.
	Présence de débris coincés dans les guides de la poutre.	Éliminez les débris de la poutre.
	Niveau d'huile hydraulique bas.	Vérifiez le niveau d'huile et ajoutez-en si nécessaire.
Présence d'une fuite d'huile du cylindre.	Joint d'étanchéité de la tige de cylindre défectueux.	Communiquez avec le service à la clientèle.
	Tige de cylindre rayée ou pliée.	Communiquez avec le service à la clientèle.
	Raccord hydraulique lâche.	Serrez le raccord hydraulique.
	Mauvaise combinaison de rondelles d'étanchéité sur le raccord du cylindre hydraulique.	Communiquez avec le service à la clientèle.
Le coin n'avance pas ou ne recule pas.	Soupape de commande défectueuse.	Communiquez avec le service à la clientèle.
	Pompe hydraulique défectueuse.	Communiquez avec le service à la clientèle.
	Niveau d'huile hydraulique bas.	Vérifiez le niveau d'huile et ajoutez-en si nécessaire.
Rebondissement excessif pendant le remorquage.	Dégonflez les pneus.	Gonflez les pneus à la bonne pression. Consultez les indications sur le flanc du pneu.

Pour plus de soutien technique :

l'équipe de soutien technique

Numéro sans frais : 1 877 338-0999

support@championpowerequipment.com

GARANTIE*

CHAMPION POWER EQUIPMENT

GARANTIE LIMITÉE DE DEUX (2) ANS

Conditions de la garantie

Pour enregistrer votre produit pour bénéficier de la garantie et du service téléphonique d'assistance technique à vie GRATUIT, veuillez visiter :

<https://www.championpowerequipment.com/register>

Pour terminer l'enregistrement, vous devez inclure une copie du reçu de caisse comme preuve d'achat. Une preuve d'achat est requise pour bénéficier du service de garantie. Veuillez enregistrer votre produit dans les dix (10) jours suivant son achat.

Garantie de réparation et de remplacement

CPE garantit à l'acheteur original que les composants mécaniques et électriques seront exempts de défauts de matériau et de fabrication pour une période d'un an (pièces et main-d'œuvre) à partir de la date d'achat initiale et de 180 jours (pièces et main-d'œuvre) pour un usage commercial et industriel. Les frais de transport du produit pour réparation ou remplacement en vertu de cette garantie sont de la seule responsabilité de l'acheteur. Cette garantie n'est valable que pour l'acheteur initial et n'est pas transférable.

Ne pas rapporter le produit sur le lieu d'achat

Communiquez avec le soutien technique et CPE diagnostiquera tout problème par téléphone ou par courriel. Si le problème ne peut être résolu de cette manière, CPE autorisera, à sa discrétion, l'évaluation, la réparation ou le remplacement de la pièce ou du composant défectueux dans un centre de services CPE. CPE vous fournira un numéro de cas dans le cadre du service de garantie. Veuillez le conserver pour référence ultérieure. Les réparations ou remplacements effectués sans autorisation préalable, ou dans un établissement de réparations non autorisé, ne sont pas couverts par cette garantie.

Exclusions de la garantie

Cette garantie ne couvrira pas les réparations et équipements suivants :

Usure normale

Les produits contenant des composants mécaniques ou électriques doivent faire l'objet d'un entretien périodique pour bien fonctionner. Cette garantie ne couvre pas les réparations quand l'usure normale a épuisé la durée de vie utile d'une pièce ou de l'équipement complet.

Installation, utilisation et entretien

Cette garantie ne s'appliquera pas aux pièces et/ou à la main-d'œuvre s'il appert que le produit a été mal utilisé, a manqué d'entretien, a fait l'objet d'un accident, ou encore s'il a été malmené, chargé au-delà des limites du produit, modifié, mal installé ou mal connecté à un composant électrique. L'entretien normal n'est pas couvert par cette garantie. Il n'est pas nécessaire qu'il soit effectué à un établissement ou par une personne autorisée par CPE.

Autres exclusions

Cette garantie exclut :

- les défauts apparents portant notamment sur la peinture et les décalques, etc.,
- les articles d'usure tels que les éléments filtrants, joints toriques, etc.,
- les accessoires tels que les tuyaux et housses de rangement, etc.,
- les défauts dus à des catastrophes naturelles et autres événements majeurs au-delà du contrôle du fabricant,
- les problèmes causés par des pièces autres que celles de Champion Power Equipment.

Limites de la garantie implicite et des dommages indirects

Champion Power Equipment décline toute obligation en matière de réclamations concernant le temps perdu, l'utilisation de ce produit, le fret ou toute autre réclamation secondaire ou indirecte découlant de l'utilisation de ce produit par quiconque. CETTE GARANTIE ET LES GARANTIES CI-JOINTES DES SYSTÈMES ANTIPOLLUTION DE L'EPA DES ÉTATS-UNIS ET/OU CARB (SI APPLICABLES) REMPLACENT TOUTES LES AUTRES GARANTIES, EXPRESSE OU IMPLICITE, Y COMPRIS LES GARANTIES DE QUALITÉ MARCHANDE OU D'ADÉQUATION À UN USAGE PARTICULIER.

Les produits fournis en remplacement seront soumis à la garantie du produit original. La durée de la garantie du produit échangé sera calculée en fonction de la date d'achat du produit original.

Cette garantie vous donne certains droits, lesquels peuvent varier d'un état ou d'une province à l'autre. Il se peut que vous ayez des droits autres que ceux qui sont énoncés dans la garantie, selon votre état ou votre province.

Coordonnées

Adresse

Champion Power Equipment, Inc.
12039 Smith Ave.
Santa Fe Springs, CA 90670 É.-U.
www.championpowerequipment.com

Service à la clientèle

Ligne sans frais : 1 877 338-0999
info@championpowerequipment.com
N° télécopieur : 1 562 236-9429

Service technique

Ligne sans frais : 1 877 338-0999
tech@championpowerequipment.com

*Sauf indication contraire dans une des garanties de système antipollution suivantes (si applicable) pour les systèmes antipollution : U.S. Environment Protection Agency (EPA) et/ou California Air Resources Board (CARB).

GARANTIE DU SYSTÈME ANTIPOLLUTION DE CHAMPION POWER EQUIPMENT, INC. (CPE) ET DE L'AGENCE DE PROTECTION ENVIRONNEMENTALE DES ÉTATS-UNIS (E.P.A. DES É.-U.)

Votre moteur Champion Power Equipment (CPE) répond aux normes d'émissions américaines de l'EPA des É.-U.

VOS DROITS ET OBLIGATIONS CONCERNANT LA GARANTIE :

L'EPA américaine et CPE sont heureux d'expliquer la garantie des systèmes fédéraux de contrôle des émissions de votre petit moteur de véhicule hors route 2022 et de l'équipement motorisé. Les nouveaux moteurs et les équipements doivent être conçus, fabriqués et équipés de petits moteurs répondants aux règlements de petits moteurs hors route de l'EPA au moment de la vente. CPE garantit le système antipollution du moteur de votre petit véhicule hors route pour la période décrite ci-dessous, pourvu que le moteur du petit véhicule hors route n'ait pas été utilisé de manière abusive, négligé, modifié sans approbation ou mal entretenu.

Votre système antipollution doit comprendre des pièces comme un carburateur, un système d'injection, un système d'allumage, un pot catalytique et une canalisation de carburant. Il doit aussi être équipé de tuyaux, courroies, connecteurs et autres ensembles reliés aux émissions. Si un défaut sous garantie survient, CPE réparera le moteur de votre petit véhicule hors route sans frais, y compris le diagnostic, les pièces et la main-d'œuvre.

COUVERTURE DE LA GARANTIE DU SYSTÈME ANTIPOLLUTION DU FABRICANT :

Le système antipollution est garanti pendant deux (2) ans et sous réserve des clauses indiquées ci-dessous. Si, pendant la période de couverture de la garantie, une pièce de votre moteur présente un défaut de matériaux ou de main-d'œuvre, CPE réparera ou remplacera cette pièce.

RESPONSABILITÉS DU PROPRIÉTAIRE CONCERNANT LA GARANTIE :

Comme propriétaire d'un petit véhicule hors route, vous êtes responsable d'effectuer l'entretien exigé comme indiqué dans votre manuel du propriétaire. CPE vous recommande de conserver tous vos reçus d'entretien de votre petit véhicule hors route, mais CPE ne peut pas refuser unilatéralement la réparation sous garantie à cause de l'absence de reçus ou parce que vous n'avez respecté les entretiens planifiés.

Comme propriétaire d'un petit véhicule hors route, vous devez toutefois être informé que CPE peut refuser de réparer ou remplacer une pièce de votre petit véhicule hors route couverte par la garantie si votre petit véhicule hors route ou une pièce s'avère défectueux à cause d'une utilisation abusive, a été négligée, mal entretenue ou modifiée sans autorisation.

Vous êtes responsable d'apporter votre petit véhicule hors route à un centre de réparations autorisé de CPE ou un autre centre de réparations comme décrit sous la clause (3), article (f) ci-dessous, un détaillant CPE ou CPE situé à Santa Fe Springs en Californie dès que le problème survient. Les réparations au titre de la garantie doivent être faites dans un délai raisonnable sans toutefois dépasser 30 jours.

Pour toutes questions concernant vos droits et responsabilités de votre garantie, communiquez avec :

Champion Power Equipment, Inc.
Service à la clientèle
12039 Smith Ave.
Santa Fe Springs, CA 90670
1 877 338-0999
tech@championpowerequipment.com

GARANTIE DU SYSTÈME ANTIPOLLUTION

Voici les clauses précises concernant la couverture de garantie de votre système antipollution :

- 1. CHAMP D'APPLICATION :** Cette garantie s'applique aux moteurs de petits véhicules hors route de 1997 ou plus récents. La période de garantie du système antipollution commence à la date de livraison du nouveau moteur ou équipement au premier acheteur/utilisateur final et la couverture doit être de 24 mois consécutifs par la suite.
- 2. COUVERTURE GÉNÉRALE DU SYSTÈME ANTIPOLLUTION**

CPE garanti au premier acheteur/utilisateur final du nouveau moteur ou équipement et à tous les acheteurs subséquents que le moteur du petit véhicule hors route est :

 - 2a. Conçu, fabriqué et équipé conformément aux normes d'émissions de l'EPA américaine pour les moteurs à allumage par étincelles de et moins de 19 kW.
 - 2b. Libre de tout défaut de matériaux et de fabrication qui fait en sorte que la défektivité d'une pièce sous garantie soit identique à tous égards importants à la pièce, tel que décrit dans la demande de certification du fabricant du moteur pour une période de deux ans.
- 3. LA GARANTIE DES PIÈCES DU SYSTÈME ANTIPOLLUTION SERA INTERPRÉTÉE COMME SUIT :**
 - 3a. Toute pièce garantie dont le remplacement n'est pas prévu dans le manuel du propriétaire doit être garantie pour la période de garantie du système antipollution. Si une telle pièce s'avère défectueuse pendant la période de garantie du système antipollution, CPE réparera ou remplacera la pièce comme indiqué au sous-paragraphe « d » ci-dessous. Toute pièce réparée ou remplacée au titre de la garantie du système antipollution sera garantie pour le reste de la période de couverture du système antipollution.
 - 3b. Toute pièce reliée au système antipollution n'étant soumise qu'à une inspection périodique comme décrite dans le manuel du propriétaire doit être garantie pour la période de garantie du système antipollution. Une déclaration dans de telles instructions écrites à l'effet de réparer ou remplacer si nécessaire, ne doit pas abrégé la période de garantie du système antipollution. Toute pièce réparée ou remplacée au titre de la garantie du système antipollution sera garantie pour le reste de la période de couverture du système antipollution.
 - 3c. Toute pièce garantie, reliée au système antipollution, à être remplacée conformément à l'entretien planifié au manuel du propriétaire doit être garantie pour la période précédant le premier point de remplacement planifié pour cette pièce. Si la pièce est défectueuse avant le premier remplacement planifié, cette pièce sera réparée ou remplacée par CPE conformément au sous-paragraphe « d » ci-dessous. Toutes pièces reliées au système antipollution seront réparées ou remplacées au titre de la garantie de CPE et seront garanties pour le reste de la période de garantie du système antipollution avant le premier point de remplacement planifié de cette pièce reliée au système antipollution.
 - 3d. La réparation ou le remplacement d'une pièce du système antipollution effectué au titre de la garantie du système antipollution par un atelier de réparations agréé de CPE sera sans frais.
 - 3e. Le propriétaire ne doit pas être facturé pour la main-d'œuvre du diagnostic déterminant que la pièce couverte par la garantie du système antipollution est défectueuse pourvu qu'un tel diagnostic soit effectué par un atelier de réparations autorisé de CPE.
 - 3f. CPE doit payer les réparations couvertes par la garantie sur les émissions dans les centres de réparations non autorisés dans les circonstances suivantes :
 - i. Le service est requis dans un centre de population avec une population de plus de 100 000 habitants selon les États-Unis. Recensement de 2000 sans centre de réparations autorisé par CPE ET
 - ii. Le service doit être rendu dans un centre de réparations autorisé par CPE situé à plus de 160 km (100 mi). La limite de distance de 160 km (100 mi) ne s'applique pas pour les états suivants : Alaska, Arizona, Colorado, Hawaii, Idaho, Montana, Nebraska, Nevada, New Mexico, Oregon, Texas, Utah et Wyoming.

- 3g. CPE sera responsable des dommages causés à d'autres composants du moteur d'origine ou des modifications approuvées causées directement par une défectuosité sous garantie d'une pièce liée au système antipollution couverte par la garantie du système antipollution.
- 3h. Tout au long de la période de garantie du système antipollution, CPE doit conserver une quantité suffisante de pièces relatives au système antipollution garanties pour répondre à la demande prévue de telles pièces reliées au système antipollution.
- 3i. Toutes les pièces de rechange du système antipollution autorisées et approuvées par CPE doivent être utilisées et fournies pour effectuer tous les entretiens ou réparations du système antipollution, et ce, sans frais. Une telle utilisation ne doit pas diminuer l'obligation de garantie de CPE.
- 3j. Des pièces ajoutées, modifiées ou non approuvées ne doivent pas être utilisées pour modifier ou réparer un moteur CPE. Une telle utilisation annulera la garantie du système antipollution et sera un motif suffisant pour rejeter une réclamation au titre de la garantie du système antipollution. CPE n'est pas responsable en vertu des présentes pour les défaillances des pièces garanties d'un moteur CPE causées par l'utilisation d'une telle pièce complémentaire ou modifiée non approuvée.

LES PIÈCES DU SYSTÈME ANTIPOLLUTION INCLUSES SONT : (en utilisant les parties de la liste applicables au moteur)

Systèmes couverts par la présente garantie	Description des pièces
Système de dosage de carburant	Régulateur de pression de carburant, carburateur et pièces internes
Système d'admission d'air	Filtre à air, tubulure d'admission
Système d'allumage	Bougie et pièces, système d'allumage électromagnétique
Système d'échappement	Tubulure d'échappement, pot catalytique
Pièces diverses	Tuyaux, pièces, joints d'étanchéité, joints statiques et colliers associés aux systèmes énumérés.
Émissions de vapeurs de carburant	Réservoir de carburant, bouchon du réservoir de carburant, pièces de canalisation de carburant (pour carburant liquide et les vapeurs de carburant), colliers, soupapes de sécurité, soupapes de commande, électrovalves de commande, commandes électroniques, diaphragmes de soupape à dépression, câbles de contrôle, fourchettes, soupapes de purge, joints, tuyaux à vapeur, séparateur de liquide/vapeur, réservoir à charbon actif, supports de montage du réservoir, connecteur d'orifice de purge du carburateur

POUR OBTENIR UNE RÉPARATION AU TITRE DE LA GARANTIE :

Vous devez apporter votre moteur CPE ou le produit sur lequel il est installé avec la carte d'enregistrement de garantie ou une autre preuve de la date d'achat originale, à vos frais, chez un concessionnaire Champion Power Equipment autorisé à vendre et réparer un produit CPE pendant ses heures ouvrables. Les centres de réparations définis à la clause (3) article (f) doivent être approuvés par CPE avant d'effectuer la réparation. Les réclamations de réparation ou d'ajustement s'avérant être uniquement causées par un défaut de matériaux ou de main-d'œuvre ne seront pas refusées même si l'entretien n'a pas été fait ou s'il n'a pas été utilisé correctement.

Pour toutes questions concernant vos droits et responsabilités de votre garantie ou pour obtenir une réparation au titre de la garantie, veuillez écrire ou appeler le service à la clientèle de Champion Power Equipment, Inc.

Champion Power Equipment, Inc.
 12039 Smith Ave.
 Santa Fe Springs, CA 90670
 1-877-338-0999
 Aux soins de : Service à la clientèle
 tech@championpowerequipment.com