

KIT PARALLÈLE POUR CENTRALE ÉLECTRIQUE



ENREGISTREZ VOTRE PRODUIT
EN LIGNE

sur www.championpowerequipment.com



 **1-877-338-0999**

ou rendez-vous sur
championpowerequipment.com

CONSERVEZ CES INSTRUCTIONS. Ce manuel contient des informations importantes relatives à la sécurité qui doivent être lues et comprises avant l'utilisation du produit. Dans le cas contraire, l'utilisateur s'expose à de graves blessures. Ce manuel doit être conservé avec le produit.

Les spécifications, descriptions et illustrations figurant dans ce manuel correspondent aux informations connues au moment de la publication, mais peuvent être modifiées sans préavis.

TABLE DES MATIÈRES

Introduction	3	Assemblage et Fonctionnement	9
Définitions de sécurité	3	Kit parallèle de deux centrale électriques	9
Instructions importantes relatives à la sécurité	4	Rangement des câbles	11
Pictogrammes de sécurité	6	Fiche technique	11
Commandes et caractéristiques	8	Spécifications	11
Panneau des commandes	8		

INTRODUCTION

Félicitations pour votre achat d'un produit de Champion Power Equipment (CPE). CPE conçoit, fabrique et offre un soutien à l'ensemble de nos produits conformément à de strictes spécifications et directives. Avec une connaissance appropriée du produit, une utilisation sûre et un entretien périodique, ce produit devrait satisfaire vos attentes pendant des années.

Nous déployons tous nos efforts pour assurer l'exactitude et l'intégralité de l'information contenue dans le présent manuel et nous nous réservons le droit de modifier, de changer et/ou d'améliorer le produit et le présent document à tout moment et sans préavis.

CPE accorde une grande importance à la façon dont nos produits sont conçus, fabriqués, utilisés et entretenus, ainsi qu'à la sécurité de l'opérateur et aux personnes se trouvant à proximité de la génératrice. Par conséquent, il est **IMPORTANT** d'examiner attentivement ce manuel du produit et toute autre documentation du produit et d'être pleinement conscient et bien informé de l'assemblage, du fonctionnement, des risques et de l'entretien du produit avant de l'utiliser. Familiarisez-vous bien avec le produit et assurez-vous que toute autre personne voulant l'utiliser fasse de même, en observant les procédures d'utilisation et les consignes de sécurité adéquates avant chaque utilisation. Veuillez toujours faire preuve de bon sens et exercer la plus grande prudence lorsque vous utilisez le produit afin d'éviter des accidents, des dommages matériels ou des blessures. Nous espérons que vous continuerez d'utiliser votre produit de CPE pendant des années et que vous en serez satisfait.

Lorsque vous communiquez avec CPE pour obtenir des pièces et/ou de réparation, vous devrez nous fournir les numéros de modèle et de série de votre produit. Transcrivez au tableau ci-dessous les informations figurant sur l'étiquette signalétique de votre produit.

CPE ÉQUIPE DE SOUTIEN TECHNIQUE

1 877 338-0999

NUMÉRO DU MODÈLE

201108

NUMÉRO DE SÉRIE

DATE D'ACHAT

LIEU D'ACHAT

DÉFINITIONS DE SÉCURITÉ

Les pictogrammes de sécurité visent à attirer votre attention sur les dangers potentiels. Il est essentiel de bien comprendre la signification des pictogrammes de sécurité. Les avertissements de sécurité n'éliminent pas tout danger. Les instructions ou avertissements qu'ils fournissent ne peuvent pas remplacer les mesures de prévention d'accidents appropriées.

DANGER

Le mot DANGER indique une situation dangereuse qui, si elle n'est pas évitée, causera des blessures graves ou mortelles.

AVERTISSEMENT

Le mot AVERTISSEMENT indique une situation dangereuse qui, si elle n'est pas évitée, pourrait causer des blessures graves ou mortelles.

MISE EN GARDE

MISE EN GARDE indique une situation dangereuse qui, si elle n'est pas évitée, pourrait causer des blessures graves ou mortelles.

AVIS

AVIS indique des informations considérées importantes, mais non liées aux dangers (ex., des messages relatifs aux dommages matériels).

INSTRUCTIONS IMPORTANTES RELATIVES À LA SÉCURITÉ

⚠ AVERTISSEMENT

Lisez tous les avertissements de sécurité et toutes les instructions. Le non-respect des avertissements et des instructions peut entraîner une électrocution, un incendie et des blessures graves. Conservez les avertissements et instructions.

⚠ DANGER

Le kit parallèle génère une tension puissante.

Gardez votre kit parallèle dans un endroit sec et bien aéré lors de son utilisation.

N'utilisez pas le kit parallèle avec un cordon, une fiche ou un câble de sortie endommagés. Utilisez uniquement des cordons électriques Champion pour une utilisation appropriée.

Ne laissez pas des enfants ou des personnes non qualifiées utiliser ou assurer l'entretien du kit parallèle.

N'utilisez pas le kit parallèle dans des conditions humides. Pour éviter les courts-circuits ou les électrocutions, ne laissez pas l'appareil se mouiller. Si l'appareil est mouillé, laissez-le sécher complètement avant de l'utiliser.

Utilisez toujours un disjoncteur de fuite de terre (DFT) dans les zones humides et les zones contenant des matériaux conducteurs tels qu'un platelage métallique.

Ne laissez pas de fluides s'écouler dans le kit parallèle. Les fluides corrosifs ou conducteurs, tels que l'eau de mer, les produits chimiques industriels, l'eau de Javel ou les produits contenant de l'eau de Javel peuvent provoquer un court-circuit.

Cet équipement comporte des pièces internes produisant des arcs ou des étincelles qui ne doivent pas être exposées à des vapeurs ou des liquides inflammables.

⚠ AVERTISSEMENT

Pour éviter tout risque d'incendie ou d'électrocution, respectez toutes les valeurs nominales du le kit parallèle et des accessoires que vous avez l'intention d'utiliser.

⚠ MISE EN GARDE

Cet appareil est destiné à une utilisation temporaire à l'extérieur et des précautions raisonnables doivent être prises lors de l'utilisation de cet appareil dans des conditions humides.

⚠ AVERTISSEMENT

N'utilisez pas le kit parallèle pour usages médicaux et soutien vital.

Composez immédiatement le 911 en cas d'urgence.

N'utilisez JAMAIS ce produit comme dispositif d'alimentation pour des dispositifs ou appareils de soutien vital.

N'utilisez JAMAIS ce produit pour alimenter des dispositifs ou appareils médicaux.

Informez immédiatement votre fournisseur d'électricité si vous ou quelqu'un d'autre dans votre maison dépend d'équipements électriques pour vivre.

Informez immédiatement votre fournisseur d'électricité si une panne de courant causerait, à vous ou à quelqu'un d'autre dans votre maison, une urgence médicale.

⚠ AVERTISSEMENT

Le kit parallèle produit de la chaleur. Des brûlures graves peuvent se produire à leur contact.

Ne touchez pas les surfaces chaudes.

Laissez l'équipement refroidir avant de le toucher.

⚠ AVERTISSEMENT

Le dépassement de la capacité de fonctionnement du le kit parallèle peut endommager le kit parallèle et/ou les appareils électriques qui y sont connectés.

NE surchargez PAS le kit parallèle.

N'altérez ou NE modifiez PAS le kit parallèle de quelque façon que ce soit.

⚠ AVERTISSEMENT

Un traitement ou une utilisation inappropriés du le kit parallèle peut l'endommager, raccourcir sa durée de vie ou annuler la garantie.

Utilisez le kit parallèle seulement pour les usages prévus.

N'exposez PAS le kit parallèle portative à l'humidité, à la poussière ou à la saleté.

NE laissez AUCUN matériau bloquer les fentes de refroidissement.

Si les appareils connectés surchauffent, éteignez-les et débranchez-les du le kit parallèle.



N'utilisez PAS le kit parallèle **si** :

- La puissance électrique disparaît.
- L'équipement produit des étincelles, de la fumée ou émet des flammes.
- L'équipement vibre excessivement.

Pictogrammes de sécurité

Les symboles suivants peuvent être utilisés avec ce produit. Veuillez vous familiariser avec ces symboles et apprendre leur signification. L'interprétation adéquate des symboles vous permettra d'utiliser le produit de façon plus sécuritaire.

PICTOGRAMME	SIGNIFICATION
	<p>Lisez le manuel de l'utilisateur. Pour réduire le risque de blessures, l'utilisateur doit lire et comprendre le manuel de l'utilisateur avant d'utiliser ce produit.</p>
	<p>Protection des yeux. Portez toujours des lunettes de protection avec des écrans latéraux marqués conformes à la norme ANSI Z87.1.</p>
	<p>Mise à la terre. Communiquez avec un électricien de votre région afin de déterminer les exigences de mise à la terre avant de faire fonctionner le kit parallèle.</p>
	<p>Chocs électriques. Le fait de ne pas utiliser l'appareil dans des conditions sèches et de ne pas respecter les pratiques de sécurité peut entraîner des chocs électriques.</p>
	<p>Protégez les yeux. Les gaz explosifs peuvent provoquer la cécité ou des blessures. Si elle est endommagée, la batterie peut émettre des vapeurs dangereuses. En cas de vapeurs, déplacez la batterie dans un endroit bien ventilé.</p>
	<p>Incendie / explosion. Piles et les vapeurs sont hautement inflammables et explosives. Un incendie ou une explosion peut provoquer des blessures graves ou mortelles. Gardez le kit parallèle à au moins 5 pi (1,5 m) de tous les objets pour éviter la combustion.</p>
	<p>Cécité ou brûlures graves. La solution électrolytique peut causer la cécité ou des brûlures graves.</p>

PICTOGRAMME	SIGNIFICATION
	<p>Alerte de flamme nue. Garder l'appareil à l'écart du combustible, des fumeurs, des flammes nues, des étincelles, des veilleuses, de la chaleur et d'autres sources d'inflammation.</p>
	<p>Alerte de conditions humides. N'utilisez pas le kit parallèle dans des conditions humides ou mouillées.</p>



COMMANDES ET CARACTÉRISTIQUES

Lisez ce manuel de l'opérateur avant d'utiliser votre kit parallèle. Apprenez à repérer et à vous servir des commandes et des caractéristiques. Conservez ce manuel pour le consulter ultérieurement.

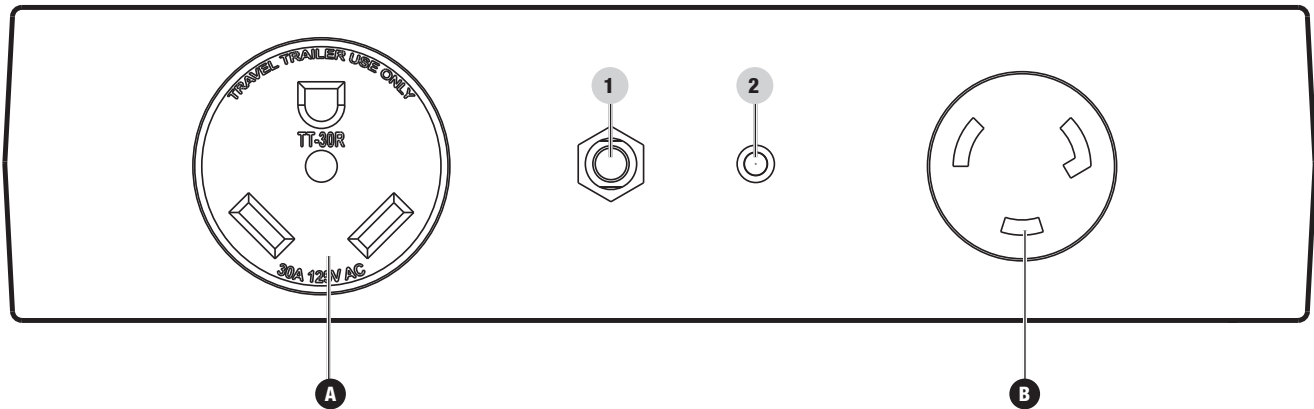
Panneau des commandes



1. **Disjoncteurs (réarmement à bouton poussoir)** – Protège la génératrice contre les surcharges électriques.
2. **Témoin d'alimentation** – S'allume en vert lorsque l'alimentation est fournie à la trousse d'installation en parallèle.

PRISE ÉLECTRIQUE		
A		120 VCA, 30 A, pour VR (NEMA TT-30R) Peut être utilisé pour alimenter en électricité une opération avec des charges de 120 VCA, 30 A, monophasées et 60 Hz.
B		120 VCA, 30 A, verrouillable (NEMA L5-30R) Peut être utilisé pour alimenter en électricité une opération avec des charges de 120 VCA, 30 A, monophasées et 60 Hz.

ASSEMBLAGE ET FONCTIONNEMENT

Cette kit parallèle est destinée à être utilisée avec les centrale électriques Champion Power Equipment. Veuillez consulter les manuels de l'opérateur de votre centrale électrique pour connaître les règles de sécurité, les procédures de démarrage et d'arrêt, les spécifications et la résolution des problèmes de base.

La puissance totale de cette trousse dépendra de la puissance nominale des centrale électriques qui y sont connectées. La puissance maximale de cette trousse d'installation en parallèle est l'ampérage des disjoncteurs.

Kit parallèle de deux centrale électriques

1. Assurez-vous que les deux centrale électriques sont éteintes et que toutes les charges électriques sont déconnectées avant d'installer le kit parallèle.
2. Mettez le kit parallèle au-dessus de la centrale électrique la plus lourde à mettre en parallèle de sorte que les poignées de la centrale s'insèrent solidement dans les fentes au bas du le kit parallèle.

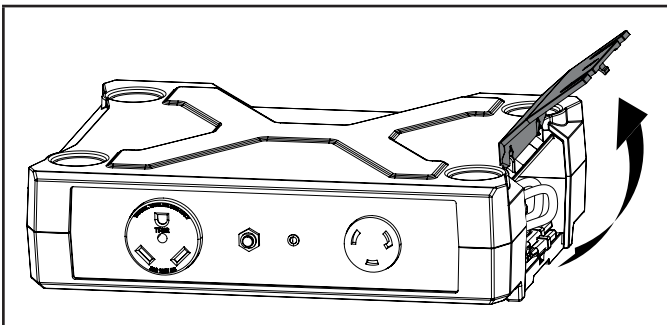

3. Mettez la deuxième centrale électrique sur le dessus du le parallèle de sorte que les pieds des centrale électriques s'insèrent solidement dans les fentes sur le dessus du le kit parallèle.

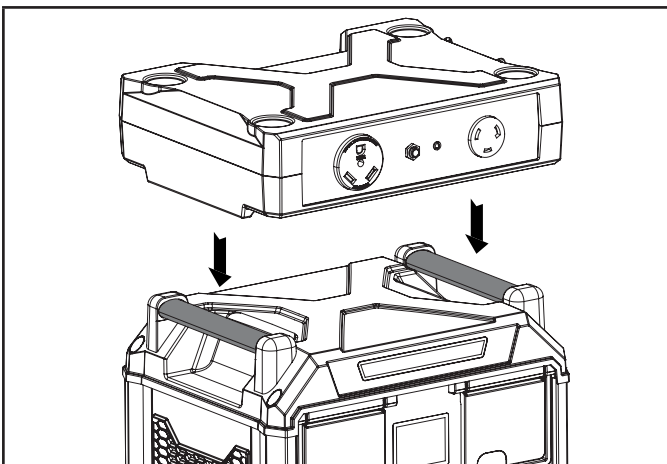

4. Soulevez le couvercle de stockage du le kit parallèle et retirez les câbles.

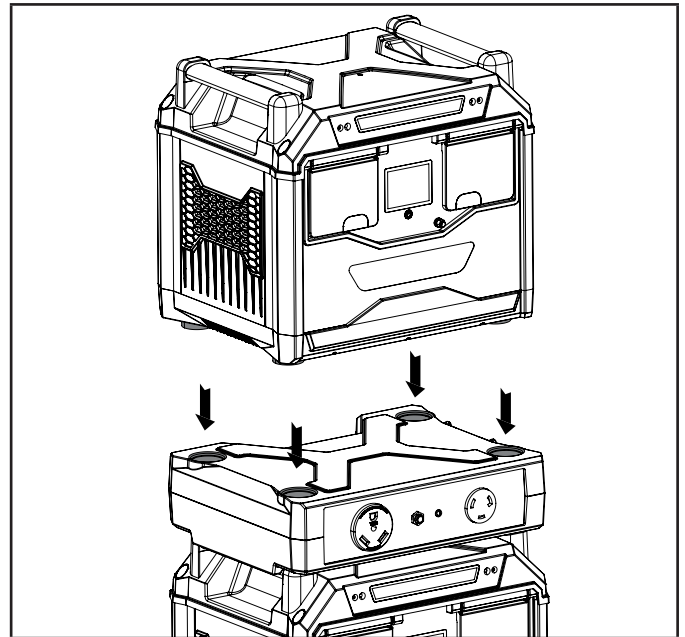

5. Soulevez le couvercle latéral de l'entrée CA de la centrale électrique et insérez le fil d'alimentation ROUGE dans la prise ROUGE et le fil d'alimentation NOIR dans la prise NOIRE.

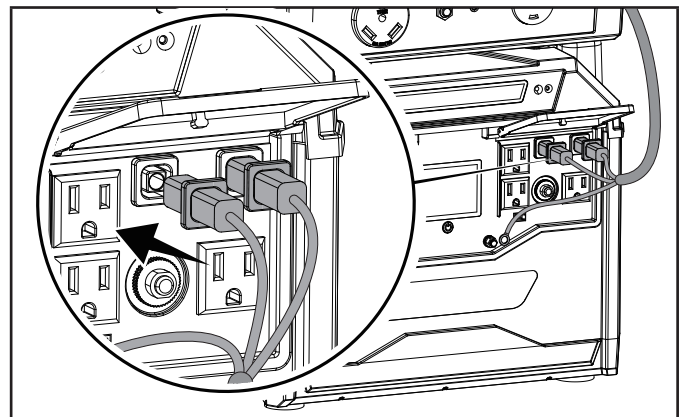

6. Connectez un fil de mise à la terre vert et jaune du le kit parallèle à chaque centrale électrique en fixant la cosse à anneau du fil de mise à la terre entre les écrous de la cosse de mise à la terre de la centrale électrique. Serrez la connexion avec une clé.

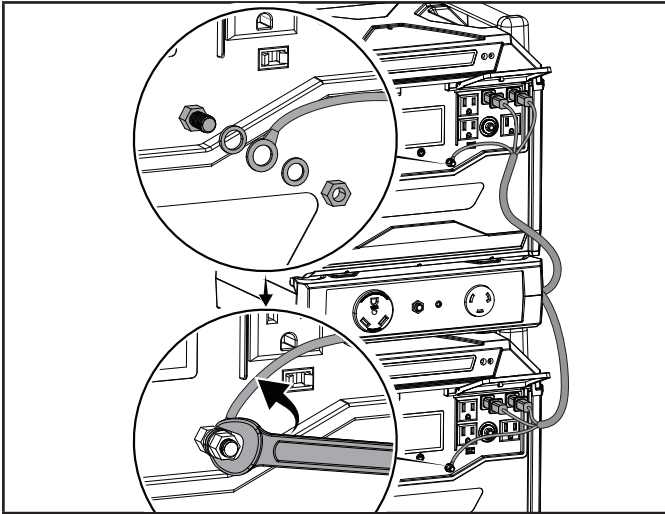

7. Allumez les deux centrale électrique et alimentez les prises latérales à entrée CA, le cas échéant.

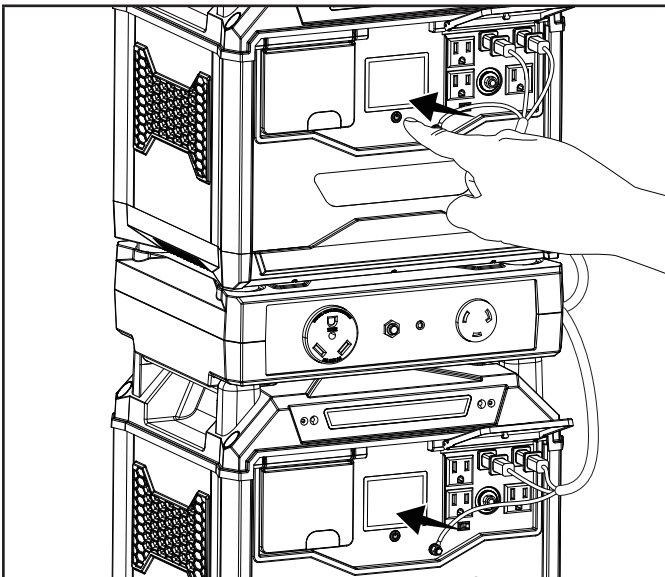

8. Raccordez les appareils à le kit parallèle ou aux centrale électriques sans dépasser l'intensité nominale des prises. Ne dépassez pas la puissance nominale de la centrale électrique. Il est conseillé de raccorder en premier les appareils de plus grande charge. Ne dépassez jamais la capacité indiquée sur la prise.

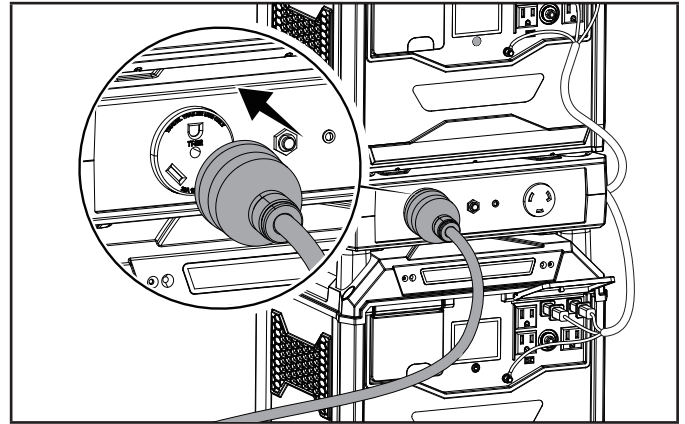

9. Éteignez et débranchez tous les appareils avant d'éteindre les centrales électriques.

⚠ MISE EN GARDE

Ne dépassez pas la puissance nominale des centrales électriques. Connectez toujours les appareils avec la plus grande charge en premier.

🗨 AVIS

Si la trousse d'installation en parallèle a été surchargée et que le disjoncteur s'est déclenché, réduisez la charge, puis appuyez sur le bouton de réinitialisation de la Centrale Électrique pour rétablir l'alimentation.

🗨 AVIS

Cette kit parallèle est destinée à mettre en parallèle deux centrales électriques compatibles ParaLINK. Les deux centrales électriques doivent être munies de prises parallèles ParaLINK comme illustré ci-dessous :

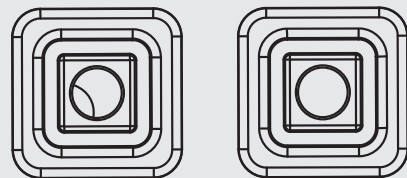

RANGEMENT DES CÂBLES

Lorsqu'elle n'est pas utilisée, enroulez soigneusement les câbles et rangez-les dans le compartiment de rangement du kit parallèle.

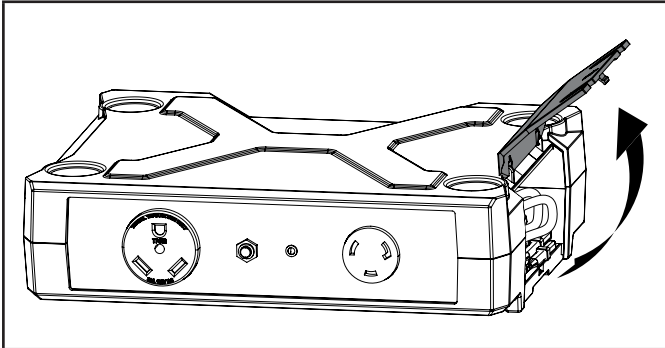

FICHE TECHNIQUE

Spécifications

Modèle	201108
VCA	120
Fréquence	60 Hz
Phase	Simple
Poids	2,1 kg (4,6 lb)
Longueur	34,8 cm (13,7 po)
Largeur	27,7 cm (10,9 po)
Hauteur	10,1 cm (3,97 po)

GARANTIE*

CHAMPION POWER EQUIPMENT

GARANTIE LIMITÉE DE UN (1) AN

Conditions de la garantie

Pour enregistrer votre produit pour bénéficier de la garantie et du service téléphonique d'assistance technique à vie GRATUIT, veuillez visiter :

<https://www.championpowerequipment.com/register>

Pour terminer l'enregistrement, vous devez inclure une copie du reçu de caisse comme preuve d'achat. Une preuve d'achat est requise pour bénéficier du service de garantie. Veuillez enregistrer votre produit dans les dix (10) jours suivant son achat.

Garantie de réparation et de remplacement

CPE garantit à l'acheteur original que les composants mécaniques et électriques seront exempts de défauts de matériau et de fabrication pour une période d'un an (pièces et main-d'œuvre) à partir de la date d'achat initiale et de 90 jours (pièces et main-d'œuvre) pour un usage commercial et industriel. Les frais de transport du produit pour réparation ou remplacement en vertu de cette garantie sont de la seule responsabilité de l'acheteur. Cette garantie n'est valable que pour l'acheteur initial et n'est pas transférable.

Ne pas rapporter le produit sur le lieu d'achat

Communiquez avec le soutien technique et CPE diagnostiquera tout problème par téléphone ou par courriel. Si le problème ne peut être résolu de cette manière, CPE autorisera, à sa discrétion, l'évaluation, la réparation ou le remplacement de la pièce ou du composant défectueux dans un centre de services CPE. CPE vous fournira un numéro de cas dans le cadre du service de garantie. Veuillez le conserver pour référence ultérieure. Les réparations ou remplacements effectués sans autorisation préalable, ou dans un établissement de réparations non autorisé, ne sont pas couverts par cette garantie.

Exclusions de la garantie

Cette garantie ne couvrira pas les réparations et équipements suivants :

Usure normale

Les produits contenant des composants mécaniques ou électriques doivent faire l'objet d'un entretien périodique pour bien fonctionner. Cette garantie ne couvre pas les réparations quand l'usure normale a épuisé la durée de vie utile d'une pièce ou de l'équipement complet.

Installation, utilisation et entretien

Cette garantie ne s'appliquera pas aux pièces et/ou à la main-d'œuvre s'il appert que le produit a été mal utilisé, a manqué d'entretien, a fait l'objet d'un accident, ou encore s'il a été malmené, chargé au-delà des limites du produit, modifié, mal installé ou mal connecté à un composant électrique. L'entretien normal n'est pas couvert par cette garantie. Il n'est pas nécessaire qu'il soit effectué à un établissement ou par une personne autorisée par CPE.

Autres exclusions

Cette garantie exclut :

- les défauts apparents portant notamment sur la peinture et les décalques, etc.,
- les accessoires tels que les housses de rangement,
- les défauts dus à des catastrophes naturelles et autres événements majeurs au-delà du contrôle du fabricant,
- les problèmes causés par des pièces autres que celles de Champion Power Equipment.

Limites de la garantie implicite et des dommages indirects

Champion Power Equipment décline toute obligation en matière de réclamations concernant le temps perdu, l'utilisation de ce produit, le fret ou toute autre réclamation secondaire ou indirecte découlant de l'utilisation de ce produit par quiconque. CETTE GARANTIE REMPLACE TOUTES LES AUTRES GARANTIES, EXPRESSE OU IMPLICITE, Y COMPRIS LES GARANTIES DE QUALITÉ MARCHANDE OU D'ADÉQUATION À UN USAGE PARTICULIER.

Les produits fournis en remplacement seront soumis à la garantie du produit original. La durée de la garantie du produit échangé sera calculée en fonction de la date d'achat du produit original.

Cette garantie vous donne certains droits, lesquels peuvent varier d'un état ou d'une province à l'autre. Il se peut que vous ayez des droits autres que ceux qui sont énoncés dans la garantie, selon votre état ou votre province.

Coordonnées

Adresse

Champion Power Equipment, Inc.
6370 S Pioneer Way, Unit 101
Las Vegas, NV 89113 É.-U.
www.championpowerequipment.com

Service à la clientèle

Ligne sans frais : 1 877 338-0999
info@championpowerequipment.com
N° télécopieur : 1 562 236-9429

Service technique

Ligne sans frais : 1 877 338-0999
tech@championpowerequipment.com