



MANUEL DE L'OPÉRATEUR

MODÈLE N°201313

FENDEUSE DE BÛCHES À ESSENCE
DE 32 TONNES



ACTIVEZ VOTRE GARANTIE

en enregistrant votre produit :
championpowerequipment.com



 **1-877-338-0999**

ou rendez-vous sur
championpowerequipment.com

CONSERVEZ CES INSTRUCTIONS. Ce manuel contient des informations importantes relatives à la sécurité qui doivent être lues et comprises avant l'utilisation du produit. Dans le cas contraire, l'utilisateur s'expose à de graves blessures. Ce manuel doit être conservé avec le produit.

Les spécifications, descriptions et illustrations figurant dans ce manuel correspondent aux informations connues au moment de la publication, mais peuvent être modifiées sans préavis.

TABLE DES MATIÈRES

Introduction	3
Définitions de sécurité	3
Instructions importantes relatives à la sécurité	4
Sécurité concernant le carburant	6
Formation	7
Préparation	8
Fonctionnement	8
Entretien	9
Étiquettes et plaques de sécurité	10
Pictogrammes de sécurité	11
Pictogrammes de fonctionnement	13
Pictogrammes de guide de démarrage rapide	13
Commandes et caractéristiques	14
Fendeuse de bûches	14
Moteur	15
Pièces fournies	16
Montage	17
Ouverture de la boîte d'expédition	17
1) Installez les roues	17
2) Installation de la barre de remorquage	17
3) Installez la barre	17
4) Installation du moteur	18
5) Installation des tuyaux	18
6) Installation des Récupérateurs de bûches	19
Ajout d'huile à moteur	19
Ajout de carburant	20
Ajout d'huile hydraulique	21
Fonctionnement	22
Inspection de la fendeuse de bûches avant chaque utilisation	22
Changer l'orientation du coulisseau de la position horizontale à la position verticale	23
Remorquage de la fendeuse de bûches en toute sécurité	24
Emplacement de la fendeuse de bûches	24
Démarrage du moteur	25
Arrêt du moteu	26
Fonctionnement de la fendeuse de bûches	26
Fonctionnement à haute altitude	27

Entretien	28
Nettoyer la fendeuse de bûches	28
Changement de l'huile moteur	28
Nettoyage et réglage de la bougie d'allumage	29
Nettoyage du filtre à air	29
Changement de l'huile hydraulique	29
Programme d'entretien	31
Rangement	31
Rangement de la fendeuse de bûches	31
Moteur entreposé pour moins de 30 jours	31
Moteur entreposé pour plus de 30 jours	31
Fiche technique	33
Spécifications de la fendeuse de bûches	33
Caractéristiques du moteur	33
Spécifications de l'huile	33
Spécifications pour huile hydraulique	33
Spécifications du carburant	33
Spécifications de la bougie d'étincelle	33
Spécifications du distributeur	33
Message important concernant la température	34
Dépannage	35

🔧 POUR SCHÉMA DES PIÈCES

Rechercher par numéro de modèle au
championpowerequipment.com

INTRODUCTION

Félicitations pour votre achat d'un produit de Champion Power Equipment (CPE). CPE conçoit, fabrique et offre un soutien à l'ensemble de nos produits conformément à de strictes spécifications et directives. Avec une connaissance appropriée du produit, une utilisation sûre et un entretien périodique, ce produit devrait satisfaire vos attentes pendant des années.

Nous déployons tous nos efforts pour assurer l'exactitude et l'intégralité de l'information contenue dans le présent manuel et nous nous réservons le droit de modifier, de changer et/ou d'améliorer le produit et le présent document à tout moment et sans préavis.

CPE accorde une grande importance à la façon dont nos produits sont conçus, fabriqués, utilisés et entretenus, ainsi qu'à la sécurité de l'opérateur et aux personnes se trouvant à proximité de la fendeuse de bûches. Par conséquent, il est **IMPORTANT** d'examiner attentivement ce manuel du produit et toute autre documentation du produit et d'être pleinement conscient et bien informé de l'assemblage, du fonctionnement, des risques et de l'entretien du produit avant de l'utiliser. Familiarisez-vous bien avec le produit et assurez-vous que toute autre personne voulant l'utiliser fasse de même, en observant les procédures d'utilisation et les consignes de sécurité adéquates avant chaque utilisation. Veuillez toujours faire preuve de bon sens et exercer la plus grande prudence lorsque vous utilisez le produit afin d'éviter des accidents, des dommages matériels ou des blessures. Nous espérons que vous continuerez d'utiliser votre produit de CPE pendant des années et que vous en serez satisfait.

Lorsque vous communiquez avec CPE pour obtenir des pièces et/ou de réparation, vous devrez nous fournir les numéros de modèle et de série de votre produit. Transcrivez au tableau ci-dessous les informations figurant sur l'étiquette signalétique de votre produit.

CPE ÉQUIPE DE SOUTIEN TECHNIQUE

1 877 338-0999

NUMÉRO DU MODÈLE

201313

NUMÉRO DE SÉRIE

DATE D'ACHAT

LIEU D'ACHAT

DÉFINITIONS DE SÉCURITÉ

Les pictogrammes de sécurité visent à attirer votre attention sur les dangers potentiels. Il est essentiel de bien comprendre la signification des pictogrammes de sécurité. Les avertissements de sécurité n'éliminent pas tout danger. Les instructions ou avertissements qu'ils fournissent ne peuvent pas remplacer les mesures de prévention d'accidents appropriées.

DANGER

Le mot DANGER indique une situation dangereuse qui, si elle n'est pas évitée, causera des blessures graves ou mortelles.

AVERTISSEMENT

Le mot AVERTISSEMENT indique une situation dangereuse qui, si elle n'est pas évitée, pourrait causer des blessures graves ou mortelles.

MISE EN GARDE

MISE EN GARDE Indique une situation dangereuse qui, si elle n'est pas évitée, pourrait causer des blessures graves ou mortelles.

AVIS

AVIS indique une information considérée importante, mais sans risque associé (ex. : messages concernant les dommages matériels).

INSTRUCTIONS IMPORTANTES RELATIVES À LA SÉCURITÉ

⚠ AVERTISSEMENT

Cancer et Troubles de l'appareil reproducteur –
www.P65Warnings.ca.gov

⚠ DANGER

Les gaz d'échappement du moteur contiennent du monoxyde de carbone, un gaz incolore, inodore et toxique. Respirer du monoxyde de carbone peut causer des nausées, des vertiges, une perte de connaissance ou la mort.

Si vous commencez à vous sentir étourdi ou faible, sortez respirer de l'air frais immédiatement.

Utilisez UNIQUEMENT la fendeuse de bûches à l'extérieur dans un endroit bien aéré.

NE PAS utiliser la fendeuse de bûches à l'intérieur d'un bâtiment, y compris un garage, un sous-sol, un vide sanitaire, une remise ou un enclos.

NE PAS laisser les gaz d'échappement pénétrer dans une zone confinée par des fenêtres, des portes, des événements ou d'autres ouvertures.

⚠ DANGER

L'utilisation d'un moteur en intérieur **PEUT VOUS TUER EN QUELQUES MINUTES**. L'échappement du moteur contient du monoxyde de carbone. C'est un poison que vous ne pouvez pas voir ou sentir.

NE L'UTILISEZ JAMAIS à l'intérieur d'une maison ou d'un garage, **MÊME SI** les portes et les fenêtres sont ouvertes.

Utilisez-la **TOUJOURS À L'EXTÉRIEUR** et loin des fenêtres, des portes et des événements.

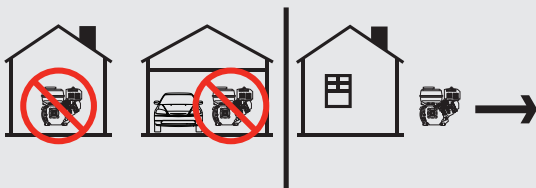

⚠ AVERTISSEMENT

Bien que la fendeuse de bûches soit équipée d'un pare-étincelles, il convient de garder une distance minimum de 1,5 m (5 pi) de toute végétation sèche pour éviter les incendies.

⚠ AVERTISSEMENT

Les étincelles peuvent provoquer un incendie ou un choc électrique.

Lors de l'entretien du moteur:

Débranchez le fil de la bougie d'allumage et placez-le là où il ne peut pas toucher la bougie.

Ne vérifiez PAS s'il y a des étincelles avec la bougie retirée.

Utilisez seulement des testeurs d'étincelles approuvés.

⚠ AVERTISSEMENT

Les moteurs en marche produisent de la chaleur. Des brûlures graves peuvent en résulter au contact. Les matériaux combustibles peuvent prendre feu au contact.

Ne touchez PAS les surfaces chaudes.

Évitez le contact avec les gaz d'échappement chauds.

Laissez l'équipement se refroidir avant de le toucher.

Maintenez un dégagement d'au moins 91,4 cm (3 pieds) de tous les côtés pour assurer un refroidissement adéquat.

⚠ AVERTISSEMENT

Risque d'écrasement

Le biseau oblique peut couper à travers la peau et casser les os. Gardez vos bras et jambes loin du biseau oblique et de la plaque d'extrémité.

⚠ AVERTISSEMENT

Risque lié aux projectiles

Des morceaux de grumes peuvent être éjectés de la fendeuse de bûches pendant son fonctionnement. Portez toujours des lunettes de protection approuvées par l'ANSI pendant l'utilisation. Rester à l'affût.

⚠ AVERTISSEMENT

La zone de travail de l'opérateur doit être exempte de tout débris pendant le travail, afin de garantir la sécurité de l'opérateur.

⚠ DANGER

Risque d'injection dans la peau.

L'huile hydraulique qui s'échappe sous haute pression peut pénétrer la peau et provoquer de graves lésions corporelles. En cas de pénétration d'huile hydraulique dans la peau et afin d'éviter des infections graves telles que la gangrène, il convient de consulter immédiatement un médecin.

⚠ AVERTISSEMENT

Assurez-vous toujours que tous les raccords d'huile hydraulique sont bien fixés et que les flexibles hydrauliques sont en bon état, sans coupures, déchirures ou dommages, avant d'appliquer la pression au système.

⚠ AVERTISSEMENT

Gardez toujours les mains et les parties du corps loin des buses ou des trous d'épingle qui pourraient éjecter de l'huile hydraulique sous haute pression en cas de fuite d'huile.

NE JAMAIS rechercher les fuites avec les mains nues. Les fuites peuvent être détectées en utilisant du carton, du papier ou des chutes de bois sur la zone suspecte.

⚠ AVERTISSEMENT

Risque de remorquage

Avant de remorquer votre fendeuse de bûches sur la voie publique, vérifiez toujours les réglementations locales, étatiques ou provinciales concernant le remorquage, les feux et l'immatriculation.

AVANT le remorquage, lisez tous les avertissements de sécurité dans le manuel du véhicule de remorquage. Conduisez en toute sécurité. Tenez compte de la longueur supplémentaire de la fendeuse de bûches.

NE JAMAIS rouler ou transporter des marchandises sur la fendeuse de bûches.

NE PAS dépasser la vitesse maximale de remorquage de 72 KM/H (45 MI/H).

⚠ AVERTISSEMENT

Avant de retirer la goupille installée sur la jambe de support avant, assurez-vous que l'attelage est installé sur le véhicule. Si vous relâchez la goupille avant, la jambe de support glissera vers le haut, ce qui risque de provoquer des blessures.

⚠ AVERTISSEMENT

L'enroulement rapide du cordon du lanceur tirera la main et le bras vers le moteur plus rapidement que vous ne pouvez le lâcher. Des fractures, des ecchymoses ou des entorses pourraient en résulter.

Un démarrage involontaire peut entraîner un enchevêtrement, une amputation traumatique ou une laceration.

Lors du démarrage du moteur, tirez lentement sur le cordon du lanceur jusqu'à ce que vous sentiez une résistance, puis tirez rapidement pour éviter le rebond.

⚠ MISE EN GARDE

Certaines parties du circuit hydraulique (vérin, pompe, corps de la vanne de commande, flexibles) peuvent devenir très chaudes pendant le fonctionnement.

⚠ AVERTISSEMENT

Un traitement ou un usage inapproprié de la fendeuse de bûches risque de l'endommager, raccourcir sa durée de vie et annuler votre garantie.

TOUJOURS utiliser la fendeuse de bûches pour l'usage auquel elle est destinée.

Faites fonctionner la fendeuse de bûches toujours sur une surface plane.

N'exposez PAS la fendeuse de bûches à l'humidité, la poussière ou la saleté excessives.

Ne laissez PAS du matériel bloquer les fentes de refroidissement.

N'utilisez PAS le moteur si :

- l'équipement produit des étincelles, des fumées ou des flammes.
- l'équipement vibre excessivement.

Sécurité concernant le carburant

⚠ DANGER

LE CARBURANT ET LES VAPEURS SONT HAUTEMENT INFLAMMABLES ET EXPLOSIVES.

Un incendie ou une explosion peut provoquer des blessures graves ou mortelles.

Essence et vapeurs d'essence :

- Les vapeurs d'essence sont hautement inflammables et explosives.
- Les vapeurs d'essence peuvent provoquer un incendie ou une explosion si elles s'enflamment.
- L'essence est un carburant liquide et les vapeurs qui en résultent peuvent s'enflammer et provoquer un incendie ou une explosion.
- L'essence est un irritant de la peau. La peau et les vêtements doivent être lavés immédiatement après l'éclaboussure.
- L'essence dégage une odeur distincte qui vous aidera à détecter rapidement la possibilité de fuites.
- Comme avec tout incendie de gaz pétrolier, vous ne devez pas éteindre les flammes sauf si vous pouvez le faire en fermant le robinet d'alimentation en combustible. Un risque d'explosion peut se produire si le feu est éteint, mais que le robinet d'alimentation en combustible est resté ouvert.
- Les vapeurs d'essence se dilatent ou se contractent en fonction de la température ambiante. Ne remplissez jamais le réservoir de carburant au-delà de l'indicateur rouge « PLEIN » sur le filtre à carburant, car les vapeurs d'essence ont besoin d'espace pour se dilater si la température augmente.

⚠ AVERTISSEMENT

Lors de l'ajout ou du retrait d'essence :

N'allumez pas ni ne fumez de cigarettes.

Arrêtez toujours le moteur et laissez-le refroidir pendant au moins deux minutes avant de faire le plein.

Desserrez toujours lentement le bouchon du carburant pour libérer la pression de vapeur et empêcher le carburant de s'échapper autour du bouchon.

Remplacez et resserrez toujours bien le bouchon du carburant après avoir ravitaillé en carburant.

N'enlevez jamais le bouchon du carburant ou n'ajoutez jamais de carburant si le moteur est en marche ou encore chaud.

Toujours remplissez ou ne vidangez le carburant qu'à l'extérieur, dans un lieu bien ventilé.

Ne pompez pas de carburant directement dans la fendeuse de bûches à la station-service.

Conservez toujours le carburant dans un récipient conforme aux normes EPA/CARB ou transférez le carburant dans la fendeuse de bûches.

Ne remplissez pas trop le réservoir de carburant.

Tenez toujours le carburant à l'écart des étincelles, des flammes nues, des veilleuses, de la chaleur et d'autres sources d'incendie.

⚠ AVERTISSEMENT

Lors du démarrage de la fendeuse de bûches :

N'essayez pas de démarrer une fendeuse de bûches endommagée.

Vérifiez toujours que le bouchon du carburant, le filtre à air, la bougie d'allumage, les conduites de carburant et le système d'échappement sont correctement en place.

Toujours laisser le carburant renversé s'évaporer complètement avant d'essayer de démarrer le moteur.

Assurez-vous toujours que la fendeuse de bûches repose fermement sur un sol plat.

⚠ AVERTISSEMENT

Pendant le fonctionnement de la fendeuse de bûches :

NE déplacez PAS ou N'inclinez PAS la fendeuse de bûches pendant qu'elle fonctionne.

⚠ AVERTISSEMENT**Lors du transport de la fendeuse de bûches ou pendant son entretien :**

Assurez-vous que le robinet d'alimentation en combustible est en position « FERMÉ » et que le réservoir de carburant est vide.

Débranchez le fil de la bougie.

⚠ AVERTISSEMENT**Lors du rangement de la fendeuse de bûches :**

Rangez l'équipement dans un lieu éloigné des étincelles, des flammes nues, des veilleuses, de la chaleur et toutes autres sources d'allumage.

Ne rangez pas la fendeuse de bûches et l'essence près des fournaises, chauffe-eaux ou autres appareils produisant de la chaleur ou équipés d'allumage automatique.

⚠ DANGER

Ne placez jamais un bidon d'essence, un réservoir d'essence ou tout autre matériau combustible dans le flux du gaz d'échappement lorsque le moteur est en marche.

⚠ AVERTISSEMENT

N'utilisez JAMAIS un contenant, un réservoir, ni aucun autre article à essence étant brisé, coupé, déformé ou endommagé.

Formation**⚠ MISE EN GARDE**

1. Lisez entièrement le manuel d'utilisation avant de faire fonctionner votre fendeuse de bûches.
2. Interdisez à toute personne de faire fonctionner votre fendeuse de bûches si elle n'a pas lu le manuel d'utilisation ou si elle n'a pas été informée du fonctionnement sécuritaire de la fendeuse de bûches.
3. Interdisez toute utilisation de la fendeuse de bûches à tout enfant ou adulte non formé.
4. Des accidents se produisent lorsque plus d'une (1) personne utilise la fendeuse de bûches. Si un assistant aide à charger les grumes à fendre, n'actionnez jamais les commandes tant que l'assistant n'est pas sorti de la zone.
5. Ne transportez jamais de marchandises sur la fendeuse de bûches et ne montez jamais sur la machine.
6. Les fendeuses à bois hydrauliques produisent des pressions de fluide élevées. Le fluide hydraulique sous pression s'échappant par un trou d'épingle peut perforer la peau et provoquer des infections graves ou un empoisonnement du sang. Par conséquent, ces instructions doivent être respectées à tout moment.
 - Ne faites jamais fonctionner l'équipement comportant des tuyaux, raccords ou conduits éraillés, coudés ou endommagés.
 - Arrêtez le moteur et relâchez la pression du système hydraulique avant de changer, serrer ou desserrer des tuyaux, conduits et autres composants du système.
 - Ne modifiez pas les réglages de pression de la pompe ni de la soupape.
 - Ne cherchez pas les fuites avec vos mains. Les fuites peuvent être découvertes en passant un morceau de carton ou de bois sur la zone suspecte. Cherchez les décolorations. Consultez immédiatement un médecin si vous avez été blessé par une éjection de fluide. Une infection ou réaction grave peut se développer si un traitement médical approprié n'est pas prodigué immédiatement.
7. Gardez la zone de l'opérateur et environnante propre et sécuritaire afin d'assurer un bon maintien des pieds au sol.
8. Votre fendeuse de bûches est équipée d'un moteur à combustion interne et n'est pas destinée à être utilisée à proximité de forêts, broussailles ou terrains recouverts d'herbe réglementés et contrôlés non approuvés. Avant toute utilisation, vérifiez toujours les réglementations locales, étatiques, provinciales et fédérales en vigueur.
9. Les fendeuses à bois ne doivent être utilisées que pour fendre du bois.

Préparation

⚠ MISE EN GARDE

1. Familiarisez-vous avec toutes les commandes et le bon usage de votre équipement.
2. Équipement de protection :
 - Portez toujours des souliers de sécurité ou des bottes robustes lorsque vous faites fonctionner cet équipement.
 - Portez toujours des lunettes de sécurité ou les lunettes étanches lorsque vous utilisez la fendeuse de bûches.
 - Ne portez jamais de bijoux ou de vêtements amples pouvant s'enchevêtrer dans les pièces mobiles ou rotatives de la fendeuse de bûches.
3. Assurez-vous que la fendeuse de bûches repose sur une surface à niveau. Calez les roues pour vous assurer que le pied support est immobile et éviter un mouvement accidentel de la fendeuse de bûches pendant qu'elle fonctionne.
 - Faites toujours fonctionner la fendeuse de bûches dans l'aire de l'opérateur indiquée par le fabricant.
4. Les bûches à fendre sur des équipements à vérin hydraulique doivent être coupées le plus à l'équerre possible.

Fonctionnement

⚠ MISE EN GARDE

1. Avant de démarrer cette fendeuse de bûches, passer en revue toutes les instructions de sécurité. Le non-respect de ces instructions peut entraîner des blessures graves pour l'opérateur ou les personnes se trouvant à proximité.
2. Avant chaque utilisation, vérifiez que tous les raccords des colliers de serrage sont bien serrés. Il est possible que les raccords des colliers de serrage se desserrent avec le temps.
3. Ne laissez jamais une fendeuse de bûches en marche sans surveillance.
4. Ne faites jamais fonctionner la fendeuse de bûches si vous êtes sous l'influence d'alcool, de drogues ou de médicaments.
5. Le propriétaire de la fendeuse de bûches doit instruire tous les opérateurs au sujet du fonctionnement sécuritaire de cet équipement.
6. Pour un fonctionnement sécuritaire, faites toujours fonctionner la fendeuse de bûches avec tout l'équipement de sécurité installé et ses commandes convenablement réglées.
7. Faites toujours fonctionner la fendeuse de bûches selon la vitesse recommandée par le fabricant.
8. Gardez toujours vos mains et vos pieds éloignés des pièces mobiles.
9. Lorsque vous faites fonctionner une fendeuse de bûches à vérin hydraulique, placez vos mains sur les côtés de la bûche et non aux extrémités. Ne placez jamais vos mains ou toute autre partie du corps entre la bûche et toute partie de la fendeuse de bûches.
10. Avec les fendeuses de bûches à vérin hydraulique, n'essayez jamais de vendre plus d'une (1) bûche à la fois sauf lorsque le cylindre est complètement déployé et qu'une autre bûche est nécessaire pour terminer la séparation de la première bûche.

⚠ MISE EN GARDE

11. Avec les fendeuses de bûches à vérin hydraulique sur lesquelles les bûches ne sont pas coupées à l'équerre, la portion la plus longue de la bûche doit être tournée vers le bas et les bûches coupées à l'équerre doivent être placées contre le vérin.
12. Fendez toujours les grumes dans le sens du grain du bois.
13. Ne fendez jamais perpendiculairement au grain du bois.
14. Utilisez uniquement votre main pour actionner les commandes de la fendeuse de bûches.
15. Ne jamais ajouter de carburant à un moteur en marche ou chaud.
16. Coupez toujours le moteur et attendez au moins deux minutes qu'il refroidisse avant d'enlever le bouchon du carburant et de faire le plein.

Entretien**⚠ MISE EN GARDE**

1. Éteignez ou fermez toujours la source d'énergie avant de réparer ou régler la fendeuse de bûches, sauf si recommandé par le fabricant.
2. Nettoyez les débris et les paillettes sur le cylindre du moteur, les ailettes de la culasse, le couvercle du lanceur à rappel et le silencieux. Le moteur est équipé d'un silencieux pare-étincelles; nettoyez-le et inspectez-le régulièrement (en suivant les instructions d'entretien du fabricant). Remplacez-le s'il est endommagé.
3. Vérifiez que tous les écrous et les boulons sont bien serrés, afin de s'assurer que l'équipement est en bon état de fonctionnement avant la prochaine opération.

Étiquettes et plaques de sécurité

Ces pictogrammes vous indiquent les risques possibles pouvant causer des blessures graves. Lisez attentivement leur signification.

Si ces pictogrammes sont absents ou difficiles à lire, communiquez avec équipe de soutien technique pour en obtenir de nouveaux.

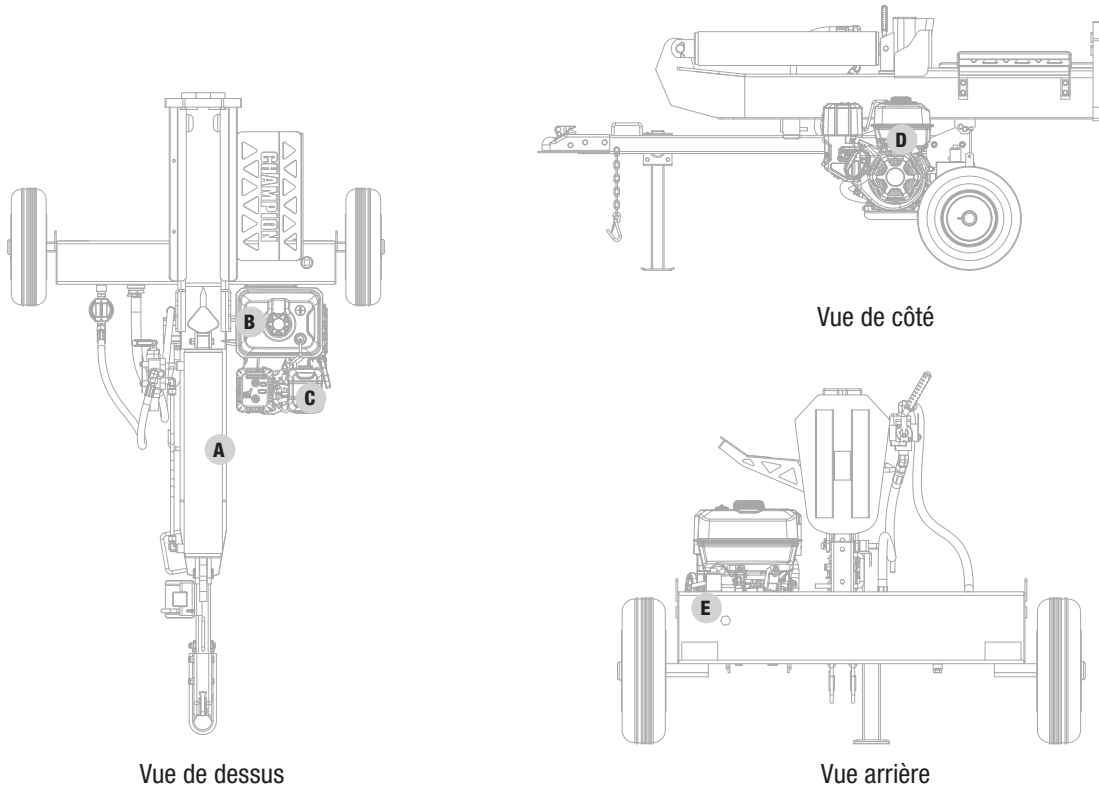

	PICTOGRAMME	DESCRIPTION
A		Pictogrammes de sécurité
B		Carburant
C		Surface chaude
D		Robinet de carburant et réservoir d'essence
E		Plaque de sécurité

Pictogrammes de sécurité





Les symboles suivants peuvent être utilisés avec ce produit. Veuillez vous familiariser avec ces symboles et apprendre leur signification. L'interprétation adéquate des symboles vous permettra d'utiliser le produit de façon plus sécuritaire.



PICTOGRAMME	SIGNIFICATION
	Lisez le manuel de l'utilisateur. Pour réduire le risque de blessures, l'utilisateur doit lire et comprendre le manuel de l'utilisateur avant d'utiliser ce produit.
	Protection oculaire et auditive. Portez toujours des lunettes de sécurité avec écrans latéraux et au besoin, un écran facial complet ainsi que des protecteurs d'oreilles lors de l'utilisation de ce produit.
	Chaussures. Portez toujours des chaussures de sécurité ou de lourdes bottes lors de l'utilisation de la machine.
	Gants. Portez toujours des gants de protection antidérapants épais lors de l'utilisation de ce produit.
	Alerte à la sécurité. Précautions touchant à votre sécurité.
	Risque d'incendie. L'essence et ses vapeurs sont extrêmement inflammables et explosives. Le feu peut provoquer de graves brûlures ou la mort. N'ajoutez pas d'essence pendant que le produit est en marche ou chaud.
	Risque d'injection cutanée. L'huile hydraulique à haute pression peut s'injecter sous la peau. Assurez-vous que tous les raccords sont bien serrés avant de mettre le système sous pression. Libérez la pression du système avant d'effectuer tout entretien.
	Éloignez toujours vos mains du biseau et du vérin. Les pièces mobiles risquent de vous écraser ou couper.
	Éloignez toujours vos pieds du biseau et du vérin. Les pièces mobiles risquent de vous écraser ou couper.

PICTOGRAMME	SIGNIFICATION
	<p>Surface chaude. Pour réduire le risque de blessure ou dommage, évitez tout contact avec une surface chaude.</p>
	<p>Mise en garde des flammes nues. L'essence et ses vapeurs sont extrêmement inflammables et explosives. Gardez l'essence loin de la fumée de tabac, des flammes nues, des étincelles, des veilleuses, de la chaleur et d'autres sources d'inflammation.</p>
	<p>Tenez les bûches sur les côtés lors du chargement. Gardez les mains et les pieds à une distance sécuritaire du vérin, du biseau et des bûches partiellement fendues.</p>
	<p>Ne placez jamais les mains ou une partie du corps entre une bûche et une partie de la fendeuse de bûches. Ne fendez pas les bûches contre le grain. Fendez les bûches seulement de bout en bout dans le sens du grain.</p>
	<p>Vapeurs toxiques. Les gaz d'échappement du moteur de cet équipement contiennent des produits chimiques connus dans l'État de Californie pour provoquer des cancers, des malformations congénitales et d'autres effets nocifs sur la reproduction.</p> <p>Risque d'asphyxie. Ce moteur dégage du monoxyde de carbone, un gaz toxique inodore et incolore. L'inhalation du monoxyde de carbone peut causer des nausées, des évanouissements ou la mort. Utilisez la fendeuse toujours dans un endroit bien ventilé.</p>
	<p>Dégagement. Gardez tous les objets, y compris les personnes présentes, à au moins 10 pi (3 m) de cette machine. Une seule personne doit utiliser la fendeuse de bûches et charger les bûches.</p>
	<p>N'utilisez jamais la fendeuse de bûches sur une pente. Assurez-vous que la fendeuse de bûches se trouve sur une surface plane. Bloquez les pneus et assurez-vous que la patte d'appui est bloquée pour empêcher tout mouvement involontaire de la fendeuse de bûches pendant son fonctionnement.</p>
<p>72 km/h (45 mi/h)</p> 	<p>NE dépassez PAS la vitesse maximum de remorquage de 72 KM/H (45 MI/H).</p> <p>Vérifiez toujours tous les règlements locaux, fédéraux ou provinciaux concernant le remorquage, l'immatriculation et les feux avant de remorquer votre fendeuse de bûches. Relisez les avertissements de sécurité du remorquage dans le manuel du véhicule de remorquage.</p> <p>Toute modification nécessaire pour respecter ces lois est à la charge de l'acheteur.</p>

Pictogrammes de fonctionnement

Les symboles suivants peuvent être utilisés avec ce produit. Veuillez vous familiariser avec ces symboles et apprendre leur signification. L'interprétation adéquate des symboles vous permettra d'utiliser le produit de façon plus sécuritaire.

PICTOGRAMME	SIGNIFICATION
	ARRÊTER ou ÉTEINDRE
	Robinet d'carburant/d'essence/ est ouvert/fermé
	Étrangleur
	En marche

PICTOGRAMME	SIGNIFICATION
	Jauge de carburant: Complet
	Jauge de carburant: Vide

Pictogrammes de guide de démarrage rapide

Les symboles suivants peuvent être utilisés avec ce produit. Veuillez vous familiariser avec ces symboles et apprendre leur signification. L'interprétation adéquate des symboles vous permettra d'utiliser le produit de façon plus sécuritaire.

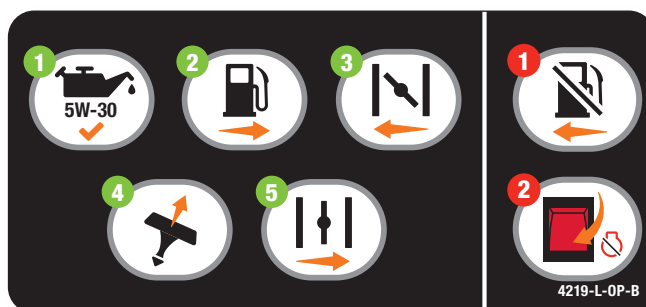

Démarrage du moteur

⚠ DANGER

Déplacez la fendeuse de bûches à l'extérieur et loin des fenêtres, portes et capuchons de bouches d'aération.

1. **Vérifiez le niveau d'huile.**
Nous recommandons d'utiliser une huile 5W-30.
2. Tournez le **robinet d'alimentation en combustible** à la position « OUVERT ».
3. Déplacez le **levier d'étrangleur** à la position « ÉTRANGLEUR ».
4. Tirez la **corde du lanceur à rappel**.
5. Déplacez le **levier d'étrangleur** est en position « EN MARCHÉ ».

Arrêt du moteur

En cas d'urgence, arrêtez le moteur en tournant l'interrupteur à la position « ARRÊT ».

Sous des conditions d'utilisation normales :

1. Tournez le **robinet de carburant** à la position « ARRÊT ».
2. Laissez le moteur tourner jusqu'à l'épuisement de carburant. Cela prend habituellement quelques minutes.

Important : Assurez-vous toujours que le **robinet de carburant** est à la position « ARRÊT » lorsque le moteur ne tourne pas

COMMANDES ET CARACTÉRISTIQUES

Lisez ce manuel d'utilisation avant d'utiliser votre fendeuse de bûches. Apprenez à repérer et à vous servir des commandes et des caractéristiques. Conservez ce manuel pour le consulter ultérieurement.

Fendeuse de bûches

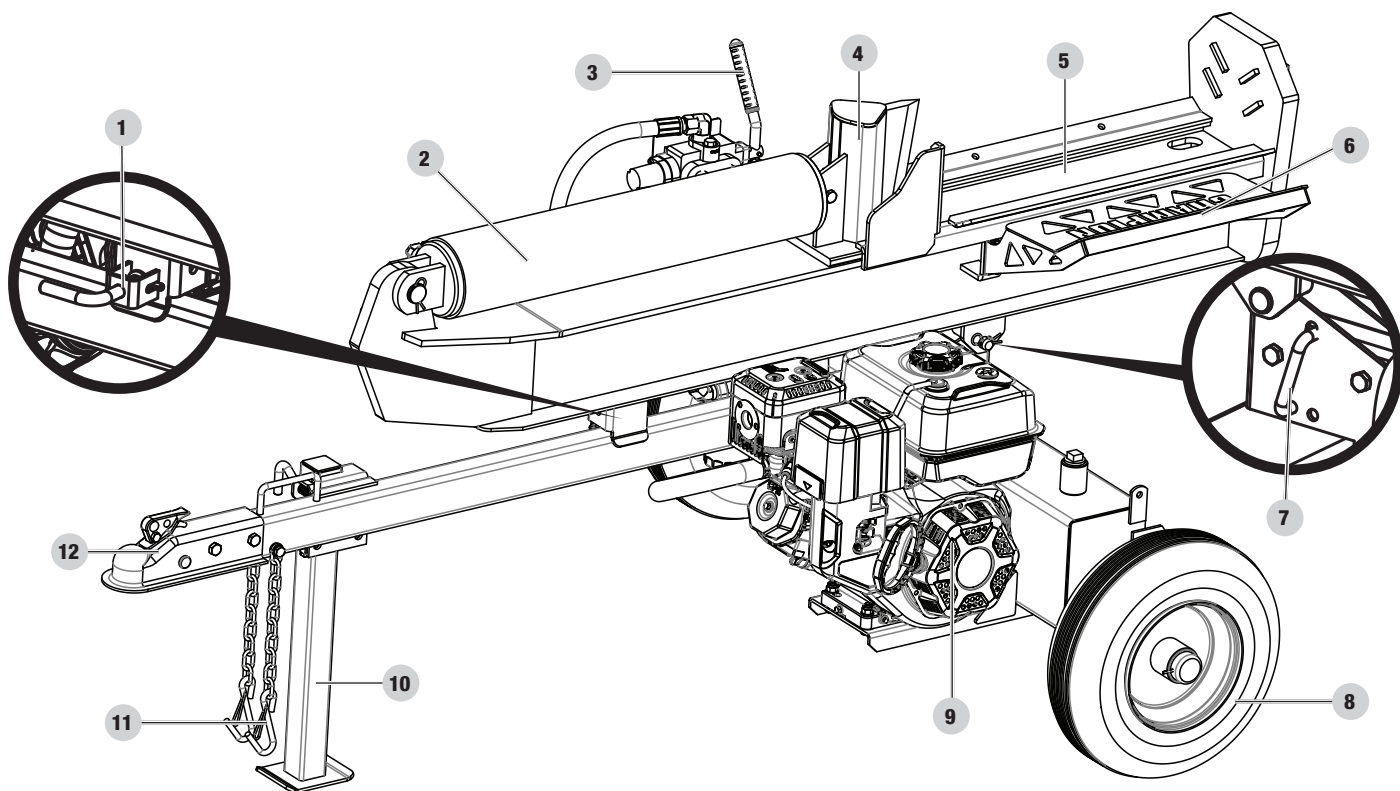

1. **Verrouillage horizontal automatique de la poutre** – Sécurise la poutre en position horizontale.
2. **Cylindre hydraulique** – Alésage de 12 cm (4,8 po) × 58,4 cm (23 po) course de piston. Débit de 3 600 pression en psi.
3. **Levier de soupape de commande** – Contrôle le mouvement du coin d'abattage.
4. **Coin d'abattage**
5. **Porte-bûches** – Pour éviter le roulement et la chute de la bûche hors de la poutre.
6. **Appui-bûches**
7. **Verrouillage vertical rapide de la poutre** – Sécurise la poutre en position verticale.
8. **Pneus** – Vitesse maximale de 72 km/h (45 mi/h).
9. **Moteur** – 301 cm³, OHV.
10. **Pied support** – Soutient la fendeuse de bûches lors du fonctionnement. Remonter le pied durant le remorquage.
11. **Chaines de sécurité** – À utiliser lors du remorquage.
12. **Boule d'accouplement de 5,1 cm (2 po)** – Pour remorquer la fendeuse de bûches derrière un véhicule.

Moteur

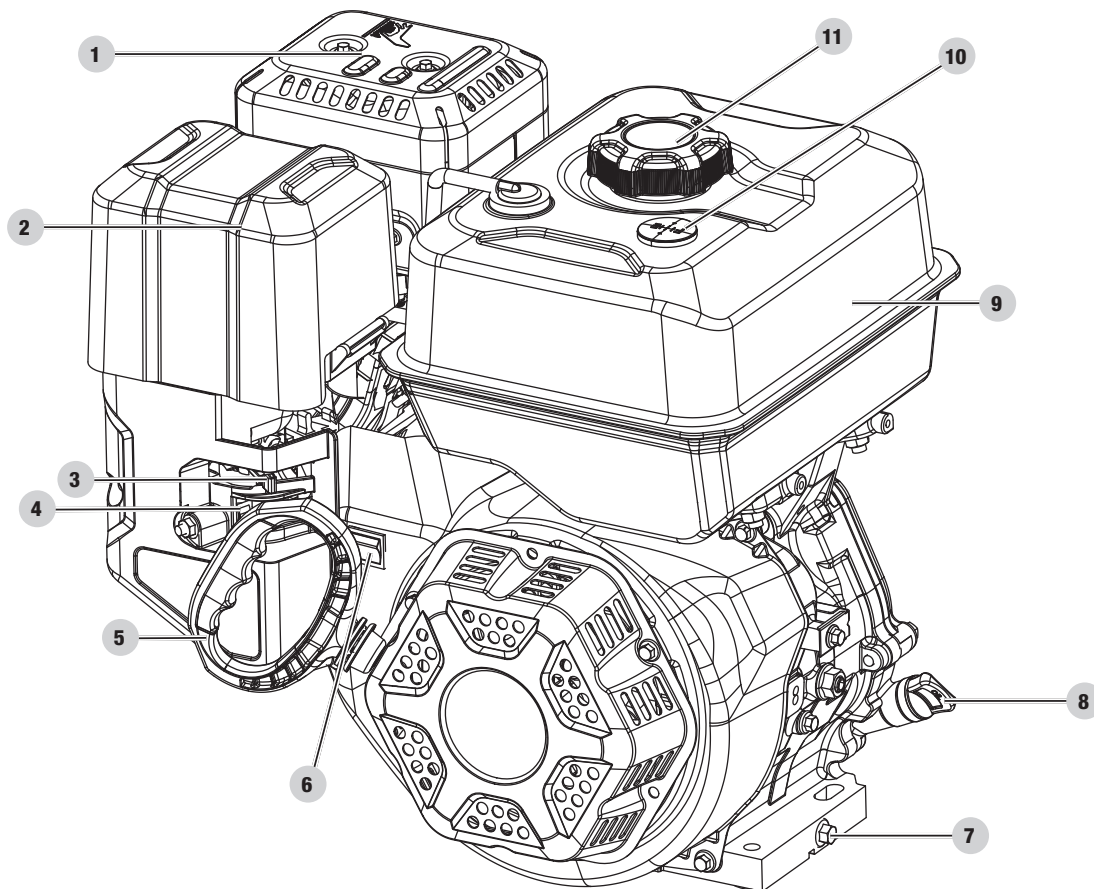

1. **Silencieux**
2. **Filtre à air** – Protège le moteur en filtrant les poussières et les débris de l'air d'admission.
3. **Étrangleur** – Utilisé pour démarrer le moteur.
4. **Robinet d'alimentation en combustible** – Utilisé pour ouvrir et fermer l'alimentation en carburant du moteur.
5. **Lanceur à rappel** – Utilisé pour démarrer manuellement le moteur.
6. **Interrupteur de moteur** – Utilisé pour ARRÊTER le moteur.
7. **Boulon de vidange d'huile** – Utilisé pour vidanger l'huile du moteur.
8. **Bouchon de remplissage d'huile/jauge d'huile** – Utilisé pour vérifier le niveau et remplir d'huile.
9. **Réservoir d'essence** – 5,5 L (1,45 gal)
10. **Jauge à carburant**
11. **Bouchon du réservoir de carburant** – Retirer pour ajouter du carburant.

Pièces fournies

Pièce	Qté de pièces	Quincaillerie requise	Qté de quincaillerie	Outil requis
Roues	2	Écrou à créneaux dégagés	2	1 clé plate de 30 mm
		Goupille fendue Ø4 × 32	2	Pince à bec effilé
		Capuchon du pivot	2	Maillet
Barre de remorquage	1	Boulon M12 × 80	2	1 clé ou douille de 18mm
		Écrou M12	2	1 clé ou douille de 19mm
		Rondelle plate Ø12	2	
Poutre	1	Goupille d'attelage	1	
		Épingle à cheveux	1	
Moteur	1	Boulon M10 × 45	4	1 clé de 16mm
		Contre-écrou M10	4	1 clé de 17mm
		Rondelle plate Ø10	4	
Tuyau d'aspiration	1	Collier de Serrage à Ressort	2	Outil de Serrage
Tuyau de haute pression	1	Joint torique Ø10 × 2,65	1	1× clé plate de 27 mm
Tuyau de retour d'huile	1			1× clé plate de 27 mm
Dispositifs de réception de bûches	1	Boulon M10 × 20	4	1 clé ou douille de 16mm
		Rondelle frein Ø10	4	
		Rondelle plate Ø10	4	

Accessoires

- Huile à moteur
- Entonnoir à huile
- Clé à bougie

MONTAGE

Si votre fendeuse de bûches est déjà assemblée, passez les instructions d'assemblage de ce manuel.

Si elle n'est pas assemblée, veuillez lire et suivre ces instructions.

Si vous avez des questions concernant l'assemblage de votre fendeuse de bûches, appelez notre équipe de soutien technique au 1-877-338-0999. Ayez sous la main les numéros de série et de modèle.

Ouverture de la boîte d'expédition

1. Placez l'emballage d'expédition sur une surface plane et stable.
2. Découpez soigneusement les bandes de transport et retirez le couvercle de la boîte.
3. Repérez tout le matériel avant de commencer le montage.

1) Installez les roues

1. Retirez les deux couvercles de plastique d'expédition des moyeux.
2. Faites glisser la roue (A) sur l'essieu.
3. Assurez-vous que la tige de la valve du pneu est orientée vers l'extérieur.
4. Enfilez l'écrou à créneaux (B) sur l'essieu et serrez-le à la main. Utilisez une clé pour le serrer d'un autre $\frac{1}{4}$ de tour.
5. Faites tourner la roue (A) pour distribuer la graisse à roulement.
6. Desserrez l'écrou à créneaux (B) et resserrez-le à la main.
7. Installez la goupille fendue (C) dans l'essieu et l'écrou à créneaux.
8. La roue (A) doit tourner librement, mais lorsqu'elle est saisie des deux côtés, elle ne doit pas bouger d'un côté à l'autre.
9. Installez le couvercle de l'essieu (D) en utilisant un maillet ou un marteau en caoutchouc et un bloc de bois.
10. Répétez pour l'autre roue.

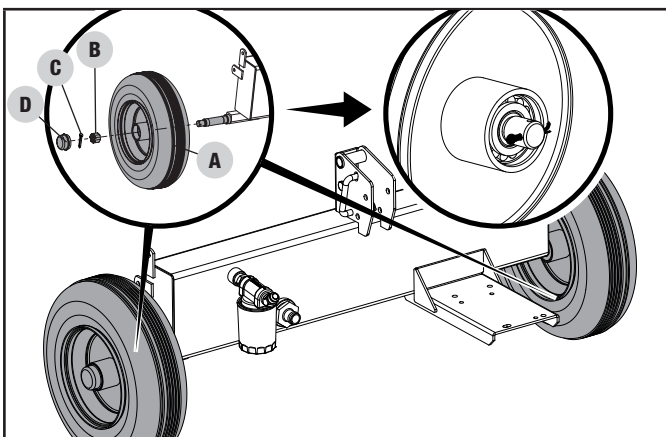

AVIS

Gardez le moyeu de roue propre et exempt de débris pendant le montage.

⚠ MISE EN GARDE

Évitez de trop serrer l'écrou à créneaux, ce qui pourrait entraîner le chauffage des rondelles et causer des défaillances prématurées.

2) Installation de la barre de remorquage

Fixez la barre de remorquage au support situé sur le dessus du réservoir d'huile hydraulique à l'aide des deux boulons M12 x 80 (A), des rondelles plates Ø12 (B) et des écrous de blocage M12 (C).

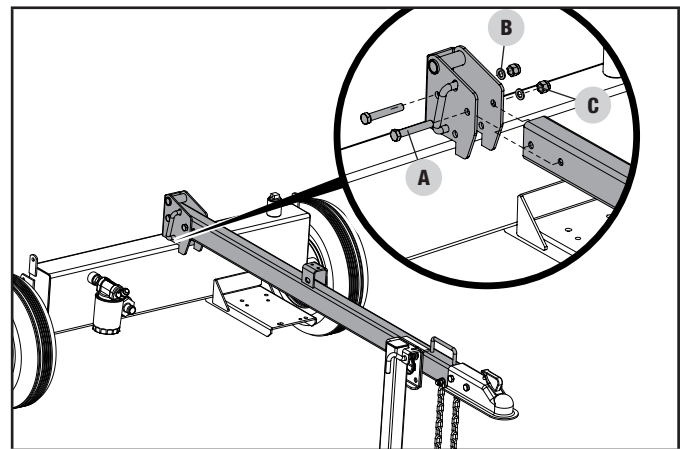

3) Installez la barre

1. Placez la barre à la verticale sur la plaque de fixation.
2. Tournez le réservoir de sorte que les trous de centrage du réservoir et la barre soient alignés.
3. Insérez la goupille (A) et fixez l'assemblage avec un l'agrafe R (B).

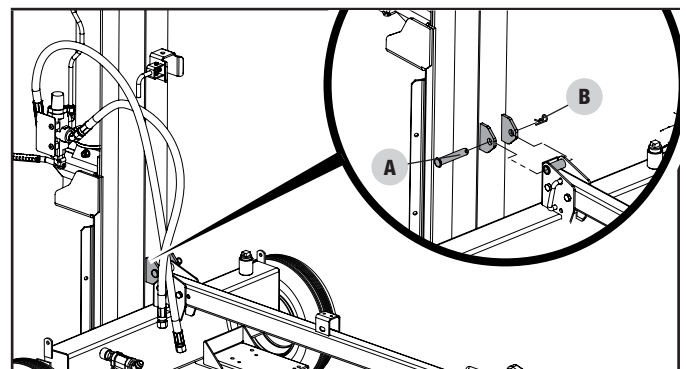

⚠ AVERTISSEMENT

La barre est extrêmement lourde et toujours il faut 2 personnes ou plus pour la manipuler. N'ESSAYEZ PAS de soulever ou de manipuler la barre sans assistance.

4) Installation du moteur

1. Placez le moteur sur la plateforme de montage du moteur avec le couvercle du lanceur à rappel orienté vers l'extérieur vers la roue et alignez les quatre trous de la base du moteur avec les trous de la plateforme du moteur.

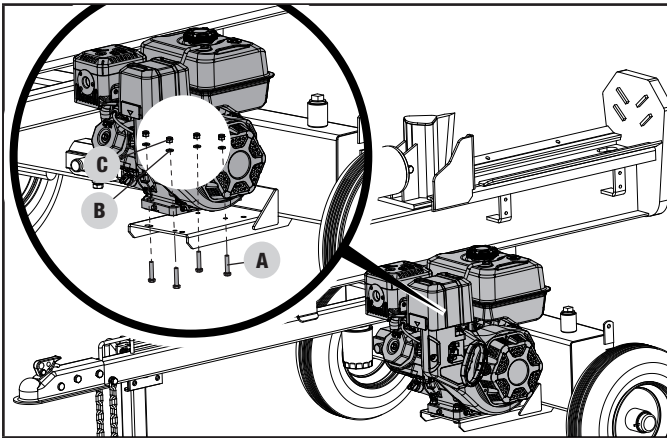

2. Installez un boulon M10 × 45 (A) dans le trou sur la plateforme du moteur et dans le trou à la base du moteur.
3. Placez une rondelle (B) sur le boulon M10 × 45 (A) et vissez un contre-écrou en nylon M10 sur le boulon (C), puis serrez fermement. Serrez au couple de 12 lb-pi – 15 lb-pi (16 – 20 Nm) ou complètement, puis ¼ de tour supplémentaire.
4. Répétez les étapes 2 et 3 pour les boulons, les rondelles et les contre-écrous restants.

5) Installation des tuyaux**⚠ MISE EN GARDE**

Les bouchons d'expédition rouges doivent être retirés de la pompe hydraulique avant d'installer les tuyaux.

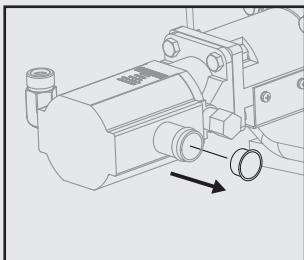

La pompe hydraulique peut contenir de l'huile résiduelle provenant des procédures d'essai pendant la production. Nous vous recommandons d'utiliser un bac à huile sous la pompe avant de retirer les bouchons d'expédition.

🗨 AVIS**Tuyau de admission d'huile (haute pression) et tuyau de retour d'huile**

Certains tuyaux peuvent être préassemblés en usine et vous devez vérifier vos tuyaux selon les directives ci-dessous pour vous assurer qu'ils sont assemblés correctement.

- Ce tuyau est noir et comporte un écrou orientable à chaque extrémité.
- Le tuyau d'admission d'huile envoie l'huile hydraulique de la pompe vers la soupape/le cylindre de contrôle.
- Le tuyau de retour d'huile renvoie l'huile hydraulique de la soupape/du cylindre de contrôle vers le réservoir.
- Les raccords de tuyaux N'ont PAS besoin de ruban d'étanchéité pour filets. Les joints toriques permettent l'étanchéité entre la face des raccords de la pompe et le tuyau.

Tuyau d'aspiration

- Il s'agit de tuyau transparent raccordant le réservoir hydraulique à l'entrée de la pompe.
- Fixez les deux extrémités du tuyau avec des colliers de serrage à ressort.

Tuyau d'aspiration

1. À l'aide des colliers de serrage à ressort fournis, raccordez une extrémité du flexible d'huile transparent (A) au réservoir d'huile hydraulique (B) et l'autre extrémité à l'arrivée sur la pompe (B). À l'aide d'une pince, serrez les languettes des colliers de serrage à ressort pour les ouvrir, faites-les glisser sur l'extrémité du flexible d'aspiration transparent et le raccord de fixation, puis relâchez la pince pour verrouiller les colliers en place.

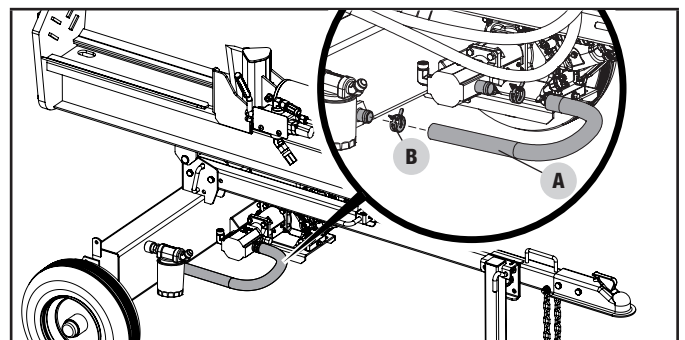
**Tuyau d'admission d'huile (haute pression)**

2. Placez le joint torique fourni dans le raccord de sortie de la pompe (C), comme illustré. Assurez-vous que le joint torique est correctement placé dans la rainure interne du raccord.
3. Vissez l'extrémité libre du tuyau hydraulique haute pression (D) sur la sortie de la pompe (C).

4. Serrez fermement l'extrémité du tuyau avec une clé de 27 mm (à un couple de 44 lbf. ft – 52 lbf. ft. (59,7-70,5 Nm).

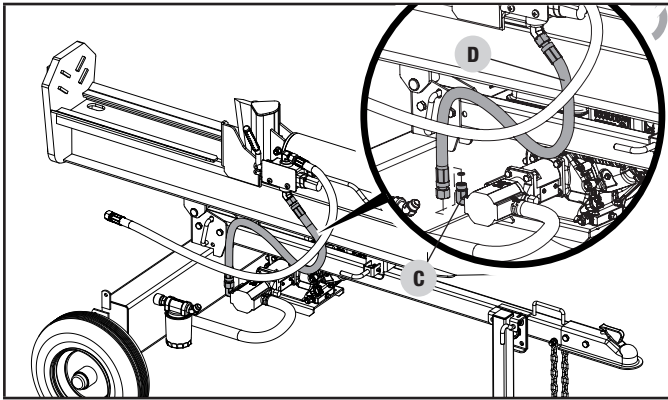

Tuyau de retour d'huile (basse pression)

5. Vissez l'extrémité libre du flexible hydraulique à basse pression (E) sur le raccord hydraulique conique du réservoir d'huile hydraulique (F). Ce raccord de flexible ne s'adapte qu'à ce raccord pour assurer une connexion correcte.
6. Serrez fermement le raccord à l'aide d'une clé de 27 mm. Serrez à un couple de 70,5 à 89,5 Nm (52 à 66 lb-pi). Assurez-vous que, lorsqu'il est complètement serré, le raccord est incliné vers le haut comme indiqué.

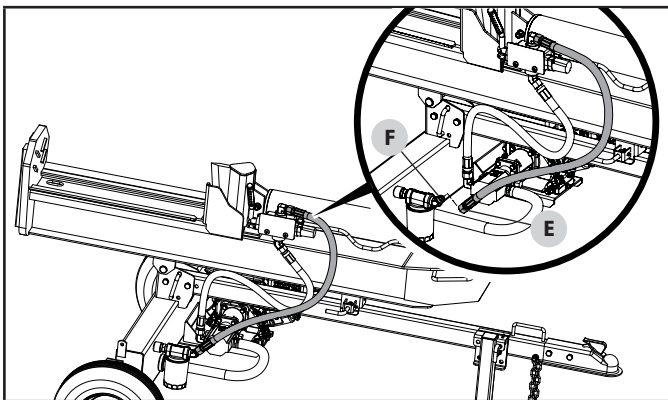

6) Installation des Récupérateurs de bûches

(côté moteur)

1. Avec le récupérateur de bûches incliné vers le haut, alignez les quatre trous sur le récupérateur de bûches avec les quatre trous filetés sur la poutre de la fendeuse de bûches.
2. Placez une rondelle plate Ø10 (A) et une rondelle frein Ø10 (B) sur chacun des quatre boulons M10 × 20 (C) et insérez ces derniers dans les trous du récupérateur de bûches et dans les trous de la poutre de la fendeuse de bûches, puis serrez-les fermement.

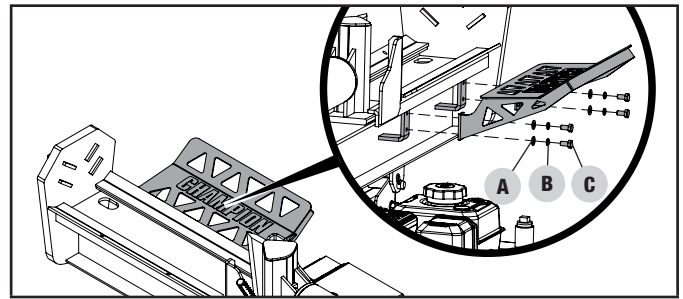

Ajout d'huile à moteur

⚠ AVERTISSEMENT

ÉVITER de démarrer le moteur avant de l'avoir rempli adéquatement avec le type et la quantité d'huile recommandés. Les dommages à la fendeuse qui en résulteraient annuleraient la garantie.

🗨 AVIS

Le type d'huile recommandé pour la fendeuse de bûches est **5W-30 automobile huile**.

		Type d'huile du moteur recommandé							
		10W-30							
		5W-30				10W-40			
		5W-30 Entièrement synthétique							
°F		-20	0	20	40	60	80	100	120
°C		-28,9	-17,8	-6,7	4,4	15,6	26,7	37,8	48,9
		Température ambiante							

1. Placer la fendeuse de bûches sur une surface plane et de niveau.
2. Retirer le bouchon de remplissage d'huile pour ajouter l'huile.
3. Ajouter 1100 ml (37,2 oz liq) d'huile et replacer le bouchon de remplissage d'huile. **NE PAS REMPLIR.**
4. Vérifier quotidiennement le niveau d'huile du moteur et en ajouter, au besoin.

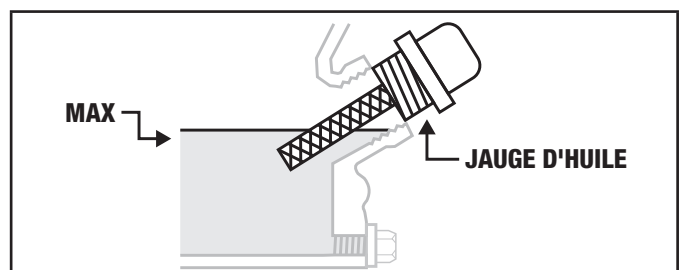

AVIS

Une fois l'huile ajoutée, un contrôle visuel devrait indiquer le niveau d'huile à environ un ou deux filets avant le débordement du trou de remplissage.

Si la jauge d'huile est utilisée pour vérifier le niveau, NE PAS la visser lors de la vérification.

AVIS

Vérifier l'huile fréquemment pendant la période initiale. Se référer à la section sur l'entretien pour les intervalles d'entretien recommandés.

MISE EN GARDE

Le moteur est muni d'un dispositif d'arrêt automatique en cas de panne d'huile et il s'arrêtera lorsque le niveau d'huile du réservoir atteindra le niveau minimal.

AVIS

Les cinq premières heures de fonctionnement correspondent à la période de rodage du moteur. Pendant la période de rodage, il est recommandé d'utiliser des mélanges d'huiles automobiles standards non synthétiques. Après la période de rodage, de l'huile synthétique peut être utilisée, mais n'est pas requise. Évitez d'embourber le moteur et de le laisser tourner à un régime constant pendant une longue période. Après la période de rodage de cinq heures, changez l'huile.

AVIS

La température affectera l'huile du moteur et sa performance. Changer le type d'huile à moteur utilisée selon les conditions atmosphériques afin de répondre aux besoins du moteur.

AVIS

Vous pourrez utiliser une huile synthétique après la période de rodage de 5 heures. L'utilisation de lubrifiants synthétiques n'diminue pas l'intervalle de changement d'huile recommandé. Une huile 5W-30 entièrement synthétique aidera le démarrage par temps froid (moins de 5 °C [41 °F]).

Ajout de carburant**DANGER**

Les vapeurs d'essence sont hautement inflammables et extrêmement explosives.

N'allumez PAS ET NE fumez PAS de cigarettes. Un incendie ou une explosion peut provoquer des blessures graves ou mortelles.

Remplissez ou vidangez l'essence toujours à l'extérieur dans un endroit bien aéré. NE remplissez PAS directement le réservoir à essence de la fendeuse de bûches à la station-service. Utilisez un contenant approuvé pour transférer l'essence dans la fendeuse de bûches.

N'utilisez jamais un contenant à essence, un réservoir à essence, ou tout autre article pour essence qui est endommagé ou semble endommagé.

NE remplissez PAS le réservoir à essence à l'excès. Gardez toujours l'essence éloignée des étincelles, des flammes nues, des veilleuses, de la chaleur et toutes autres sources d'allumage.

Utilisez de l'essence sans plomb propre et fraîche présentant un taux d'octane minimal de 87 et un contenu en éthanol inférieur à 10 % en volume. **E10 E45 E85**

NE mélangez PAS l'huile à l'essence.

1. Ouvrez le bouchon du réservoir de carburant.
2. Ajoutez lentement de l'essence dans le réservoir. NE REMPLISSEZ PAS EXCESSIVEMENT. L'essence peut augmenter de volume après le remplissage. Il faut laisser un espace de 6,4 mm (1/4 po) dans le réservoir pour permettre l'augmentation du volume de l'essence, mais il est toutefois recommandé de laisser encore plus d'espace. Le carburant peut être projeté hors du réservoir à cause de la dilatation si ce dernier est rempli à l'excès et peut nuire à la stabilité de fonctionnement de la fendeuse de bûches.

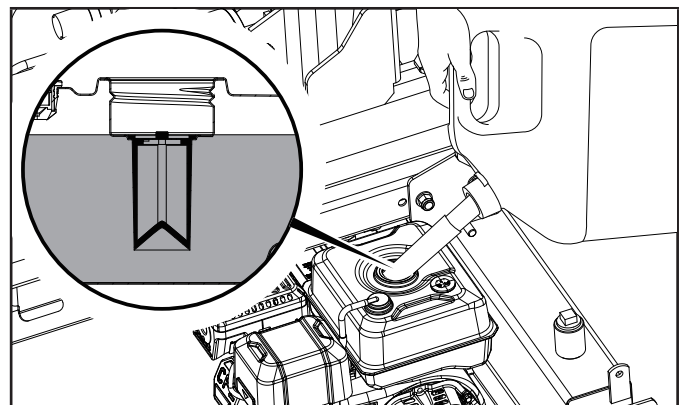

3. Le niveau de carburant approximatif est indiqué sur la jauge de carburant au-dessus du réservoir de carburant.

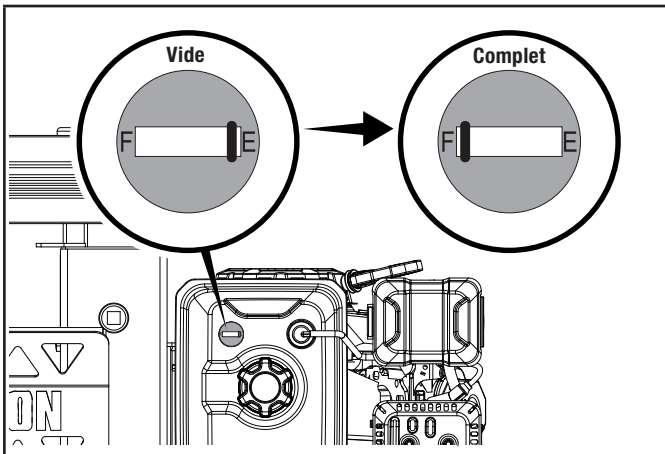

⚠ MISE EN GARDE

Utilisez un carburant régulier sans plomb propre et frais présentant un indice d'octane minimum de 87 et un contenu en éthanol inférieur à 10 % en volume.

N'allumez PAS de cigarette et ne fumez pas pendant le remplissage du réservoir de carburant.

NE MÉLANGEZ PAS l'huile et l'essence.

Il faut laisser un espace de 6,4 mm (1/4 po) dans le réservoir pour permettre l'expansion de l'essence.

À la station-service, NE pompez PAS directement le carburant dans la fendeuse de bûches. Utilisez un contenant approuvé pour transférer le carburant dans la fendeuse de bûches.

NE remplissez PAS le réservoir de carburant à l'intérieur.

NE remplissez PAS le réservoir de carburant lorsque le moteur est en marche ou est chaud.

NE remplissez PAS TROP le réservoir de carburant.

⚠ AVERTISSEMENT

Un versement trop rapide d'essence dans le filtre d'essence peut entraîner un reflux d'essence vers l'opérateur.

🗨 AVIS

Le moteur de la fonctionne bien avec 10 % ou moins d'essence mélangée à l'éthanol. Lors de l'utilisation de mélanges éthanol-essence, il y a des problèmes à noter :

- L'essence-éthanol peut absorber plus d'eau que l'essence seule.
- Ces mélanges d'éthanol peuvent éventuellement se séparer, laissant de l'eau ou une pâte aqueuse dans le réservoir, le robinet de carburant et le carburateur. L'essence compromise peut être aspirée dans le carburateur et endommager le moteur et / ou créer des dangers potentiels.
- Si vous utilisez un stabilisateur de carburant, assurez-vous qu'il est formulé pour fonctionner avec les mélanges d'éthanol / essence.
- Les dommages ou dangers causés par l'utilisation d'une essence mélangée à l'éthanol à plus de 10 % en volume, d'une essence mal stockée et / ou de stabilisants mal formulés ne sont pas couverts par la garantie du fabricant.

Il est prudent de toujours fermer l'alimentation de carburant et de faire fonctionner le moteur jusqu'à épuisement de carburant après chaque utilisation. Consultez les instructions de rangement pour une inutilisation prolongée.

Ajout d'huile hydraulique

Si votre fendeuse de bûches a été livrée préassemblée, suivez ces instructions :

1. Placez la fendeuse de bûches sur une surface plane et horizontale.
2. Retirez le bouchon d'expédition en plastique du réservoir d'huile se trouvant sur le dessus du réservoir (A) et jetez-le. Remplacez par le bouchon d'huile en acier (avec trou d'aération) livré avec la fendeuse de bûches (A).

⚠ MISE EN GARDE

Ne faites pas fonctionner la fendeuse de bûches avec un bouchon d'expédition temporaire.

La pression s'accumulera à l'intérieur du réservoir et des dommages potentiels pourraient survenir.

🗨 AVIS

Le réservoir hydraulique est délibérément trop rempli avant le départ de l'usine. Lorsque l'appareil a fonctionné, l'huile s'ajuste au niveau approprié.

- Après avoir fait fonctionner l'appareil et l'avoir soumis à des cycles pendant plusieurs minutes (pour purger l'air du système), arrêtez le moteur et vérifiez le niveau d'huile hydraulique à l'aide de l'indicateur de niveau transparent. Le niveau d'huile doit visiblement remplir l'indicateur de niveau transparent.

Si votre fendeuse de bûches a été livrée non assemblée, suivez ces instructions :

- S'assurer que la fendeuse de bûche soit sur une surface plane et de niveau.
- Retirer le bouchon de remplissage du réservoir d'huile (A).
- Ajoutez 18.9 L (5 gal.) d'huile hydraulique – consultez la section Spécifications pour connaître les types d'huile acceptables.
- Vérifier le niveau d'huile hydraulique par le voyant. Le niveau d'huile doit visiblement remplir l'indicateur de niveau transparent.

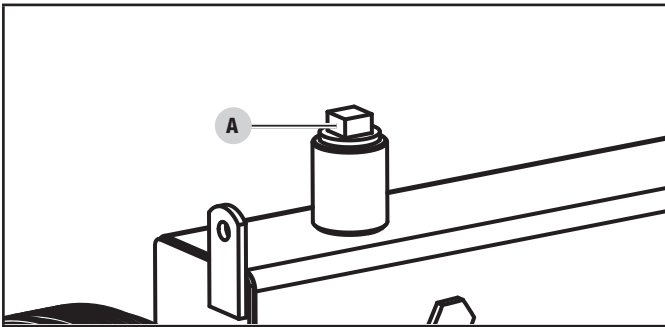

⚠ AVERTISSEMENT

NE retirez PAS le bouchon de remplissage d'huile hydraulique lorsque le moteur est en marche ou chaud. De l'huile chaude peut s'échapper et causer des brûlures graves. Laissez toujours refroidir complètement la fendeuse de bûches avant de retirer le bouchon d'huile hydraulique.

Les fendeuses de bûches hydrauliques produisent une pression et une température élevées. Le liquide hydraulique s'échappera par une piqûre de corrosion, transpercera la peau et entraînera une septicémie grave.

Inspectez périodiquement le système hydraulique et les fuites possibles. Ne vérifiez jamais les fuites avec vos mains lorsque le système est sous pression. Consultez immédiatement un médecin si vous avez été blessé par une éjection de fluide.

- Replacer et serrer le bouchon de remplissage et orienter le trou de ventilation loin de la zone de l'opérateur.
- Démarrer le moteur. (Consultez la section *Démarrage du moteur*)
- Tirer et pousser la cale de blocage pour purger l'air du système hydraulique. Lorsque le mouvement de la cale glisse facilement, le système est adéquatement purgé.

- Vérifiez l'indicateur de niveau transparent du réservoir d'huile hydraulique. Ajoutez environ 3 L (0.8 gal.) d'huile hydraulique pour montant le niveau jusqu'à l'indicateur de niveau transparent. NE PAS trop remplir.
- Vérifiez quotidiennement le niveau d'huile et rajoutez-en si nécessaire.

🗨 AVIS

Lorsque la température extérieure est inférieure à 0 °C (32 °F), il est possible d'utiliser l'huile de transmission Dexron III. Ne mélangez pas l'huile hydraulique et le liquide de transmission. Vidangez toute l'huile ou tout le liquide avant d'ajouter l'autre.

Pour obtenir plus de détails, consultez la section *Spécifications* du système d'huile hydraulique.

🗨 AVIS

Pour vérifier le niveau d'huile, utilisez l'indicateur de niveau transparent situé sur le réservoir. L'indicateur de niveau transparent comporte un repère indiquant le niveau d'huile acceptable. Si l'huile est en dessous du repère, ajoutez de l'huile si nécessaire. NE REMPLISSEZ PAS TROP LE RÉSERVOIR.

FONCTIONNEMENT

⚠ DANGER

Utilisez toujours la fendeuse de bûches à l'extérieur et loin des bâtiments, des fenêtres, des portes et des couvercles de prises d'air extérieures.

Inspection de la fendeuse de bûches avant chaque utilisation

- Vérifier le niveau de liquide hydraulique et inspecter visuellement tous les flexibles, équipements et cylindres afin de déceler une fuite, une fissure, de l'effilochage ou autre dommage.
- NE PAS mettre en marche la fendeuse de bûches s'il y a apparence de dommage ou de résidu huileux.
- Inspecter le moteur et s'assurer que le niveau de liquide hydraulique est correct avant de mettre en marche. Nettoyer et inspecter régulièrement le moteur s'il est muni d'un pare-étincelles (suivre le calendrier d'entretien du pare-étincelles).
- Garder les pneus bien gonflés en bon état. Se référer au flanc du pneu pour la pression recommandée.

⚠ AVERTISSEMENT

NE PAS surgonfler les pneus. De graves blessures peuvent survenir si les pneus explosent.

NE PAS remorquer la fendeuse de bûches si les pneus sont usés ou ne peuvent rester gonflés.

NE PAS dépasser la vitesse de remorquage maximale de 72 km/h (45 mi/h).

Changer l'orientation du coulisseau de la position horizontale à la position verticale

Lorsque les bûches sont trop lourdes pour être soulevées, le coulisseau de la fendeuse de bûches peut être déplacé de sa position horizontale à une position verticale.

Pour ce faire:

1. Bloquez les roues de façon à éviter que le châssis ne roule.
2. Tirez sur la goupille à ressort située sur le verrou de la poutre horizontale fixée à la barre de remorquage pour libérer la poutre. En vous tenant debout à côté du vérin hydraulique (côté opposé au moteur), saisissez fermement la poignée de la poutre et soulevez-la tout en poussant la poutre vers l'arrière jusqu'à ce qu'elle soit droite. (Attention, la poutre est lourde.)

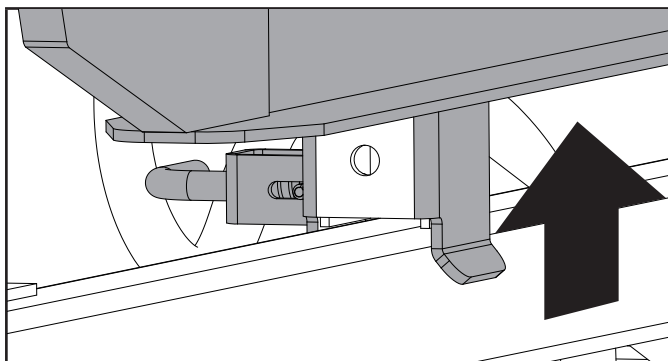
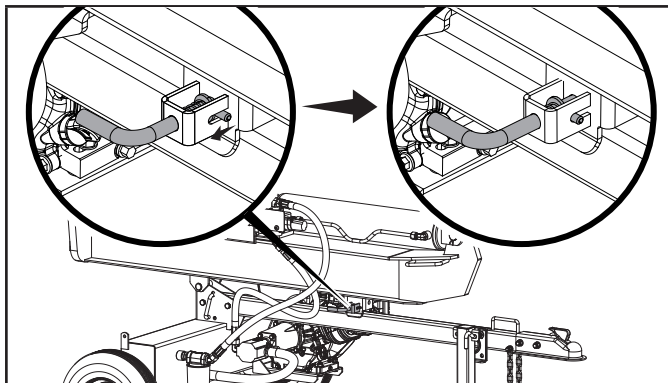

3. Tirez la goupille à ressort à verrouillage rapide et faites-la pivoter jusqu'à la position 9 heures autour du rebord de la poutre pour la fixer en position verticale.

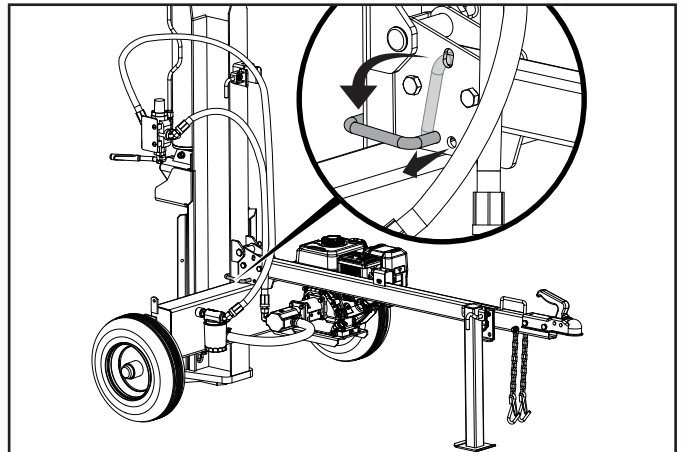

4. Pour passer de l'orientation verticale à l'orientation horizontale, inversez les étapes. La poutre se verrouille automatiquement en mode de verrouillage automatique sur la barre de remorquage lorsqu'elle est abaissée en position.

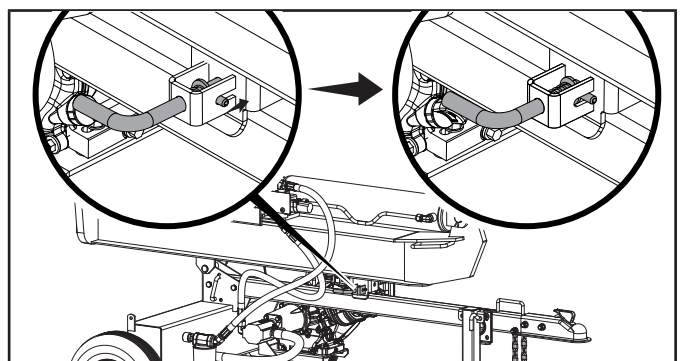
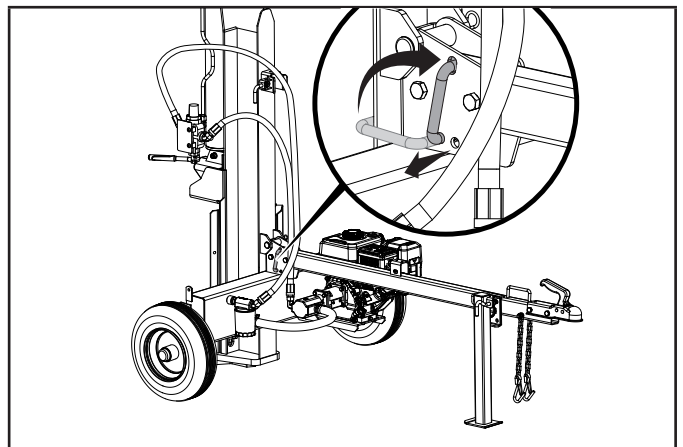

Remorquage de la fendeuse de bûches en toute sécurité

⚠ AVERTISSEMENT

1. Vérifiez toujours les règlements locaux, fédéraux ou provinciaux concernant le remorquage, l'immatriculation et les feux avant de remorquer votre fendeuse de bûches. Relisez les avertissements de sécurité du remorquage dans le manuel du véhicule de remorquage.
2. Avant de la remorquer, vérifiez qu'elle est arrimée correctement au véhicule et que le jeu des attelages de chaînes est suffisant pour tourner.
3. Avant de transporter la fendeuse de bûches, vérifiez toujours que le robinet de carburant est FERMÉ et que le réservoir de carburant est vide.
4. La patte d'appui doit être fixée en position vers le haut pour le remorquage.
5. Si vous utilisez une housse de fendeuse de bûches, retirez TOUJOURS la housse avant de remorquer le fendeur de bûches.
6. Ne jamais excéder la limite maximale de vitesse de route de 72 km/h (45 mi/h). Remorquer la fendeuse de bûches à des vitesses dépassant les 72 km/h (45 mi/h) pourrait entraîner de graves blessures voire la mort. Toujours ajuster la vitesse de remorquage au type de terrain à parcourir et aux conditions de la route.
7. Toujours débrancher la fendeuse de bûches du véhicule avant de l'utiliser.

Emplacement de la fendeuse de bûches

⚠ AVERTISSEMENT

Utilisez la fendeuse de bûches TOUJOURS à l'extérieur.

NE JAMAIS placer ou utiliser la fendeuse de bûches à proximité de fenêtres, de portes, de bouches d'aération, de prises d'air ou d'autres ouvertures, où des gaz d'échappement toxiques du moteur pourraient être aspirés dans des espaces occupés.

Maintenez toujours une distance minimale de 1,5 m (5 pi) avec la végétation combustible sèche, afin d'éviter les incendies lorsque vous utilisez cette fendeuse de bûches.

Laissez toujours un espace libre d'au moins 0,9 m (3 pi) sur tous les côtés de la fendeuse de bûches, afin de permettre un fonctionnement sûr, un refroidissement adéquat, la maintenance et l'entretien.

Placez toujours la fendeuse de bûches sur une surface plane et solide, afin d'assurer une bonne assise.

NE PAS travailler dans la boue, sur la glace, dans les herbes hautes, les broussailles ou la neige.

Utilisez la fendeuse de bûches TOUJOURS autour de la zone de travail comme indiqué ci-dessous.

POSITION DE FONCTIONNEMENT À L'HORIZONTALE

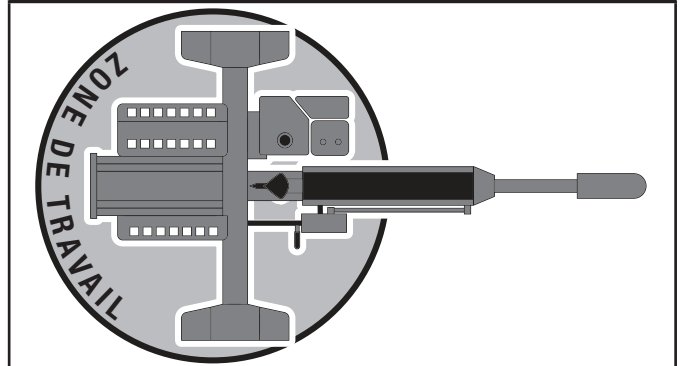

POSITION DE FONCTIONNEMENT À LA VERTICALE

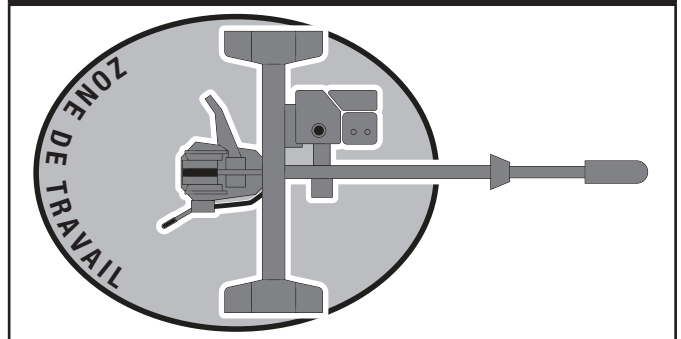

AVIS**Pour un fonctionnement vertical :**

- Retirez la goupille de verrouillage de la poutre du support de poutre.
- Utilisez la poignée du cylindre pour faire pivoter la poutre en position verticale.
- Insérez la goupille de verrouillage de la poutre dans le support de pivotement.

AVERTISSEMENT

TOUJOURS utiliser la fendeuse de bûches selon son usage prévu. La fendeuse de bûches devrait toujours être utilisée pour couper des bûches de bois en longueur et dans le sens du grain de bois.

NE JAMAIS modifier les réglages du moteur, les vitesses de fonctionnement, les réglages de pression ou n'apportez aucune autre modification à la fendeuse de bûches. Toute modification peut entraîner des dommages matériels, des blessures graves ou la mort et annuler la garantie du fabricant.

NE JAMAIS attacher de cordes, de câbles ou d'autres accessoires au levier de soupape de commande de la fendeuse de bûches.

TOUJOURS utiliser la fendeuse de bûches de jour.

NE JAMAIS utiliser ni laisser une tierce personne utiliser la fendeuse de bûches en état d'ébriété, soit par l'alcool, les drogues soit par la médication.

NE JAMAIS laisser la fendeuse de bûches sans surveillance lorsque le moteur est en marche.

NE PAS changer la position de fente lorsque le moteur est en marche. Éviter de toucher le pot d'échappement, ceci peut causer de graves brûlures.

TOUJOURS s'assurer que la poutre est en position verrouillée.

NE PAS laisser tomber la poutre, car elle pourrait écraser les doigts ou endommager la fendeuse de bûches.

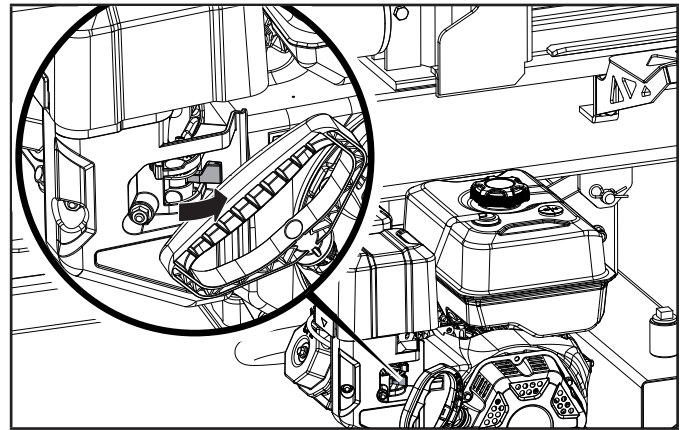

3. Déplacez l'étrangleur à la position « ÉTRANGLEUR ».

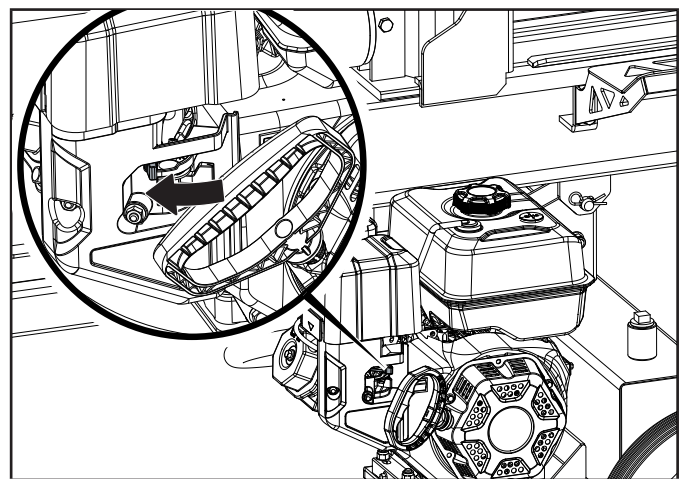

4. Tirez lentement la corde du démarreur jusqu'à ce que vous ressentiez une résistance, puis tirez rapidement.

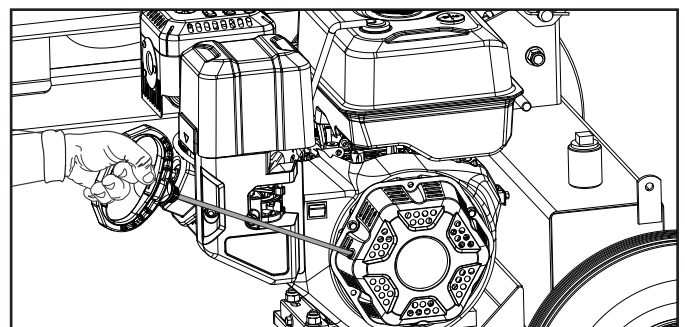

5. Dès que le moteur démarre, déplacez l'étrangleur à la position « EN MARCHE ».

AVIS

Gardez le levier d'étrangleur en position "CHOKE" pendant 2 tirages du démarreur à rappel. Après le deuxième tirage, déplacez le levier d'étranglement en position "EN MARCHE" pour jusqu'à 3 autres tirages du démarreur à rappel. Trop d'étranglement entraîne l'encrassement de la bougie d'allumage ou le noyage du moteur en raison du manque d'air entrant. Cela provoquera un démarrage impossible du moteur.

Démarrage du moteur

1. S'assurer que le moteur est sur une surface plane et de niveau.
2. Tournez le robinet d'alimentation en combustible en position « OUVERT ».

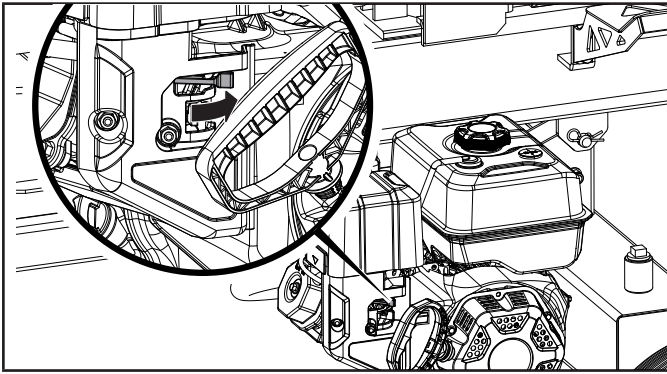

AVIS

Si le moteur démarre, mais ne se met pas en marche, s'assurer que la fendeuse de bûches est placée sur une surface plane et à niveau. Le moteur est muni d'un capteur de niveau de liquide qui bloquera sa mise en marche quand le niveau du liquide tombe sous le seuil critique.

Arrêt du moteur

En cas d'urgence, tournez le commutateur du moteur au position « ARRÊT ».

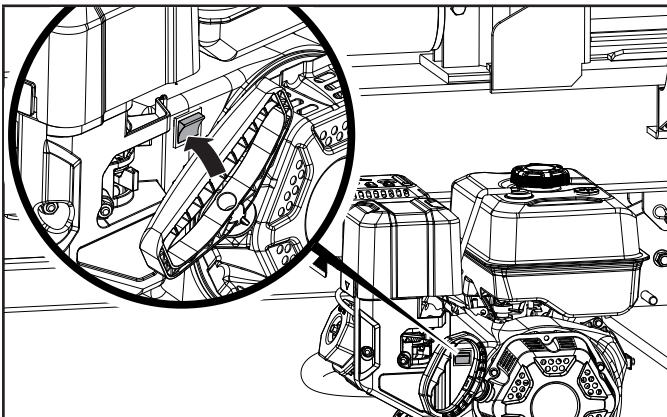

Sous des conditions d'utilisation normales :

1. Tournez le robinet d'alimentation en combustible à la position « ARRÊT ».

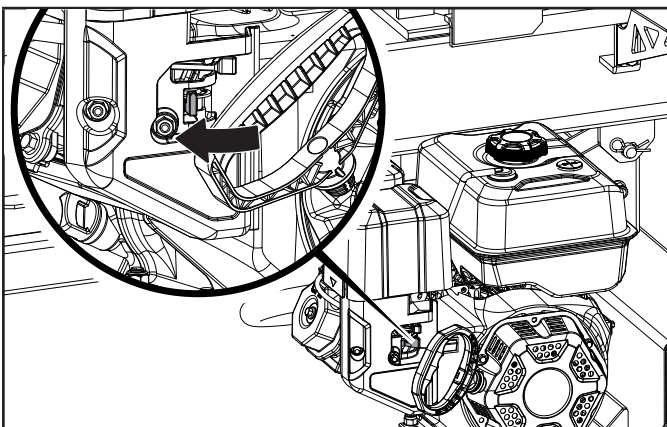

2. Laissez fonctionner le moteur jusqu'à ce que le moteur s'arrête par manque d'essence. Cela prend généralement quelques minutes.

Important : Assurez-vous toujours que le robinet de carburant est en position « ARRÊT » lorsque le moteur n'est pas utilisé.

AVIS

Si le moteur ne sera pas utilisé durant une période de deux (2) semaines ou plus, consulter la section *Entreposage* pour le rangement adéquat du moteur et du carburant.

Fonctionnement de la fendeuse de bûches

1. TOUJOURS porter l'équipement de protection personnel approprié pour protéger les yeux, les oreilles et le corps.

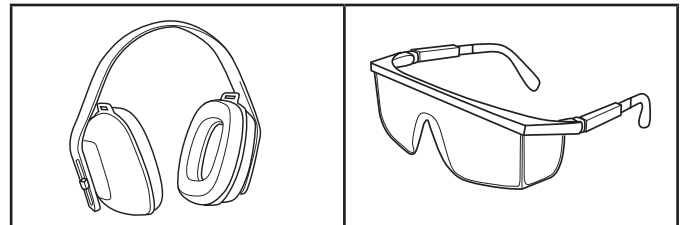

2. Bloquer les pneus et fixer les pieds de soutien dans la position EN BAS pour prévenir les mouvements inattendus de la fendeuse de bûches lorsqu'elle est en marche.
3. Placer la fendeuse de bûches à la position horizontale ou verticale.

AVIS

La position HORIZONTALE est utilisée pour les bûches légères qui peuvent facilement être chargées sur la poutre.

La position VERTICALE est utilisée pour les bûches légères ainsi que les bûches plus lourdes qui sont plus difficiles à charger sur la poutre.

Des blessures au dos peuvent découler d'une mauvaise technique de levage de bûches, prière d'utiliser une technique de levage appropriée.

4. Chargez une grume sur la poutre contre la plaque d'extrémité (LONGUEUR MAXIMALE DE LA GRUME – 61 cm [24 po]).
5. Afin de stabiliser la grume, placez votre main gauche sur le côté de la grume.

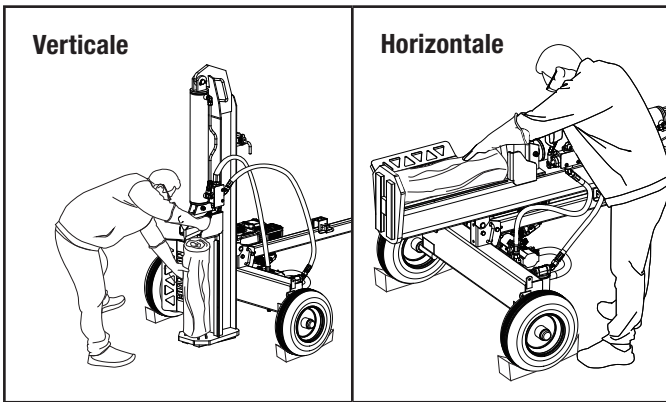

⚠ AVERTISSEMENT

Ne placez jamais votre main sur les extrémités de la grume, entre la grume et la plaque d'extrémité ou entre la grume et la cale de fendage.

⚠ AVERTISSEMENT

Un seul opérateur est autorisé. L'adulte, qui charge et stabilise la grume, doit être la personne qui actionne la poignée de commande.

6. Assurez-vous que tous les membres sont loin des zones d'écrasement.
7. Utilisez votre main droite pour pousser la poignée de la vanne de commande vers l'avant (vers la plaque d'extrémité) afin de fendre la grume.
8. Retirez la main gauche de la grume lorsque la cale commence à entrer en contact avec la grume. Maintenez la poignée de commande en position avant jusqu'à ce que la grume se fende.
9. Poussez la poignée de la vanne de commande automatique vers l'arrière pour remettre la cale dans sa position initiale.
10. Retirez le bois fendu de la zone de travail.

🗨 AVIS

Il est normal que l'huile hydraulique ait un aspect mousseux ou écumeux pendant le fonctionnement. Cela peut être dû au fait que l'huile agitée dans le réservoir recueille de l'air.

🗨 AVIS

Si une bûche reste coincée, s'enfoncé ou ne se fend pas complètement, poussez la poignée de commande dans le sens inverse et laissez la fendeuse de bûches dégager la bûche de la coinçon.

TOUJOURS tenir les mains à l'écart de la grume et de la cale pendant qu'elle se rétracte.

🗨 AVIS

La course du cylindre est conçue de manière à ce que la cale s'arrête à environ 3,8 cm (1,5 po) de la plaque d'extrémité.

Fonctionnement à haute altitude

La densité de l'air à haute altitude est plus élevée qu'au niveau de la mer. La puissance du moteur diminue à mesure que la masse atmosphérique et le rapport air-carburant diminuent. La puissance du moteur et la sortie de la fendeuse de bûches sont réduites d'environ 3½ % à chaque 305 mètres (1000 pieds) d'élévation au-dessus du niveau de la mer. Il s'agit d'un effet naturel et il est impossible d'y remédier en ajustant le moteur. À haute altitude, l'augmentation des émissions d'échappement peut entraîner l'augmentation du rapport air-carburant. D'autres problèmes peuvent également se produire à haute altitude, y compris un démarrage difficile, une consommation accrue de carburant et l'encrassement des bougies.

Pour réduire les problèmes liés à la haute altitude, autre que la perte de puissance naturelle, Champion Power Equipment peut vous fournir un pointeau principal de carburateur pour haute altitude. Le pointeau principal de remplacement et les instructions d'installation peuvent être obtenus en communiquant avec le centre de service à la clientèle. Les instructions d'installation sont également disponibles dans le bulletin technique du site Internet de Champion Power Equipment.

Le numéro de pièce et l'altitude minimale recommandée pour utilisation du pointeau principal du carburateur à haute altitude sont fournis dans le tableau ci-dessous.

Pour choisir le bon pointeau principal, vous devez disposer du modèle du carburateur. Le code figure sur le côté du carburateur. Sélectionnez le numéro de pièce du pointeau principal correspondant au code qui figure sur votre carburateur.

Code carb.	No gicleur	haute altitude
16100-000052	16161-000079	914,4-1828,8 m. (3000-6000 pi)
	16161-000031	1828,8-2438,4 m (6000-8000 pi)

⚠ AVERTISSEMENT

L'utilisation du pointeau principal de remplacement à une altitude inférieure à l'altitude minimale recommandée peut endommager le moteur. Pour le fonctionnement à plus faible altitude, on doit utiliser un pointeau principal standard. L'utilisation du moteur avec la mauvaise configuration à une altitude donnée peut augmenter ses émissions et diminuer l'efficacité et le rendement du carburant.

ENTRETIEN

Assurez-vous que la fendeuse de bûches est maintenue propre et entreposée correctement. Ne faire fonctionner toujours l'appareil que sur une surface plane et à niveau, dans un milieu de travail propre et sec. N'exposez PAS l'appareil à des conditions extrêmes, comme la poussière, la saleté, l'humidité excessives ou les vapeurs corrosives. Vérifiez tous les événements d'aération et toutes les fentes de refroidissement pour vous assurer qu'ils sont propres et non obstrués.

Nettoyez le pare-étincelles toutes les 100 heures.

Vérifiez et serrez tous les boulons et écrous avant d'utiliser la fendeuse de bûches.

⚠ AVERTISSEMENT

N'utilisez jamais une fendeuse de bûches endommagée ou défectueuse.

⚠ AVERTISSEMENT

Un entretien inadéquat annulera votre garantie.

🗨 AVIS

Pour les dispositifs et systèmes de contrôle des émissions, lisez et comprenez vos responsabilités pour le service, comme indiqué dans l'énoncé de « Emission Control Warranty Statement » de ce manuel.

Le propriétaire/l'utilisateur est responsable de tout l'entretien périodique.

Reportez-vous à la section *Calendrier d'entretien* de ce manuel pour effectuer tous les travaux d'entretien prévus en temps voulu.

Corrigez tout problème avant de faire fonctionner la fendeuse de bûches.

Pour obtenir de l'assistance ou des pièces détachées, prenez contact avec notre équipe d'assistance technique au 1-877-338-0999.

Nettoyer la fendeuse de bûches

⚠ MISE EN GARDE

N'aspergez PAS le moteur avec de l'eau.

L'eau peut contaminer le système de carburant et entrer dans le moteur par les fentes de refroidissement et endommager le moteur.

Enlevez les débris du coulisseau, du biseau et de la plaque d'extrémité.

Utilisez un chiffon humide pour nettoyer les surfaces extérieures du moteur et de la fendeuse de bûches.

Utilisez une brosse à poils doux pour enlever la saleté et l'huile en excès.

Utilisez un compresseur d'air (25 lb/po2) pour enlever la poussière et les débris du moteur.

Essuyez toutes les pièces métalliques avec un chiffon huileux pour aider à prévenir la rouille et la corrosion.

Changement de l'huile moteur

Vidangez l'huile lorsque le moteur est chaud. Reportez-vous au tableau de spécifications d'huile afin de sélectionner le bon type d'huile pour votre milieu de fonctionnement.

1. Retirez le bouchon de vidange d'huile au moyen d'une douille de 12 mm (non comprise) et d'une rallonge.

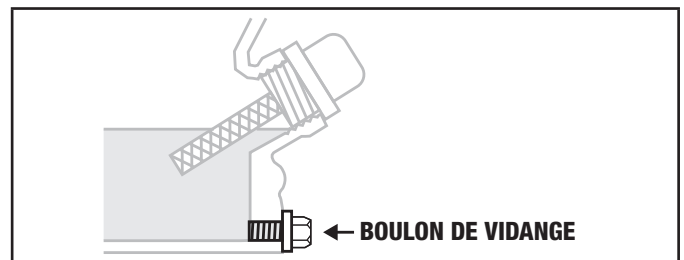

2. Laissez l'huile s'écouler complètement dans un récipient approprié.
3. Remplacez le bouchon de vidange de l'huile.
4. Enlevez le bouchon/la jauge de l'orifice de remplissage de l'huile pour ajouter de l'huile.
5. Ajoutez de l'huile conformément à la section Ajouter de l'huile moteur dans l'assemblage. NE REMPLISSEZ PAS TROP LE RÉSERVOIR. Huile non incluse pour l'entretien courant.
6. Jetez l'huile usagée dans un centre de gestion des déchets approuvé.

🗨 AVIS

Une fois que l'huile a été ajoutée, vérifiez pour voir si l'huile est d'environ 1 à 2 filetages inférieurs au niveau de l'ouverture de l'orifice de remplissage. Si vous utilisez la jauge pour vérifier le niveau d'huile, ne vissez PAS la jauge lors de la vérification.

Nettoyage et réglage de la bougie d'allumage

1. Retirez le fil de la bougie d'allumage de la bougie d'allumage.
2. Utilisez une clé à douille pour bougie d'allumage (non fournie) ou une douille de 13/16 po (21 mm) (non comprise) pour retirer la bougie.
3. Inspectez l'électrode de la bougie d'allumage. Elle doit être propre et non usée pour produire l'étincelle nécessaire à l'allumage.
4. Assurez-vous que l'écartement de la bougie d'allumage de 0,028 – 0,031 po (0,7 – 0,8 mm).

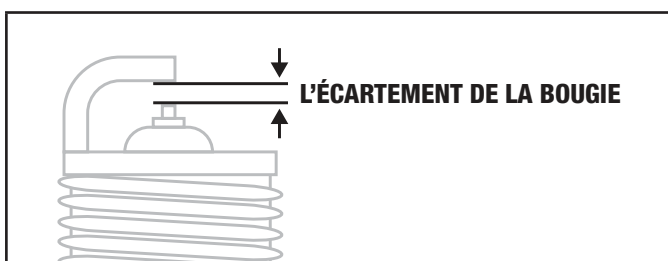

5. Reportez-vous aux types de bougies d'allumage dans la section des spécifications lors du remplacement de la bougie.
6. Réinstallez fermement la bougie d'allumage.
7. Fixez le fil de bougie d'allumage à la bougie d'allumage.

Nettoyage du filtre à air

1. À l'aide de votre doigt, indiscret l'onglet extérieur et vers le haut légèrement soulever le couvercle du filtre à air au-dessus de la position de verrouillage de l'onglet.

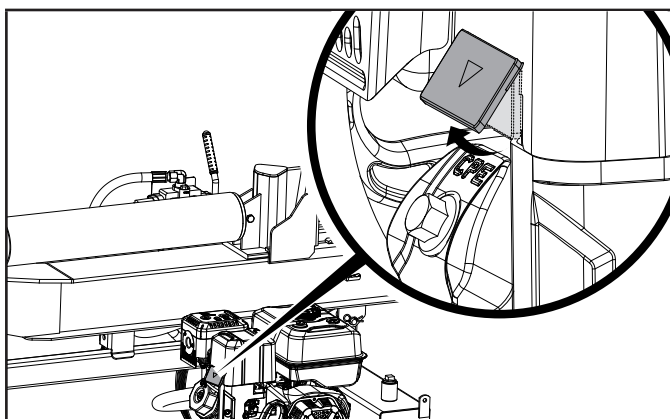

2. Retirez à la fois le couvercle du filtre à air et l'élément filtre à air.

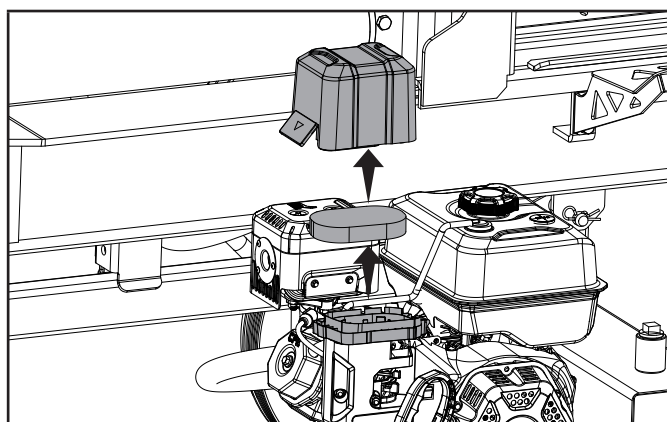

3. Lavez avec un détergent doux et de l'eau. Asséchez complètement avec un chiffon propre.
4. Saturer d'huile à moteur propre.
5. Pressez dans un chiffon absorbant propre pour retirer l'excédent d'huile.
6. Placez le filtre dans l'assemblage.
7. Rattacher le couvercle du filtre à air. Fixez le côté le plus proche du réservoir d'essence, puis pivotez vers le bas pour fermer. Assurez-vous que le couvercle du filtre à air s'enclenche en place.

Changement de l'huile hydraulique

Arrêtez toujours le moteur et débranchez la bougie d'allumage.

Remplacez le filtre à huile hydraulique après les 50 premières heures d'utilisation, puis toutes les 100 heures ou en fonction de la saison.

AVIS

Lorsque les fendeuses à bois ne sont pas utilisées pendant de longues périodes et qu'elles sont exposées à des changements de température, de l'humidité peut se former à l'intérieur du réservoir sous forme de condensation.

1. Commencez avec le cylindre rétracté et le robinet de carburant du moteur en position « ARRÊT ».
2. Libérer toute pression en déplaçant le levier de la soupape vers l'avant et l'arrière à plusieurs reprises.
3. Placer un contenant sous le réservoir hydraulique. S'assurer qu'il soit suffisamment grand pour loger le contenu du réservoir.

AVIS

Le bouchon de vidange est scellé avec du ruban de Teflon®. Ajouter 2 à 3 tours de nouveau ruban de Teflon® au besoin en remplaçant le bouchon de vidange pour prévenir les fuites d'huile.

4. Pour vidanger l'huile :

- Placez un récipient de vidange d'huile sous le bouchon de vidange. Dévissez (dans le sens antihoraire) et retirez le bouchon de vidange du réservoir situé au fond du réservoir hydraulique. Laissez l'huile s'écouler complètement du réservoir jusque dans le récipient. Appliquez à nouveau du ruban d'étanchéité Teflon® sur le filetage du bouchon de vidange, puis réinsérez et tournez (dans le sens horaire) le bouchon de vidange du réservoir. Serrez, mais pas trop.
- Placez un récipient de vidange d'huile sous le filtre à huile externe. Dévissez (dans le sens antihoraire) et retirez le filtre à huile hydraulique externe et vidangez l'huile du filtre dans le conteneur. Une sangle ou une clé à filtre à huile peut être nécessaire.

AVIS

L'huile s'écoule du filtre et du boîtier de filtre.

- Trouvez un filtre de rechange approuvé.
- Lubrifiez le joint du nouveau filtre avec une fine couche d'huile propre.
- Installez un nouveau filtre à huile hydraulique (A). Vissez le nouveau filtre dans le sens horaire. Serrez de 3/4 à 1 tour après que le joint entre en contact.

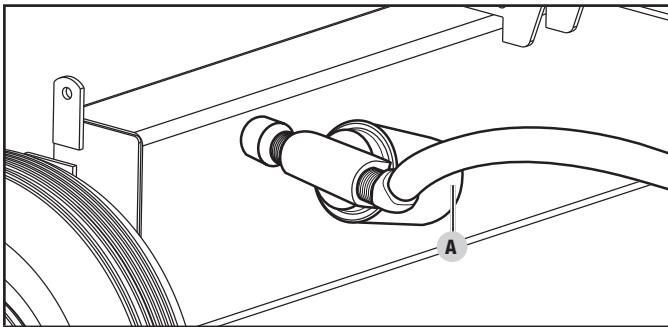
**AVIS**

Installez un nouveau filtre à huile hydraulique à chaque vidange de l'huile hydraulique (si votre fendeuse de bûches est équipée de cette fonction).

- Placez un récipient de vidange d'huile sous le grand flexible transparent qui va du réservoir à la pompe.

- Desserrez le collier de serrage fixé au raccord du réservoir.
- Débranchez le flexible du raccord et vidangez l'huile dans le récipient.
- À l'aide d'une grosse clé, dévissez le raccord du réservoir pour exposer le filtre interne du réservoir.
- Vérifiez qu'il n'y a pas de débris sur la crépine. À l'aide d'une serviette propre ou d'un pistolet à air comprimé, retirez soigneusement tous les débris.

AVIS

Soyez prudent lorsque vous manipulez la crépine, car elle peut être facilement endommagée.

- Appliquez un nouveau ruban d'étanchéité Teflon® sur le filetage, réinsérez dans le réservoir et serrez. Veillez à bien serrer, mais pas trop.
5. Dévissez et retirez le bouchon de remplissage du réservoir situé sur le dessus du réservoir (B). À l'aide d'un entonnoir, ajoutez environ 18.9 L (5 gal.) d'huile hydraulique dans le réservoir. Essayez toute trace d'huile renversée.
 6. Tournez le robinet de carburant en position « MARCHÉ » et démarrez le moteur. Purgez l'air du système en déployant et en rétractant la cale plusieurs fois jusqu'à ce que le mouvement soit régulier.
 7. Vérifiez le niveau d'huile hydraulique à l'aide de l'indicateur de niveau transparent. Ajoutez 3 L (0.8 gal.) d'huile hydraulique, pour que le niveau d'huile soit visible dans l'indicateur de niveau transparent (C).

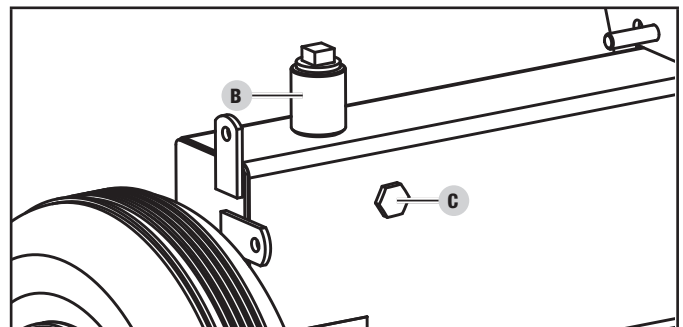

8. Éliminez l'huile usagée dans des lieux de recyclage agréés, conformément aux réglementations fédérales, étatiques, provinciales ou locales.

AVERTISSEMENT

Toujours fermer le moteur, débrancher la bougie et libérer la pression du système avant de nettoyer, ajuster ou réparer la fendeuse de bûches. Libérer la pression du système en déplaçant le levier de commande de la fendeuse vers l'arrière et l'avant à plusieurs reprises.

AVIS

Reportez-vous à *Caractéristiques techniques* pour obtenir la liste des filtres de remplacement compatibles ou communiquez avec Champion Power Equipment en composant le 1-877-338-0999 pour commander un filtre de remplacement d'origine.

Programme d'entretien

Les intervalles d'entretien indiqués dans le programme d'entretien suivant doivent être respectés.

Effectuez l'entretien de la fendeuse de bûches plus fréquemment lorsqu'elle fonctionne dans des conditions défavorables.

Communiquez avec notre équipe d'assistance technique au 1-877-338-0999 pour trouver le concessionnaire d'entretien certifié CPE le plus proche pour vos besoins d'entretien de la fendeuse de bûches ou du moteur.

TOUTES LES 8 HEURES OU QUOTIDIENNEMENT

- Vérifiez le moteur et les niveaux d'huile hydraulique
- Nettoyez autour de l'admission d'air et le silencieux

LES 5 PREMIÈRES HEURES

- Vidangez l'huile

TOUTES LES 50 HEURES OU CHAQUE SAISON

- Nettoyez le filtre à air
- Vidangez l'huile en cas de fonctionnement sous forte charge ou dans des environnements chauds

TOUTES LES 100 HEURES OU CHAQUE SAISON

- Vidangez l'huile
- Nettoyez ou réglez la bougie d'allumage
- Vérifiez ou réglez l'écartement de la soupape*
- Nettoyez le pare-étincelles
- Nettoyez le réservoir et le filtre d'essence*
- Changez l'huile hydraulique
- Changez le filtre de l'huile hydraulique

TOUTES LES 250 HEURES

- Nettoyez la chambre de combustion*

CHAQUE ANNÉE

- Inspectez les roulements de roue et réappliquez la graisse à roulement.

TOUS LES 3 ANS

- Remplacez le conduit d'essence*

***Doit être effectué par des propriétaires ou des centres de service certifiés CPE qui sont informés et expérimentés.*

RANGEMENT

Reportez-vous à la section *Entretien* pour les instructions de nettoyage approprié.

Rangement de la fendeuse de bûches

1. La fendeuse de bûches doit être froide pendant au moins 5 minutes avant d'être rangée.
2. Nettoyez la fendeuse de bûches avant de la ranger conformément à la section *Entretien*.
3. Rétractez la cale pour protéger la tige de la corrosion.
4. Essuyez la poutre et la cale avec un chiffon graisseux pour prévenir la rouille et la corrosion.

Moteur entreposé pour moins de 30 jours

1. Laissez le moteur refroidir complètement avant de le ranger.
2. Nettoyez le moteur selon la section *Entretien*.
3. Pour prolonger la durée d'entreposage du carburant, ajoutez un stabilisateur de carburant correctement formulé dans le réservoir.
4. Assurez-vous que le robinet d'essence se trouve en position « ARRÊT ».

Moteur entreposé pour plus de 30 jours

1. Ajoutez un stabilisateur de carburant correctement formulé au réservoir.
2. Faites fonctionner le moteur pendant quelques minutes pour que l'essence traitée passe dans le système et le carburateur.
3. Tournez le robinet d'essence à la position « ARRÊT ».
4. Laissez le moteur en marche jusqu'à ce que le manque d'essence arrête le moteur. Cela prend habituellement quelques minutes.
5. Le moteur doit refroidir complètement avant le nettoyage et l'entreposage.
6. Nettoyez le moteur selon la section *Entretien*.
7. Vidangez l'huile.

8. Retirez la bougie d'allumage et versez environ 14,8 mL (1/2 oz) d'huile dans le vérin. À l'aide du lanceur à rappel, faites tourner le moteur doucement pour répartir l'huile et lubrifier le vérin.
9. Remplacez la bougie d'allumage.

⚠ AVERTISSEMENT

N'entreposez jamais la fendeuse de bûches à l'intérieur à proximité des appareils avec source de chaleur ou flamme nue, étincelle ou veilleuse, car ils peuvent enflammer les vapeurs d'essence.

N'entreposez PAS une fendeuse de bûches à proximité d'engrais ou de tout matériau corrosif. Même avec un réservoir d'essence vide, les vapeurs d'essence pourraient s'enflammer.

FICHE TECHNIQUE

Spécifications de la fendeuse de bûches

Force de piston	32 tonnes
Durée du cycle	16 secondes
Capacité du réservoir hydraulique	18,9 L (5 gal.)
Longueur maximum de la bûche	61 cm (24 po)
Poids maximum de la bûche	45 kg (100 lb)
Format de boule d'accouplement	5,1 cm (2 po)
Dimension des pneus	40,6 cm (16 po)
Vitesse maximale de remorquage	72 km/h (45 mi/h)
Diamètre du cylindre	12 cm × 58,4 cm (4,8 po × 23 po)
Taille de la tige du cylindre	4,5 cm (1,8 po)
Pompe à engrenages	2 étages
Capacité de débit maximum	3 600 pression en psi
Capacité de débit maximum	53 LPM (14 GPM)
Commande de soupapes	Encliquetage (retour automatique)
Poids net	224,5 kg (495 lb)
Hauteur	221,8 cm (87,3 po)
Largeur	130,2 cm (51,3 po)
Longueur	40,8 cm (103,6 po)

Caractéristiques du moteur

Modèle	R300P
Cylindrée	301 cm ³
Type	4-temps OHV
Type de démarrage	Lanceur à rappel

Spécifications de l'huile

NE REMPLISSEZ PAS TROP LE RÉSERVOIR D'ESSENCE.

Type	Consultez le tableau ci-dessous
Capacité	1100 ml (37,2 oz liq)

Type d'huile du moteur recommandé	
	10W-30
	5W-30
	10W-40
	5W-30 Entièrement synthétique
°F	-20 0 20 40 60 80 100 120
°C	-28,9 -17,8 -6,7 4,4 15,6 26,7 37,8 48,9
Température ambiante	

AVIS

La température affectera l'huile moteur et les performances du moteur. Changez le type d'huile moteur utilisé en fonction de la température indiquée dans le tableau « Type d'huile moteur recommandé ».

Spécifications pour huile hydraulique

Capacité

Pour une utilisation tout au long de l'année dans les climats plus chauds (toujours AU-DESSUS de 0 °C/32 °F) :

- ISO 32/SAE10W
- Huile hydraulique universelle

Pour une utilisation tout au long de l'année dans les climats plus froids (SOUS 0 °C/32 °F) :

- Liquide de transmission automatique

Filtres de rechange :

- Fram PH9342
- K&N HP-2008
- Wix 51361

Spécifications du carburant

Utilisez de l'essence sans plomb ordinaire avec un indice d'octane minimal de 87 qui contient 10 % d'éthanol maximum. N'UTILISEZ PAS E15 ou E85. NE REMPLISSEZ PAS TROP LE RÉSERVOIR D'HUILE.

Capacité du réservoir d'essence

Spécifications de la bougie d'étincelle

Type OEM	F6RTC
Type de rechange	NGK BPR6ES or equivalent
Écart	0,7-0,8 mm (0,028-0,031 po)

Spécifications du distributeur

Dégagement d'admission	0,05-0,1 mm (0,002-0,0039 po)
Dégagement d'échappement ...	0,05-0,1 mm (0,002-0,0039 po)

AVIS

Un bulletin technique concernant la procédure de réglage de la soupape est disponible à www.championpowerequipment.com

Message important concernant la température

Votre produit est conçu avec des caractéristiques nominales pour un fonctionnement continu à une température pouvant atteindre jusqu'à 40 °C (104 °F). Si nécessaire, votre produit peut être utilisé à des températures comprises entre -15 °C (5 °F) et 50 °C (122 °F) pendant de courtes périodes. Si le produit a été exposé à des températures hors de cette plage pendant la période de rangement, vous devrez attendre que la température se retrouve dans cette plage avant de l'utiliser. En toutes circonstances, le produit doit toujours être utilisé à l'extérieur, dans un endroit bien aéré, loin des portes, fenêtres et bouches d'aération.

AVIS

Lorsque la température est inférieure à 0 °C (32 °F), utilisez le liquide de transmission automatique (Dexron-III ou similaire).

DÉPANNAGE

Problème	Cause	Solution
Le moteur ne démarre pas.	Pas de carburant.	Ajouter du carburant.
	Bougie défectueuse.	Remplacer la bougie.
	La fendeuse de bûches est chargée au démarrage.	Déchargez la fendeuse de bûches.
Le moteur ne démarre pas; Le moteur démarre, mais tourne mal.	Faible niveau d'huile.	Remplir le carter de moteur au bon niveau. Placer le moteur sur une surface plane, de niveau.
	Étrangleur dans la mauvaise position.	Régler l'étrangleur.
	Fil de bougie lâche.	Fixer le fil à la bougie.
Le moteur s'interrompt durant le fonctionnement.	Manque de carburant.	Remplir le réservoir d'essence.
	Faible niveau d'huile.	Remplir le carter de moteur au bon niveau. Placer le moteur sur une surface plane, de niveau.
Le moteur n'offre pas suffisamment de puissance ou surchauffe.	Ventilation insuffisante.	Vérifier les obstructions d'air et déplacer dans une zone bien aérée.
Le mouvement du coin est lent ou erratique.	Air présent dans le système d'huile hydraulique.	Purger l'air en étirant et rétractant le coin à plusieurs reprises jusqu'à ce que le mouvement soit facile.
	Débris logés dans les guides de poutrelle.	Nettoyer les débris de la poutrelle.
	Faible niveau d'huile hydraulique.	Vérifier le niveau d'huile et en ajouter au besoin.
De l'huile fuit du cylindre.	Joint de tige de cylindre défectueux.	Communiquer avec le service à la clientèle.
	Tige de cylindre rayée ou déformée.	Communiquer avec le service à la clientèle.
	Desserrer le raccord hydraulique.	Serrer le raccord hydraulique.
	Joint de rondelle combinée défectueux sur le raccord hydraulique de cylindre.	Communiquer avec le service à la clientèle.
Le coin ne s'étire pas et ne se rétracte pas.	Soupape de commande défectueuse.	Communiquer avec le service à la clientèle.
	Pompe hydraulique défectueuse.	Communiquer avec le service à la clientèle.
	Bas de l'huile hydraulique.	Vérifier le niveau d'huile et ajouter au besoin.
Rebondissement excessif durant le remorquage.	Pneus insuffisamment gonflés.	Gonfler les pneus à la pression adéquate. Se référer à la paroi du pneu.

Une aide technique complémentaire :

Service technique

Ligne sans frais : 1-877-338-0999

tech@championpowerequipment.com

GARANTIE*

CHAMPION POWER EQUIPMENT

GARANTIE LIMITÉE DE DEUX (2) ANS

Conditions de la garantie

Pour enregistrer votre produit pour bénéficier de la garantie et du service téléphonique d'assistance technique à vie GRATUIT, veuillez visiter :

<https://www.championpowerequipment.com/register>

Pour terminer l'enregistrement, vous devez inclure une copie du reçu de caisse comme preuve d'achat. Une preuve d'achat est requise pour bénéficier du service de garantie. Veuillez enregistrer votre produit dans les dix (10) jours suivant son achat.

Garantie de réparation et de remplacement

CPE garantit à l'acheteur original que les composants mécaniques et électriques seront exempts de défauts de matériau et de fabrication pour une période d'un an (pièces et main-d'œuvre) à partir de la date d'achat initiale et de 180 jours (pièces et main-d'œuvre) pour un usage commercial et industriel. Les frais de transport du produit pour réparation ou remplacement en vertu de cette garantie sont de la seule responsabilité de l'acheteur. Cette garantie n'est valable que pour l'acheteur initial et n'est pas transférable.

Ne pas rapporter le produit sur le lieu d'achat

Communiquez avec le soutien technique et CPE diagnostiquera tout problème par téléphone ou par courriel. Si le problème ne peut être résolu de cette manière, CPE autorisera, à sa discrétion, l'évaluation, la réparation ou le remplacement de la pièce ou du composant défectueux dans un centre de services CPE. CPE vous fournira un numéro de cas dans le cadre du service de garantie. Veuillez le conserver pour référence ultérieure. Les réparations ou remplacements effectués sans autorisation préalable, ou dans un établissement de réparations non autorisé, ne sont pas couverts par cette garantie.

Exclusions de la garantie

Cette garantie ne couvrira pas les réparations et équipements suivants :

Usure normale

Les produits contenant des composants mécaniques ou électriques doivent faire l'objet d'un entretien périodique pour bien fonctionner. Cette garantie ne couvre pas les réparations quand l'usure normale a épuisé la durée de vie utile d'une pièce ou de l'équipement complet.

Installation, utilisation et entretien

Cette garantie ne s'appliquera pas aux pièces et/ou à la main-d'œuvre s'il appert que le produit a été mal utilisé, a manqué d'entretien, a fait l'objet d'un accident, ou encore s'il a été malmené, chargé au-delà des limites du produit, modifié, mal installé ou mal connecté à un composant électrique. L'entretien normal n'est pas couvert par cette garantie. Il n'est pas nécessaire qu'il soit effectué à un établissement ou par une personne autorisée par CPE.

Autres exclusions

Cette garantie exclut :

- les défauts apparents portant notamment sur la peinture et les décalques, etc.,
- les articles d'usure tels que les éléments filtrants, joints toriques, etc.,
- les accessoires tels que les tuyaux et housses de rangement, etc.,
- les défauts dus à des catastrophes naturelles et autres événements majeurs au-delà du contrôle du fabricant,
- les problèmes causés par des pièces autres que celles de Champion Power Equipment.

Limites de la garantie implicite et des dommages indirects

Champion Power Equipment décline toute obligation en matière de réclamations concernant le temps perdu, l'utilisation de ce produit, le fret ou toute autre réclamation secondaire ou indirecte découlant de l'utilisation de ce produit par quiconque. CETTE GARANTIE ET LES GARANTIES CI-JOINTES DES SYSTÈMES ANTIPOLLUTION DE L'EPA DES ÉTATS-UNIS ET/OU CARB (SI APPLICABLES) REMPLACENT TOUTES LES AUTRES GARANTIES, EXPRESSE OU IMPLICITE, Y COMPRIS LES GARANTIES DE QUALITÉ MARCHANDE OU D'ADÉQUATION À UN USAGE PARTICULIER.

Les produits fournis en remplacement seront soumis à la garantie du produit original. La durée de la garantie du produit échangé sera calculée en fonction de la date d'achat du produit original.

Cette garantie vous donne certains droits, lesquels peuvent varier d'un état ou d'une province à l'autre. Il se peut que vous ayez des droits autres que ceux qui sont énoncés dans la garantie, selon votre état ou votre province.

Coordonnées

Adresse

Champion Power Equipment, Inc.
6370 S Pioneer Way, Unit 101
Las Vegas, NV 89113 É.-U.
www.championpowerequipment.com

Service à la clientèle

Ligne sans frais : 1 877 338-0999
info@championpowerequipment.com
N° télécopieur : 1 562 236-9429

Service technique

Ligne sans frais : 1 877 338-0999
tech@championpowerequipment.com

*Sauf indication contraire dans une des garanties de système antipollution suivantes (si applicable) pour les systèmes antipollution : U.S. Environment Protection Agency (EPA) et/ou California Air Resources Board (CARB).

GARANTIE DU SYSTÈME ANTIPOLLUTION DE CHAMPION POWER EQUIPMENT, INC. (CPE) ET DE L'AGENCE DE PROTECTION ENVIRONNEMENTALE DES ÉTATS-UNIS (E.P.A. DES É.-U.)

Votre moteur Champion Power Equipment (CPE) répond aux normes d'émissions de l'EPA des É.-U.

VOS DROITS ET OBLIGATIONS CONCERNANT LA GARANTIE :

L'EPA des É.-U. et CPE sont heureuses de vous d'expliquer la garantie des systèmes de contrôle des émissions fédéraux de votre petit moteur de véhicule hors route et d'équipement motorisé de 2024. Les nouveaux moteurs et équipements doivent être conçus, construits et équipés, au moment de la vente, de manière à répondre à la réglementation des petits moteurs hors route de l'EPA des É.-U. CPE garantit le système antipollution du moteur de votre petit véhicule hors route et de votre équipement pour la période décrite ci-dessous, pourvu qu'il n'ait pas été utilisé de manière abusive, négligé, modifié sans approbation ou mal entretenu.

Votre système antipollution doit comprendre des pièces comme un carburateur, un système d'injection, un système d'allumage, un pot catalytique et des canalisations de carburant. Il doit aussi être équipé de tuyaux, courroies, connecteurs et autres ensembles reliés aux émissions. Si une défectuosité couverte par la garantie survient, CPE réparera le moteur de votre petit véhicule hors route sans frais, y compris le diagnostic, les pièces et la main-d'œuvre.

COUVERTURE DE LA GARANTIE DU SYSTÈME ANTIPOLLUTION DU FABRICANT :

Le système antipollution est garanti pendant deux (2) ans et sous réserve des clauses indiquées ci-dessous. Si, pendant la période de couverture de la garantie, une pièce reliée aux émissions de votre moteur présente un défaut de matériaux ou de main-d'œuvre, CPE réparera ou remplacera cette pièce.

RESPONSABILITÉS DU PROPRIÉTAIRE CONCERNANT LA GARANTIE :

Comme propriétaire d'un petit véhicule hors route, vous êtes responsable d'effectuer l'entretien exigé comme indiqué dans votre manuel d'utilisation. CPE vous recommande de conserver tous vos reçus d'entretien de votre petit véhicule hors route, mais CPE ne peut pas refuser unilatéralement la réparation au titre de la garantie à cause de l'absence de reçus ou parce que vous n'avez effectué les entretiens planifiés.

Comme propriétaire d'un petit véhicule hors route, vous devez toutefois être informé que CPE peut refuser de réparer ou de remplacer une pièce de votre petit véhicule hors route couverte par la garantie si sa défectuosité survient à cause d'une utilisation abusive, d'une négligence, d'un entretien inadéquat ou d'une modification non approuvée.

Vous êtes responsable du transport de votre petit véhicule hors route vers un centre de réparations agréé de CPE ou un autre centre de réparations comme décrit sous la clause (3), article (f) ci-dessous, un détaillant CPE ou CPE situé à Las Vegas au Nevada dès que le problème survient. Les réparations au titre de la garantie doivent être faites dans un délai raisonnable sans toutefois dépasser 30 jours.

Pour toutes questions concernant vos droits et responsabilités concernant votre garantie, communiquez avec :

Champion Power Equipment, Inc.
Service à la clientèle
6370 S Pioneer Way, Unit 101
Las Vegas, NV 89113
1 877 338-0999
tech@championpowerequipment.com

GARANTIE DU SYSTÈME ANTIPOLLUTION

Voici les clauses précises concernant la couverture de garantie de votre système antipollution :

- 1. CHAMP D'APPLICATION :** Cette garantie s'applique aux moteurs de petits véhicules hors route de 1997 ou plus récents. La période de garantie du système antipollution commence à la date de livraison du nouveau moteur ou nouvel équipement au premier acheteur/utilisateur final et la couverture doit être de 24 mois consécutifs par la suite.
- 2. COUVERTURE GÉNÉRALE DU SYSTÈME ANTIPOLLUTION**

CPE garanti au premier acheteur/utilisateur final du nouveau moteur ou équipement et à tous les acheteurs subséquents que le moteur du petit véhicule hors route est :

 - 2a. Conçu, fabriqué et équipé conformément aux normes d'émissions des moteurs à allumage par étincelles de 19 kW et moins de l'EPA des É.-U.
 - 2b. Exempt de tout défaut de matériaux et de fabrication qui fait en sorte que la défectuosité d'une pièce sous garantie soit identique à tous les égards importants à la pièce, comme décrit dans la demande de certification du fabricant du moteur pour une période de deux ans.
- 3. LA GARANTIE DES PIÈCES RELIÉES AU SYSTÈME ANTIPOLLUTION SERA INTERPRÉTÉE COMME SUIV :**
 - 3a. Toute pièce garantie dont le remplacement n'est pas prévu dans le manuel d'utilisation doit être garantie pour la période de garantie du système antipollution. Si une telle pièce s'avère défectueuse pendant la période de garantie du système antipollution, CPE réparera ou remplacera la pièce comme indiqué au sous-paragraphe « d » ci-dessous. Toute pièce réparée ou remplacée au titre de la garantie du système antipollution sera garantie pour le reste de la période de couverture du système antipollution.
 - 3b. Toute pièce reliée au système antipollution n'étant soumise qu'à une inspection périodique comme décrite dans le manuel du propriétaire doit être garantie pour la période de garantie du système antipollution. Une déclaration dans de telles instructions écrites à l'effet de « réparer ou remplacer si nécessaire », ne doit pas abrégé la période de garantie du système antipollution. Toute pièce réparée ou remplacée au titre de la garantie du système antipollution sera garantie pour le reste de la période de couverture du système antipollution.
 - 3c. Toute pièce garantie reliée aux émissions à être remplacée conformément à l'entretien planifié dans le manuel du propriétaire doit être garantie pour la période précédant le premier point de remplacement planifié de cette pièce. Si la pièce est défectueuse avant le premier remplacement planifié, cette pièce sera réparée ou remplacée par CPE conformément au sous-paragraphe « d » ci-dessous. Toutes pièces reliées au système antipollution seront réparées ou remplacées au titre de la garantie de CPE et seront garanties pour le reste de la période de garantie du système antipollution avant le premier point de remplacement planifié de cette pièce reliée au système antipollution.
 - 3d. La réparation ou le remplacement d'une pièce du système antipollution effectué au titre de la garantie du système antipollution par un atelier de réparations agréé de CPE doit être sans frais.
 - 3e. Le propriétaire ne doit pas payer pour la main-d'œuvre du diagnostic déterminant que la pièce couverte par la garantie du système antipollution est défectueuse pourvu qu'un tel diagnostic soit effectué par un atelier de réparations agréé de CPE.
 - 3f. CPE doit payer les réparations couvertes par la garantie sur les émissions dans les centres de réparations non agréés pour les circonstances suivantes :
 - i. Le service est requis dans un centre urbain comptant une population de plus de 100 000 habitants selon les États-Unis. Recensement de 2000 sans centre de réparations autorisé de CPE ET
 - ii. Le service doit être rendu dans un centre de réparations agréé de CPE situé à plus de 160 km (100 mi). La limite de distance de 160 km (100 mi) ne s'applique pas pour les états suivants : Alaska, Arizona, Colorado, Hawaii, Idaho, Montana, Nebraska, Nevada, Nouveau-Mexique, Oregon, Texas, Utah et Wyoming.
 - 3g. CPE sera responsable des dommages causés à d'autres composants du moteur d'origine ou des modifications approuvées causés directement par une défectuosité d'une pièce reliée au système antipollution couverte par la garantie du système antipollution.
 - 3h. Tout au long de la période de garantie du système antipollution, CPE doit conserver une quantité suffisante de pièces reliées au système antipollution garanties pour répondre à la demande prévue de telles pièces reliées au système antipollution.
 - 3i. Toutes les pièces de rechange reliées au système antipollution autorisées et approuvées par CPE doivent être utilisées pour effectuer tous les entretiens ou réparations au titre de la garantie du système antipollution, et ce, sans frais. Une telle utilisation ne doit pas diminuer l'obligation de garantie de CPE.

- 3j. Des pièces d'appoint ou modifiées non approuvées ne doivent pas être utilisées pour modifier ou réparer un moteur CPE. L'utilisation de telles pièces annulera la garantie du système antipollution et sera un motif suffisant pour rejeter une réclamation faite au titre de la garantie du système antipollution. CPE n'est pas responsable en vertu des présentes pour les défaillances des pièces garanties d'un moteur CPE causées par l'utilisation d'une telle pièce d'appoint ou modifiée non approuvée.

**LES PIÈCES RELIÉES AU SYSTÈME ANTIPOLLUTION COMPRENNENT LES SUIVANTES :
(EN UTILISANT LES PARTIES DE LA LISTE APPLICABLES AU MOTEUR)**

Systèmes couverts par la présente garantie	Description des pièces
Système de dosage de carburant	Régulateur de pression de carburant, carburateur et pièces internes
Système d'admission d'air	Filtre à air, tubulure d'admission
Système d'allumage	Bougie et pièces, système d'allumage électromagnétique
Système d'échappement	Tubulure d'échappement, pot catalytique
Pièces diverses	Tuyaux, raccords, joints d'étanchéité, joints statiques et colliers associés aux systèmes énumérés.
Émissions de vapeurs de carburant	Réservoir de carburant, bouchon du réservoir de carburant, canalisation de carburant (pour les combustibles liquides et vapeurs d'essence), raccords de canalisation de carburant, fixations, clapets de décharge, soupapes de commande, solénoïdes de commande, commandes électroniques, diaphragmes de soupape à dépression, câbles de commande, fourchettes, soupapes de purge, joints d'étanchéité, tuyaux de vapeur, séparateur de liquide/vapeur, réservoir à charbon actif, supports de montage du réservoir à charbon actif, connecteur d'orifice de purge du carburateur

POUR OBTENIR UNE RÉPARATION AU TITRE DE LA GARANTIE :

Vous devez apporter votre moteur CPE ou le produit sur lequel il est installé avec la carte d'enregistrement de garantie ou une autre preuve d'achat datée originale, à vos frais, chez un concessionnaire Champion Power Equipment autorisé à vendre et réparer un produit CPE pendant ses heures ouvrables. Les autres centres de réparations définis à la clause (3) article (f.) doivent être approuvés par CPE avant d'effectuer la réparation. Les demandes de réparation ou de réglage uniquement causé par des défauts de matériaux ou de fabrication ne seront pas refusées parce que le moteur n'a pas été correctement entretenu et utilisé.

Pour toutes questions concernant vos droits et responsabilités de votre garantie ou pour obtenir une réparation au titre de la garantie, veuillez écrire ou appeler le service à la clientèle de Champion Power Equipment, Inc.

Champion Power Equipment, Inc.

6370 S Pioneer Way, Unit 101

Las Vegas, NV 89113

1 877 338-0999

À l'attention de : Service à la clientèle

tech@championpowerequipment.com