



ACTIVE SU GARANTÍA

registrando su producto:  
[championpowerequipment.com](http://championpowerequipment.com)



o visite [championpowerequipment.com](http://championpowerequipment.com)

### ⚠ ADVERTENCIA

Para reducir el riesgo de lesiones, el usuario debe leer y entender el manual del operador antes de utilizar este producto. Si no entiende las advertencias e instrucciones del manual del usuario, no utilice este producto.

**LEA Y GUARDE ESTE MANUAL.** Este manual contiene medidas de seguridad importantes que se deben leer y comprender antes de utilizar el producto. El incumplimiento de esta obligación puede ocasionar lesiones graves. Este manual se debe conservar con el producto.

Las especificaciones, descripciones e ilustraciones de este manual son lo más precisas posible al momento de la publicación, pero están sujetas a cambios sin previo aviso.

**TABLA DE CONTENIDO****Introducción ..... 3****Definiciones de seguridad ..... 3****Instrucciones importantes de seguridad ..... 4**

Seguridad de Combustible .....	6
Etiquetas de seguridad y de la placa de datos .....	8
Símbolos de seguridad .....	9
Símbolos de operación .....	11
Símbolos de la etiqueta de inicio rápido .....	11

**Controles y características ..... 12**

Barrena de tierra .....	12
Partes incluidas .....	13
Herramienta necesaria .....	13

**Montaje ..... 14**

Desempacar .....	14
Ensamblar la punta de cola de pez a la broca de la barrena ...	14
Para montar la broca de la barrena en el cabezal .....	14
Agregue aceite del motor .....	14

**Operación ..... 15**

Llenar de combustible y reabastecer .....	15
Arranque del motor .....	16
Apagando el motor .....	18
Manejo de la barrena .....	19
Transporte de la barrena .....	19

**Mantenimiento ..... 20**

Limpiando la barrena de tierra .....	20
Cambio del aceite del motor .....	20
Limpieza y ajuste de la(s) bujía(s) .....	21
Limpieza del filtro de aire .....	21
Cuchilla de tierra y punta de cola de pez .....	22
Ajuste del regulador .....	22
Programa de mantenimiento .....	22

**Almacenamiento ..... 22**

Cuando se almacena 1 mes o menos: .....	23
Cuando se almacena más de un mes: .....	23

**Especificaciones ..... 24**

Especificaciones de la barrena de tierra .....	24
Especificaciones del motor .....	24
Especificaciones de la bujía .....	24
Especificaciones del aceite .....	24
Especificaciones del combustible .....	24
Mensaje importante sobre la temperatura .....	24

**Solución de problemas ..... 25**

 **PARA EL DESGLOSE DE PARTES**

Buscar por número de modelo en  
[championpowerequipment.com](http://championpowerequipment.com)

## INTRODUCCIÓN

Felicitaciones por comprar un producto de Champion Power Equipment (CPE). CPE diseña, construye y mantiene todos nuestros productos conforme a especificaciones y directrices estrictas. Con un conocimiento adecuado del producto, el uso seguro y un mantenimiento regular, este producto debería ofrecerle un servicio satisfactorio durante años.

Se ha hecho todo lo posible para asegurar que la información de este manual sea precisa y completa al momento de la publicación, y nos reservamos el derecho de modificar, alterar o mejorar el producto y este documento en cualquier momento sin previo aviso.

Debido a que CPE valora en gran medida el diseño, la fabricación, la operación y el mantenimiento de nuestros productos, al igual que su seguridad y la de otros, le solicitamos que se tome un tiempo para revisar minuciosamente este manual del producto y otros materiales del producto y que tenga plena conciencia y conocimiento del ensamblaje, la operación, los peligros y el mantenimiento del producto antes de usarlo. Infórmese con exactitud y asegúrese de que aquellos que planeen operar el producto también lo hagan y estén familiarizados con los procedimientos de seguridad y funcionamiento adecuados antes de cada uso. Siempre utilice el sentido común y siempre equívóquese por exceso de precaución al operar el producto para asegurarse de que no se produzca ningún accidente, daño a la propiedad o lesión. Queremos que continúe utilizando su producto CPE y que se sienta satisfecho durante años.

Al contactar a CPE con respecto a repuestos o mantenimiento, deberá brindar el modelo y el número de serie completos de su producto. Transcriba la información de la etiqueta de identificación de su producto en la siguiente tabla.

<b>CPE EQUIPO DE SOPORTE TÉCNICO</b>
1-877-338-0999
<b>NÚMERO DE MODELO</b>
201092
<b>NÚMERO DE SERIE</b>
<b>FECHA DE COMPRA</b>
<b>UBICACIÓN DE COMPRA</b>

## DEFINICIONES DE SEGURIDAD

El objetivo de los símbolos de seguridad es advertirle sobre los posibles peligros. Debe prestar especial atención y comprender los símbolos de seguridad y sus respectivas explicaciones. Las advertencias de seguridad no descartan por sí mismas los posibles peligros. Las instrucciones o advertencias que brindan no sustituyen las medidas necesarias para la prevención de accidentes.

### PELIGRO

PELIGRO indica una situación riesgosa que, de no evitarse, provocará una lesión grave o la muerte.

### ADVERTENCIA

ADVERTENCIA indica una situación riesgosa que, de no evitarse, puede provocar una lesión grave o la muerte.

### PRECAUCIÓN

PRECAUCIÓN indica una situación riesgosa que, de no evitarse, puede provocar una lesión leve o moderada.

### AVISO

AVISO indica información que se considera importante, pero que no tiene relación con un peligro (por ej., mensajes sobre daños a la propiedad).

## INSTRUCCIONES IMPORTANTES DE SEGURIDAD

### ⚠️ ADVERTENCIA

Cáncer y Daño Reproductivo – [www.P65Warnings.ca.gov](http://www.P65Warnings.ca.gov)

### ⚠️ PELIGRO

El escape de la barrena de tierra contiene monóxido de carbono, un gas venenoso incoloro e inodoro. Inhalar monóxido de carbono producirá náuseas, mareos, desmayos o la muerte. Si comienza a sentirse mareado o débil, salga a tomar aire fresco inmediatamente.

**OPERE LA BARRENA DE TIERRA ÚNICAMENTE EN EXTERIORES, EN UN ÁREA BIEN VENTILADA.**

NUNCA opere la barrena de tierra dentro de ningún inmueble, incluidos garajes, sótanos, cobertizos u o otros espacios confinados.

NO permita que los gases de escape entren en un área confinada a través de ventanas, puertas, respiraderos u otras aberturas.

### ⚠️ PELIGRO

Usar un motor en interiores **PUEDA MATARLO EN MINUTOS**. El escape del motor contiene monóxido de carbono. Este es un veneno que no se puede ver ni oler.

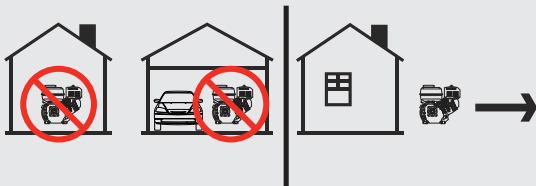

### ⚠️ PELIGRO

Póngase en contacto con su compañía local de servicios públicos para localizar líneas eléctricas o tuberías subterráneas antes de utilizar este producto. Si no lo hace, puede provocar lesiones personales graves o la muerte y posibles daños al equipo o a la propiedad.

### ⚠️ PELIGRO

NO permita que niños o personas que no estén capacitadas utilicen esta unidad.

### ⚠️ PELIGRO

Las piezas giratorias pueden enredar las manos, los pies, el cabello, la ropa o los accesorios. Se puede producir una amputación traumática o una laceración grave.

Mantenga las manos y los pies alejados de las piezas giratorias.

Átese el pelo largo y quítese las joyas.

Opere el equipo con los dispositivos de protección en su lugar.

NO use ropa holgada, cordones colgantes ni artículos que puedan quedar atrapados.

### ⚠️ PELIGRO

Cuchillas giratorias pueden causar lesiones corporales severas. Detenga el motor y asegure que las cuchillas han dejado de girar antes de instalar/reemplazar piezas o dar mantenimiento.

### ⚠️ ADVERTENCIA

Las chispas pueden provocar un incendio o una descarga eléctrica.

**Al hacer el mantenimiento del la barrena de tierra:**

Desconecte el cable de la bujía y colóquelo donde no pueda entrar en contacto con la bujía ni con ningún otro objeto metálico.

NO compruebe si hay chispa sin la bujía puesta.

Use solo probadores de bujías aprobados.

### ⚠️ ADVERTENCIA

Los motores en funcionamiento producen calor. Pueden producirse quemaduras graves al contacto. El material combustible puede incendiarse al contacto.

NO toque las superficies calientes.

Evite el contacto con gases de escape calientes.

Deje que el equipo se enfríe antes de tocarlo.

Mantenga al menos 3 pies (91.4 cm) de espacio libre en todos los lados para asegurar el enfriamiento adecuado.

Mantenga al menos 5 pies (1.5 m) de distancia con respecto a los materiales combustibles.

**⚠ ADVERTENCIA**

La rápida retracción de la cuerda de arranque tirará de la mano y del brazo hacia el motor más rápido de lo que pueda soltarlo. La puesta en marcha involuntaria puede provocar enredos, amputaciones traumáticas o laceraciones. Pueden producirse fracturas, moretones o esguinces.

Al arrancar el motor, hale la cuerda de arranque lentamente hasta sentir resistencia y luego hale rápidamente para evitar el retroceso.

**⚠ PRECAUCIÓN**

La exposición prolongada a las vibraciones, también conocidas como dedo blanco por vibración, por el uso de equipos que funcionan con gasolina, como este soplador, podría causar daños en los vasos sanguíneos o en los nervios de los dedos, las manos y las articulaciones. Si se presentan síntomas como entumecimiento o pérdida de sensibilidad en los dedos, las manos o las articulaciones, deje de usar este soplador y busque atención médica.

**⚠ ADVERTENCIA**

- Revise el área de trabajo antes de cada uso. Retire todos los objetos como piedras (cuando sea posible), vidrios rotos, clavos, alambre o cuerda que puedan ser lanzados o enredarse en la máquina.
- Siempre use protección para los ojos con escudos laterales marcados para cumplir con la norma ANSI Z87.1. Si no lo hace, es posible que reciba impactos de objetos en los ojos o que provoque otras posibles lesiones graves.
- Mantenga a todos los transeúntes, niños y mascotas al menos a 50 ft. (15 m) de distancia cuando opere el soplador.
- Lleve siempre protección auditiva (orejeras o tapones para los oídos) para reducir el riesgo de pérdida auditiva asociado con niveles de ruido de motor prolongados.
- Use pantalones largos y gruesos, mangas largas, botas y guantes. No use ropa suelta, pantalones cortos, sandalias, joyas de ningún tipo, ni vaya descalzo. Asegúrese el pelo largo de manera que quede por encima del nivel de los hombros para evitar que se enrede en cualquier pieza giratoria.
- No utilice esta unidad cuando esté cansado, enfermo o bajo la influencia de alcohol, drogas o medicamentos.
- No opere con mala iluminación.
- En condiciones polvorosas, utilice una máscara con filtro facial para reducir el riesgo de lesiones asociadas con la inhalación de polvo.
- Manténgase firme y equilibrado. Mantenga un agarre firme en el manillar con ambas manos mientras usa la barrena.
- No se exceda en el alcance. Extenderse demasiado puede provocar la pérdida de equilibrio o la exposición a superficies calientes o partes giratorias.
- El motor está equipado con un supresor de chispas. Nunca opere la unidad sin una pantalla antichispas.
- Aunque la barrena de tierra contiene un supresor de chispas, mantenga una mínima distancia de 5 ft. (1.5 m) de vegetación seca para prevenir incendios.
- Inspeccione la unidad antes de cada uso para comprobar que no hay sujetadores sueltos, fugas de combustible, etc. Reemplace las piezas dañadas.
- Utilice solo piezas de repuesto y accesorios idénticos a los del fabricante. Usar cualquier otra pieza de reemplazo puede crear un riesgo o causar daños al producto y anular la garantía.
- Mantenga el equipo como se indica en las instrucciones de mantenimiento localizadas en este manual del operador.

## Seguridad de Combustible

### **⚠ PELIGRO**

#### **GASOLINA Y VAPORES DE GASOLINA SON ALTAMENTE INFLAMABLES Y EXPLOSIVOS.**

El fuego o una explosión pueden causar quemaduras severas e incluso la muerte.

#### **Gasolina y vapores de gasolina:**

- Vapores de gasolina son altamente inflamables y explosivos.
- Vapores de gasolina pueden causar un incendio o una explosión si se encienden.
- Gasolina es un combustible líquido y los resultantes vapores de gasolina pueden encenderse y causar un fuego o explosión.
- La gasolina es un irritante de la piel y necesita ser limpiada de inmediato si se derrama sobre la piel o la ropa.
- La gasolina tiene un olor particular, esto le ayudará a detectar posibles fugas de forma rápida.
- En cualquier fuego de gas de petróleo, las llamas no se deben extinguir al menos que al hacerlo la válvula de suministro de combustible esté APAGADA. Esto es porque si un incendio se ha extinguido y un suministro de combustible no se desactiva, entonces un riesgo de explosión puede ser creado.
- Los vapores de gasolina se expanden o se contraen con temperaturas ambientales. Nunca llene el tanque de gasolina pasando el indicador FULL (lleno) en el filtro de combustible, ya que los vapores de la gasolina necesitan espacio para expandir si las temperaturas suben.

### **⚠ ADVERTENCIA**

#### **Al agregar o sacar combustible:**

NO encienda ni fume cigarrillos.

Siempre detenga el motor y deje enfriar durante un mínimo de dos minutos antes de repostar.

Siempre afloje la tapa de gasolina lentamente para liberar la presión de vapor y evitar que el combustible se escape alrededor de la tapa de gasolina.

Siempre reemplace y apriete la tapa de gasolina de forma segura después de repostar.

Nunca retire la tapa de gasolina ni agregue gasolina mientras el motor está funcionando o cuando el motor está caliente.

Llene o drene la gasolina a la intemperie solamente y en una zona bien ventilada.

NO bombee gasolina directamente a la barrena de tierra en la estación de servicio.

Siempre guarde la gasolina en un recipiente que cumpla con la EPA/CARB o para transferir la gasolina a la barrena de tierra.

No rebose el tanque de gasolina.

Siempre mantenga los vapores de gasolina lejos de chispas, llamas expuestas, luces piloto, calor y otras fuentes de encendido.

### **⚠ ADVERTENCIA**

#### **Al arrancar la barrena de tierra:**

No intente arrancar una barrena de tierra dañada.

Siempre verifique de que la tapa de la gasolina, el filtro de aire, la bujía, las líneas de combustible y el sistema de escape estén correctamente instalados.

Siempre permita que el combustible derramado se evapore totalmente antes de arrancar el motor.

Cerciórese de que la barrena de tierra descance nivelado en el suelo.

### **⚠ ADVERTENCIA**

#### **Al operar la barrena de tierra:**

No mueva ni incline la barrena de tierra durante la operación.

### **⚠ ADVERTENCIA**

#### **Al transportar o dar servicio a la barrena de tierra:**

Siempre verifique de que la válvula de combustible esté en la posición APAGADO y el tanque de gasolina esté vacío.

Desconecte el cable de la bujía.

**⚠ ADVERTENCIA****Al almacenar la barrena de tierra:**

Guárdelo lejos de chispas, llamas expuestas, luces piloto, calor y otras fuentes de encendido.

No almacene la barrena de tierra o gasolina cerca hornos, calentadores de agua, o cualquier otro aparato que produzca calor o tenga encendidos automáticos.

**⚠ PELIGRO**

Nunca coloque un recipiente de gasolina, tanque de gasolina, cilindro de GLP o cualquier material combustible en el camino de la transmisión del escape durante la operación del motor.

**⚠ ADVERTENCIA**

Nunca use un recipiente de gasolina, tanque de gasolina, o cualquier otro elemento de combustible que está quebrado, cortado, roto o dañado.

### Etiquetas de seguridad y de la placa de datos

Estas etiquetas le advierten acerca de peligros potenciales que pueden causar lesiones graves. Lea atentamente las etiquetas. Si una etiqueta se desprende o es ilegible, comuníquese con Equipo de soporte técnico para un posible reemplazo.

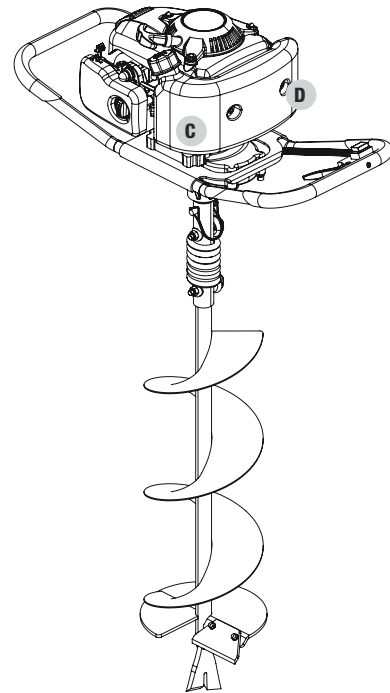
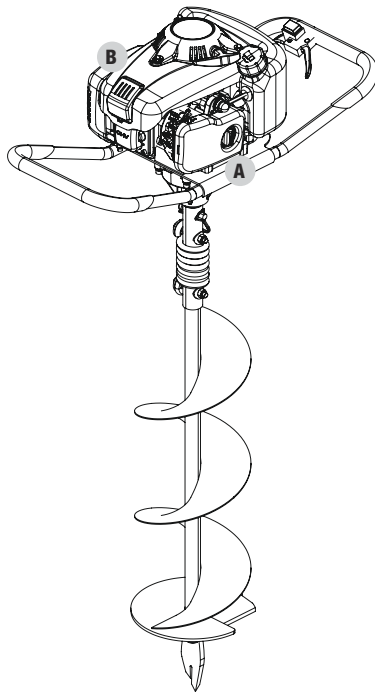



	ETIQUETA	DESCRIPCIÓN
A		Íconos de peligro
B		Superficie caliente
C		Advertencia del supresor de chispas
D		Etiqueta de la placa de datos del producto

## Símbolos de seguridad



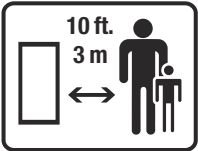

Algunos de los siguientes símbolos podrían utilizarse con este producto. Estúdielos y aprenda su significado. La interpretación adecuada de estos símbolos le permitirá utilizar el producto de manera más segura.

SÍMBOLO	SIGNIFICADO
	<b>Lea el manual de usuario.</b> Para reducir el riesgo de lesiones, el usuario debe leer y comprender el manual de usuario antes de utilizar este producto.
	<b>Protección para ojos y oídos.</b> Utilice siempre gafas de seguridad con protectores laterales, y como sea necesario un protector completo para el rostro así como protección auditiva completa al operar este producto.
	<b>Calzado.</b> Siempre use calzado de seguridad o botas pesadas al operar la máquina.
	<b>Guantes.</b> Siempre utilice guantes protectores resistentes antideslizantes al operar este producto.
	<b>Alerta de seguridad.</b> Precauciones que involucran su seguridad.
	<b>Riesgo de incendio.</b> La gasolina y los vapores de gasolina son extremadamente inflamables y explosivos. Los incendios pueden causar quemaduras graves e incluso la muerte. No agregue combustible mientras el producto esté en funcionamiento o aún caliente.
	<b>Superficie caliente.</b> Para reducir el riesgo de lesiones o daños, evite el contacto con cualquier superficie caliente.
	<b>Alerta de llamas abiertas.</b> La gasolina y los vapores de gasolina son extremadamente inflamables y explosivos. Mantenga el combustible alejado de cigarrillos, llamas abiertas, chispas, luces de piloto, calor, y otras fuentes de ignición.

SÍMBOLO	SIGNIFICADO
	<p><b>Gases tóxicos.</b> El escape del motor de este producto contiene sustancias químicas que, conforme al estado de California, producen cáncer, defectos de nacimiento y otros daños reproductivos.</p> <p><b>Riesgo de asfixia.</b> Este motor emite monóxido de carbono, un gas venenoso incoloro e inodoro. Inhalar monóxido de carbono puede producir náuseas, desmayos o la muerte. Úselo solo en un área bien ventilada.</p>
	<p><b>Espacio libre.</b> Mantenga todos los objetos y otros al menos a 10 pies (3 m) de distancia de la máquina. Solo una persona debe operar la barrena de tierra.</p>
	<p><b>Peligro de amputación.</b> Partes giratorias pueden enredar las manos, pies, cabello, ropa y/o accesorios. Amputaciones traumáticas o laceraciones severas pueden ocurrir.</p>
	<p><b>Lesiones personales graves o daños a la propiedad.</b> Antes de inspeccionar, limpiar o dar servicio a la máquina, apague el motor. Espere a que todas las piezas móviles se detengan por completo, desconecte el cable de la bujía y aléjelo de la bujía. El fallar en seguir estas instrucciones puede resultar en lesiones personales o daños a la barrena.</p>

## Símbolos de operación

Algunos de los siguientes símbolos pueden ser utilizados en este producto. Por favor estúdielos y aprenda sus significados. La interpretación apropiada de estos símbolos le permitirán que opere su producto de forma más segura.

SÍMBOLO	SIGNIFICADO
	Interruptor del motor ENCENDIDO
	Interruptor del motor APAGADO
	Ahogar
	Correr

SÍMBOLO	SIGNIFICADO
	Acelerador: Lento
	Acelerador: Rápido

## Símbolos de la etiqueta de inicio rápido

Algunos de los siguientes símbolos pueden ser utilizados en este producto. Por favor estúdielos y aprenda sus significados. La interpretación apropiada de estos símbolos le permitirán que opere su producto de forma más segura.



### Arranque del motor

- Compruebe el nivel de aceite.** El aceite recomendado es 5W-30. El motor puede resultar seriamente dañado sin aceite. Compruebe siempre el nivel de aceite antes de utilizarlo. La máquina debe descansar firmemente en suelo nivelado cuando se realice la comprobación.
- Compruebe el nivel de gasolina.** Cuando agregue gasolina, use un octanaje mínimo de 87 y un contenido de etanol inferior al 10 % en volumen.
- Oprima el **interruptor del motor** a la posición “ENCENDIDO”.
- Pera del cebador: para el motor frío, oprima la **pera del cebador** 7-10 veces, o hasta que la pera este llena de combustible. (no se requiere para un motor caliente)
- Ahogador: para el motor frío, mueva la **palanca del ahogador** a la posición “AHOGAR”. (no se requiere para un motor caliente)
- Jale el arrancador **retráctil**.
- Deje el motor al ralentí durante 3-10 segundos.
- Mueva la **palanca del ahogador** a la posición “CORRER.”

### Detener el motor

- Oprima el **interruptor del motor** a la posición “APAGADO”.

## CONTROLES Y CARACTERÍSTICAS

Lea el manual de usuario antes de operar la barrena de tierra. Aprenda la ubicación y función de los controles y las funciones. Guarde este manual para consultarlo en el futuro.

### Barrena de tierra

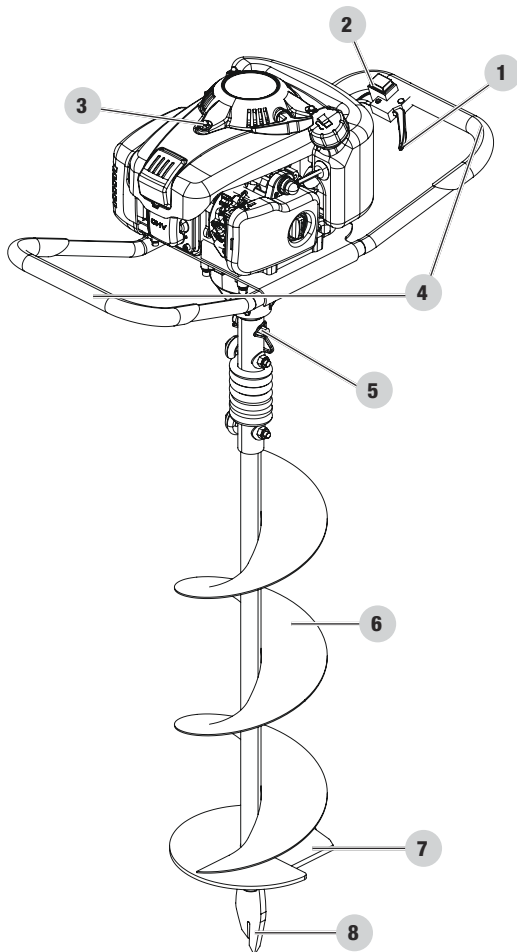

#### Barrena

1. Acelerador/regulador de velocidad
2. Interruptor de encendido y apagado del motor
3. Motor
4. Mangos de agarre suave
5. Pasador de horquilla con doble cierre de cable
6. Broca de barrena de 8 in. (20.3 cm)
7. Cuchilla de tierra (reemplazable)
8. Punta de broca de cola de pez (reemplazable)

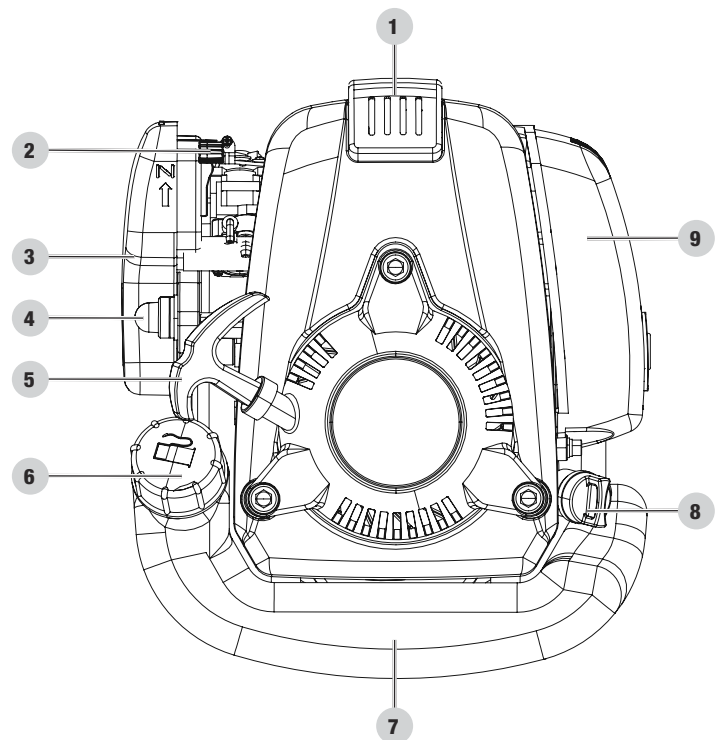

#### Motor

1. Bujía
2. Palanca del ahogador
3. Filtro de aire
4. Pera del cebador de combustible
5. Manija del arrancador de retroceso
6. Tapa del tanque de combustible
7. Tanque de combustible
8. Tapa de llenado de aceite/varilla de medición
9. Silenciador

## Partes incluidas

### Partes de ensamblaje

Pieza	Cantidad de pieza	Herraje necesario	Cantidad de herraje	Herramienta necesaria
Cabezal de barrena de 53.5 cc, manillares y agarres	1	Pasador de horquilla	1	N/A
Broca de barrena de 8 in. (20.3 cm )	1	N/A		N/A
Punta de cola de pez	1	N/A		Llave ajustable

### Accesorios

Dado para bujía ..... 1

Aceite para motor ..... 0.3 US qt. (240 mL)

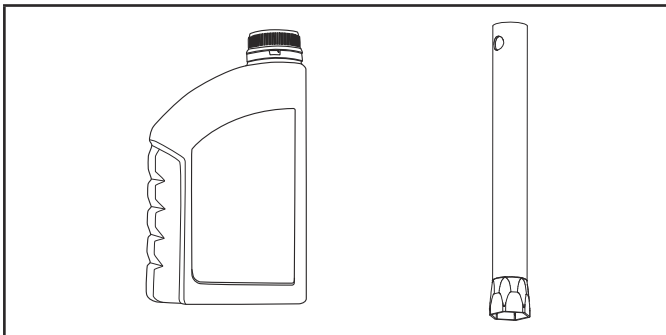

### Herramienta necesaria

- Llave ajustable

## MONTAJE

La barrena de tierra requiere algo de montaje. Esta unidad sale de la fábrica sin aceite. Debe recibir un mantenimiento adecuado con combustible y aceite antes de entrar en funcionamiento.

Si tiene preguntas sobre el montaje de la barrena de tierra, llame a nuestra línea de ayuda al 1-877-338-0999. Tenga a mano el número de serie y el número de modelo.

### Desempacar

1. Coloque la caja de envío en una superficie sólida y plana.
2. Retire todo el contenido de la caja.

### Ensamblar la punta de cola de pez a la broca de la barrena

1. Introduzca el extremo roscado de la punta de la cola de pez en el orificio roscado del extremo de la broca y gire en el sentido de las agujas del reloj para apretarla a mano.

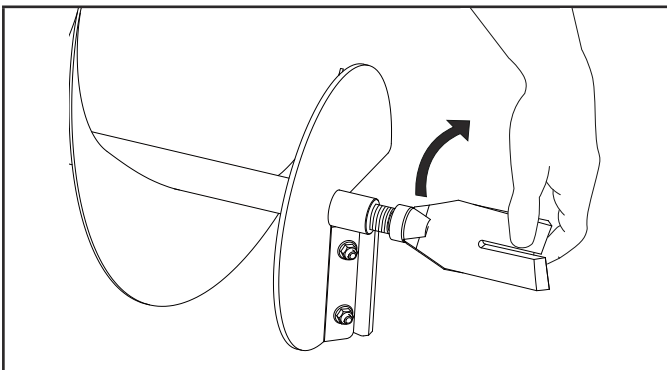

2. Para apretarlo firmemente, sujete el eje de la broca con una mano mientras coloca una llave ajustable en la punta de la barrena de cola de pez y apriételo hasta que esté bien colocado.

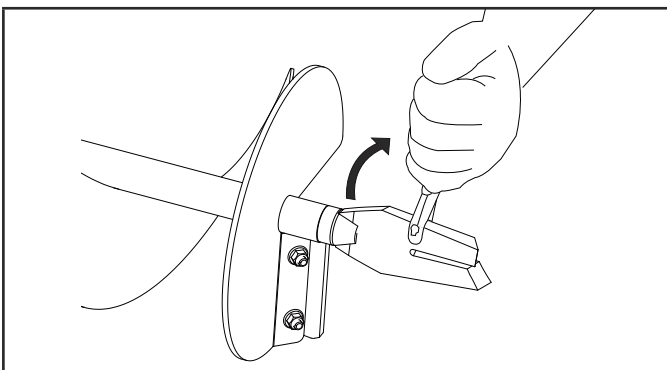

### Para montar la broca de la barrena en el cabezal

1. Inserte el eje de salida del cabezal en el eje de la broca y alinee el orificio del eje de salida con los orificios del eje de la broca.
2. Inserte el pasador de horquilla Ø9.5 x 45 mm completamente a través de los agujeros alineados en el eje de salida del cabezal y el tubo de la broca, de modo que sobresalga del otro lado.
3. Coloque el extremo del triángulo abierto del doble cierre de cable alrededor del extremo expuesto del pasador de horquilla Ø9.5 x 45 mm para asegurar la broca al eje de salida del cabezal.

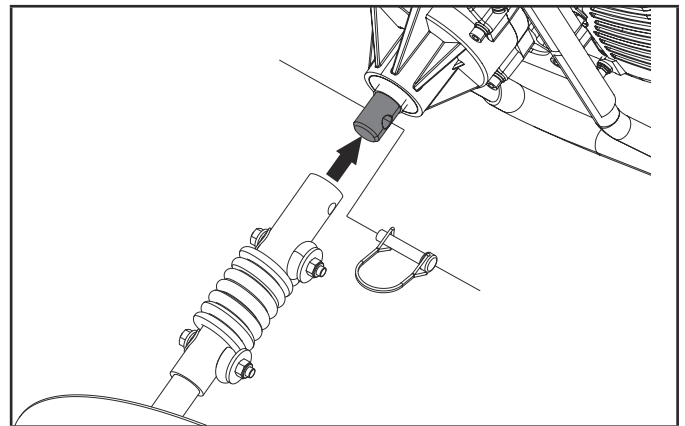

### Agregue aceite del motor

#### ⚠ ADVERTENCIA

NO trate de encender o arrancar el motor sin antes haberlo llenado correctamente con el tipo y cantidad de aceite recomendado. Si el motor resulta dañado por no acatar estas instrucciones se anulará la garantía.

#### 🗨 AVISO

El tipo de aceite recomendado para el uso típico es aceite **5W-30 de automóvil**. Sin embargo, el usar los aceites convencionales mostrados en la gráfica "Recomendación de tipo de aceite para motor" puede ser utilizado para el uso típico incluyendo el periodo de marcha del motor de las primeras 5 horas de asentamiento.

Si corre el motor en temperaturas extremas, refiera a la gráfica "Recomendación de tipo de aceite para motor".

Recomendación de Tipo de Aceite para Motor								
°F	-20	0	20	40	60	80	100	120
°C	-28.9	-17.8	-6.7	4.4	15.6	26.7	37.8	48.9
	Temperatura de ambiente							

1. Coloque la barrena de tierra en una superficie plana y nivelada con la tapa de llenado de aceite hacia arriba.
2. Retire la tapa de llenado/varilla de medición de aceite para agregar el aceite.
3. Utilizando un embudo, agregue hasta 0.3 US qt. (240 mL) (incluido) de aceite y reemplace la tapa de llenado/varilla de medición de aceite. **NO SOBRELLENE.**

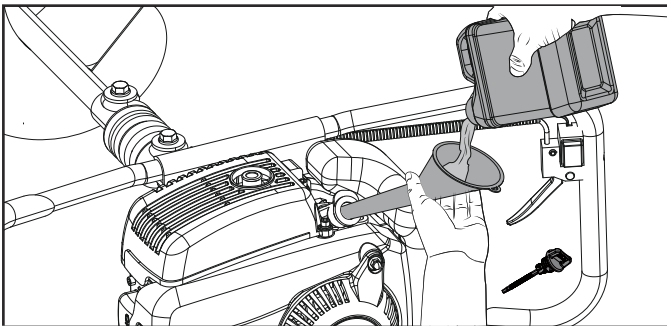

4. Revise el nivel del aceite en cada uso y agregue según sea necesario.

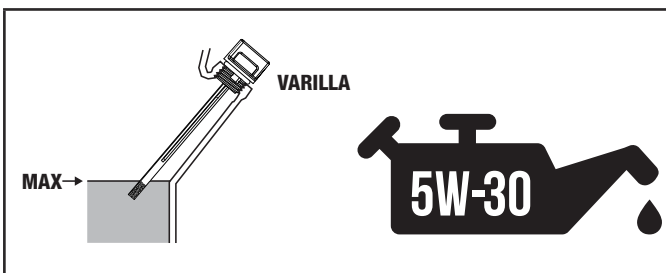

### AVISO

Revise el nivel de aceite frecuentemente durante el período de asentamiento. En la sección *Mantenimiento* encontrará los intervalos de servicio recomendados.

### AVISO

Consideramos que el período de asentamiento del motor son las primeras 5 horas de tiempo de funcionamiento. Durante el período de asentamiento, recomendamos usar aceites estándar de mezclas no sintéticas para automotores. Después del período de asentamiento, puede usarse lubricante sintético, pero no es necesario. Ajustar la configuración del acelerador aumentará/disminuirá la velocidad del motor, lo que ayudará a ajustar los segmentos de pistón. Evite empantanar o sacudir el motor y evite hacerlo funcionar a una velocidad constante durante un tiempo prolongado. Después del período de asentamiento de 5 horas, cambie el aceite. Usar lubricantes sintéticos no aumenta el intervalo de cambio de aceite recomendado.

### AVISO

El aceite sintético se puede utilizar después de las 5 horas iniciales del período de asentamiento. Uso de aceite sintético no disminuye el intervalo de cambio de aceite recomendado. Aceite sintético 5W-30 ayudará a encender en temperaturas ambientales frías < 41° F (5° C).

## OPERACIÓN

### Llenar de combustible y reabastecer

#### ADVERTENCIA

- No fume mientras carga o mezcla el combustible.
- Mezcle y vierta siempre el combustible al aire libre, lejos de aparatos eléctricos, donde no haya chispas ni llamas.
- No añada nunca combustible a un motor en marcha o caliente.
- Espere siempre 15 minutos para que se enfríe el motor antes de repostar.

### AVISO

No utilice combustible E15 o E85 (combustible que contiene etanol superior al 10%) en este producto. El uso de E15 dañará su motor y anulará la garantía.

### Llenado del tanque de combustible

1. Coloque la barrena de tierra en una superficie plana y nivelada, apoyada en la manija con el acelerador/regulador de velocidad montado en ella de forma que el tapón del tanque de combustible apunte hacia arriba.

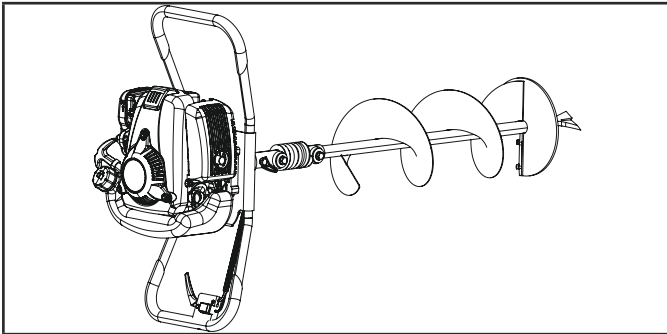

2. Limpie la superficie alrededor del tapón de combustible para evitar la contaminación.
3. Afloje el tapón de combustible lentamente girando en sentido contrario a las agujas del reloj.
4. Vierta el combustible con cuidado en el tanque.

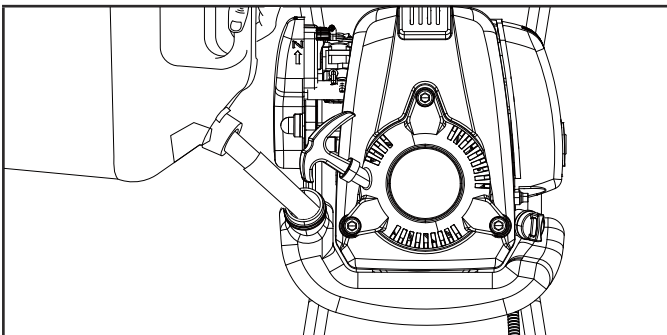

5. Llène el tanque de combustible solo hasta el 80 % de su capacidad. El nivel de combustible se puede ver a través del tanque de combustible transparente.
6. Limpie e inspeccione la junta del tapón de combustible antes de reemplazarlo.
7. Vuelva a colocar el tapón de combustible y apriételo girando en el sentido de las agujas del reloj.
8. Limpie el combustible derramado del producto.
9. Si derrama combustible sobre la unidad, espere 10 minutos para que se evapore después de limpiar y aléjese al menos 10 ft. (3 m) de la zona de repostaje derramada antes de encender el producto.

### AVISO

Es normal que un motor nuevo emita humo durante el primer uso.

### Arranque del motor

#### Arranque con motor frío

1. Coloque el manillar con el lado del conjunto de acelerador y regulador de velocidad plano sobre la superficie del suelo.

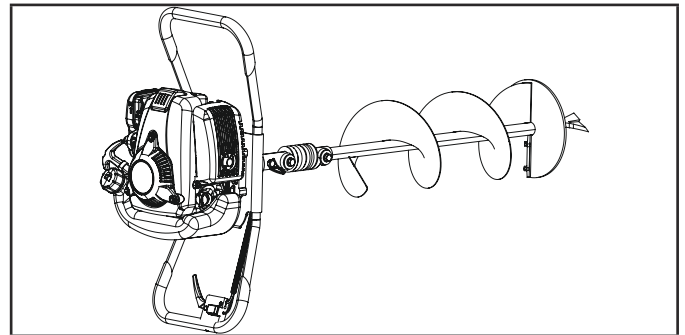

2. Ponga el interruptor de encendido/apagado del motor en la posición "ENCENDIDO" (I).

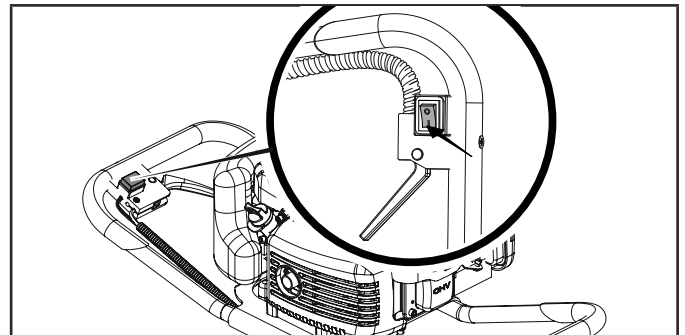

3. Presione lentamente la pera del cebador de 7 a 10 veces o hasta que el combustible sea visible.

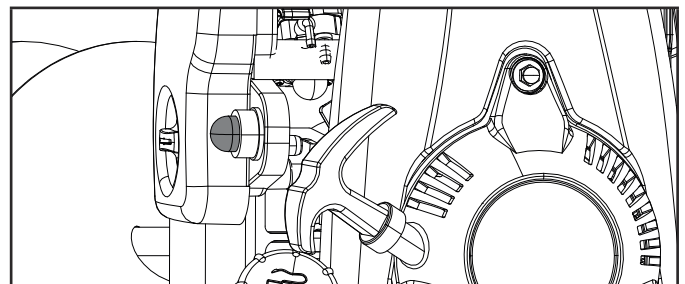

4. Mueva la palanca del ahogador a la posición "AHOGAR".

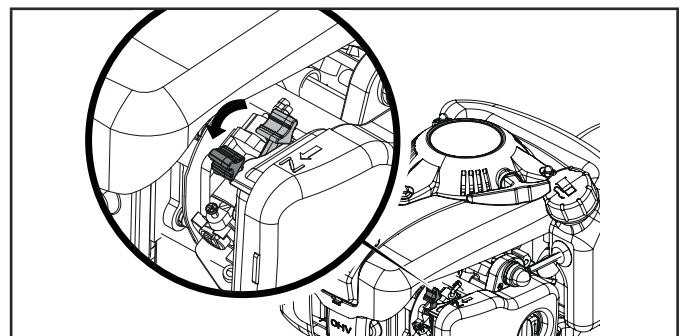

5. Mientras está de pie en el lado del operador de la barrena, coloque el pie en el manillar que está en el suelo para estabilizar la unidad. Agarre el otro manillar con la otra mano e incline la barrena de manera que la broca de la barrena se separe del suelo.

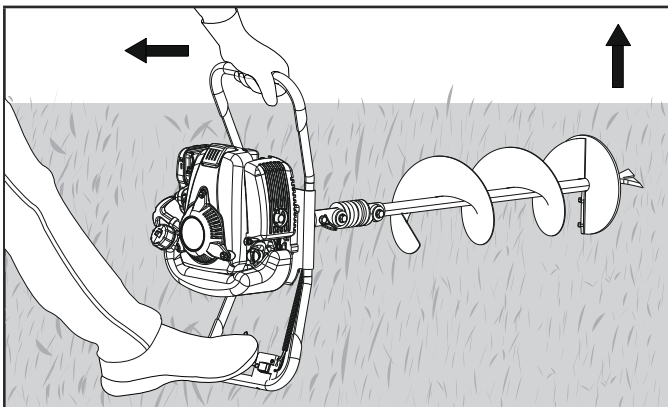

6. Sujetando la unidad con firmeza, tire del agarre del arrancador de retroceso 2 veces para cebar con combustible, y luego tire hasta que el motor arranque. Utilice tirones cortos y no permita que la cuerda se repliegue. No tire más de 6 veces.

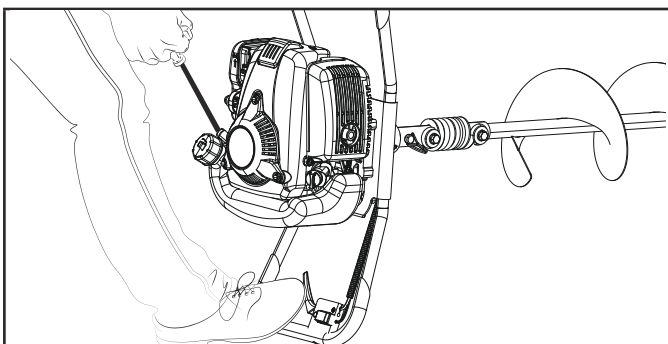

7. Una vez que el motor se pone en marcha, coloque la barrena en posición vertical y déjela funcionar durante 3-10 segundos.

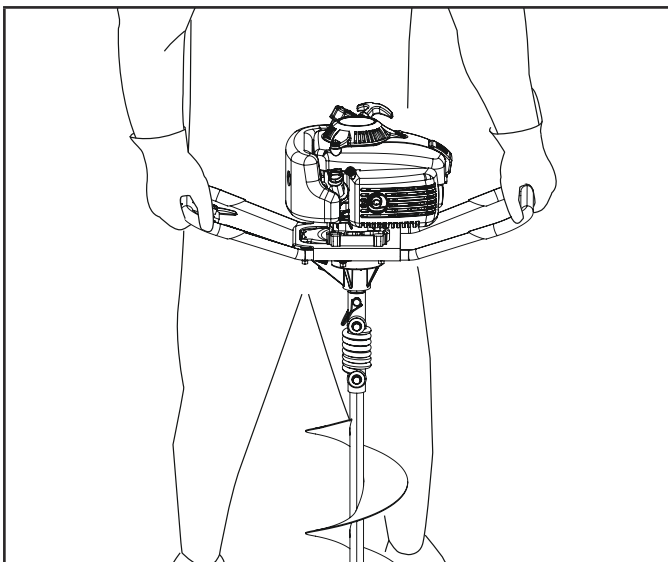

8. Después de que el motor funcione durante 3-10 segundos, mueva la palanca del ahogador a la posición de "CORRER".

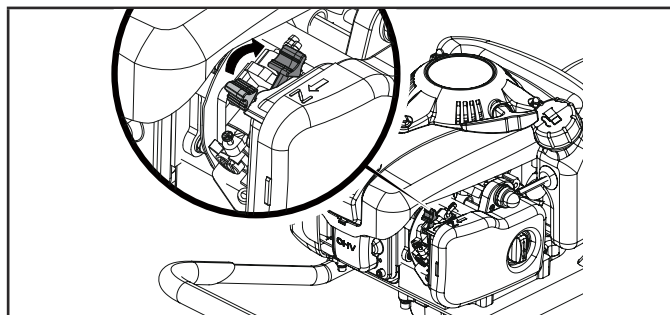

#### Arranque con motor caliente

1. Coloque el manillar con el lado del conjunto de acelerador y regulador de velocidad plano sobre la superficie del suelo.

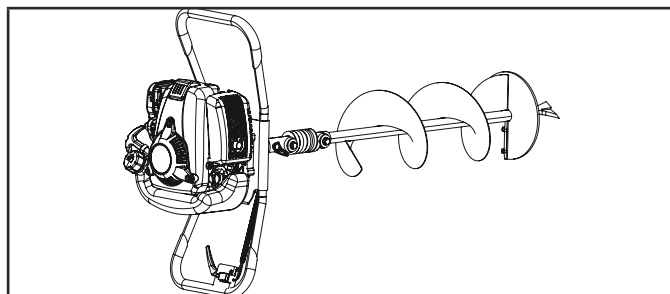

2. Ponga el interruptor de encendido/apagado del motor en la posición "ENCENDIDO" (I).

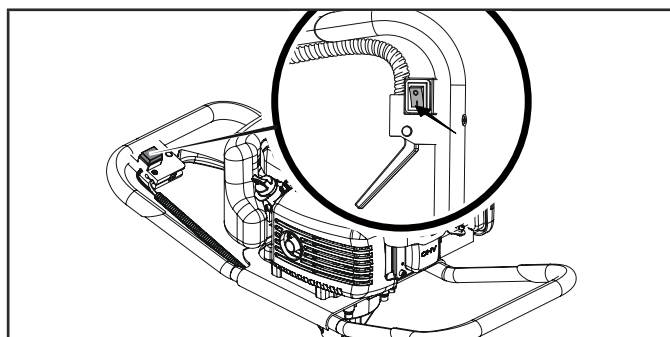

3. Asegure que la palanca del ahogador este en la posición "CORRER".

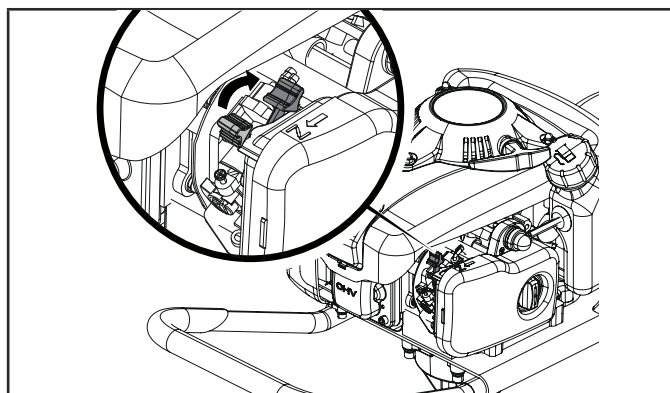

4. Mientras está de pie en el lado del operador de la barrena, coloque el pie en el manillar que está en el suelo para estabilizar la unidad. Agarre el otro manillar con la otra mano e incline la barrena de manera que la broca de la barrena se separe del suelo.

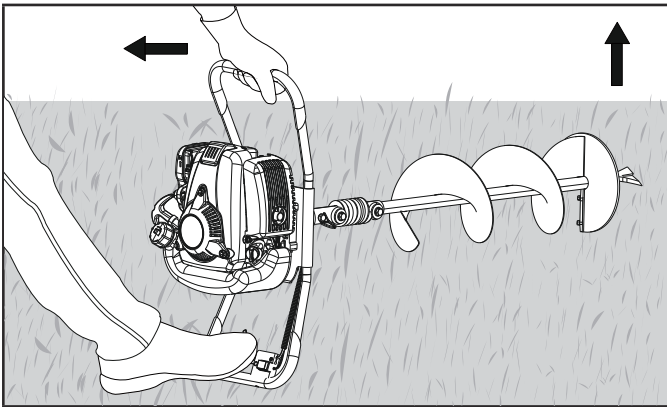

5. Sujetando la unidad con firmeza, tire del agarre del arrancador de retroceso hasta que el motor arranque. Utilice tirones cortos y no permita que la cuerda se repliegue.

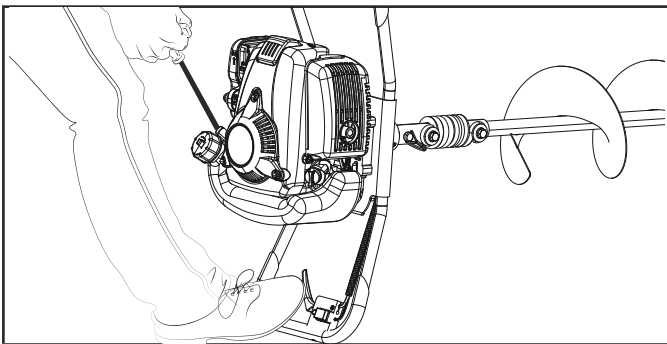

6. Una vez que el motor se pone en marcha, coloque la barrena en posición vertical.

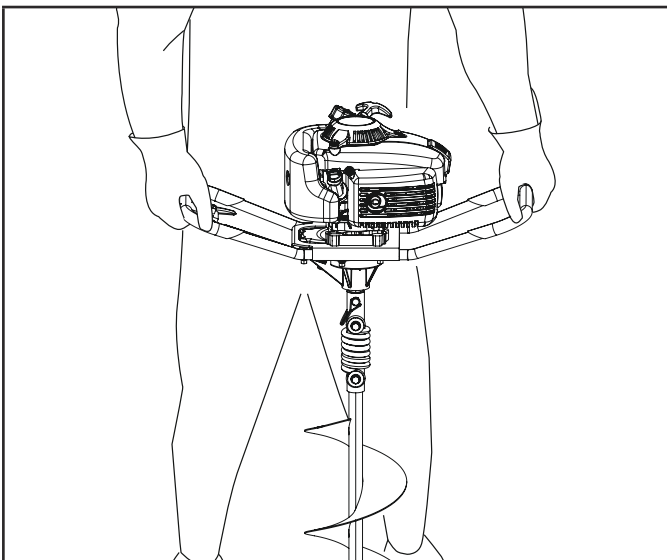

### ⚠ ADVERTENCIA

La rápida retracción de la cuerda retráctil puede tirar de la mano y el brazo hacia el motor más rápido de lo que pueda soltarla. Pueden producirse fracturas, moretones o esguinces.

### 🗨 AVISO

Ajustar o girar manualmente la palanca del ahogador a la posición AHOGAR durante marcha mínima del motor, hará que éste se detenga.

### 🗨 AVISO

Si el motor no enciende, regrese al “Arranque con motor frío” y repita los pasos que siguen.

## Apagando el motor

1. Suelte el acelerador/regulador de velocidad para detener la rotación de la barrena.

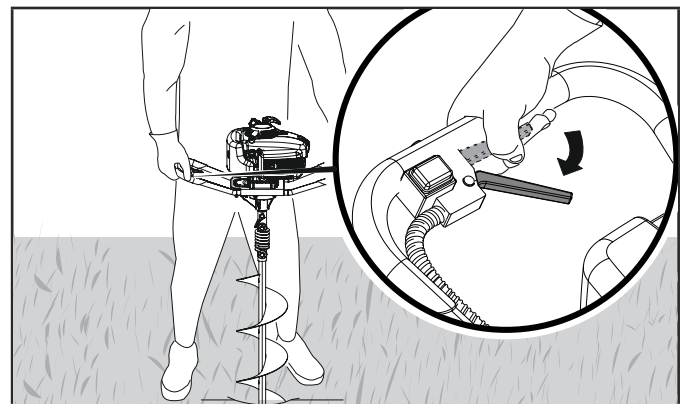

### ⚠ PRECAUCIÓN

La barrena seguirá girando durante unos segundos después de soltar el acelerador/regulador de velocidad.

2. Ponga el interruptor de encendido/apagado del motor en la posición “APAGADO” (0).

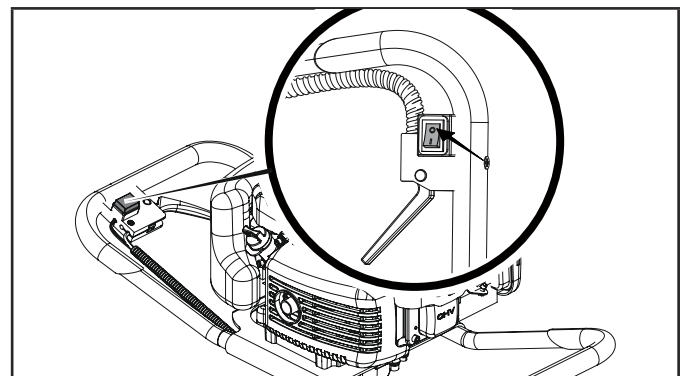

**⚠ ADVERTENCIA**

Si el motor no se detiene cuando el interruptor del motor se coloca en la posición "APAGAR", suelte el acelerador. Deje que el motor funcione en marcha mínima. Baje la barrena y deslice la palanca del ahogador a la posición de arranque en frío (cerrada).

**Manejo de la barrena**

1. Manteniendo la unidad en posición vertical, coloque la punta de la broca de cola de pez en el lugar de perforación deseado.

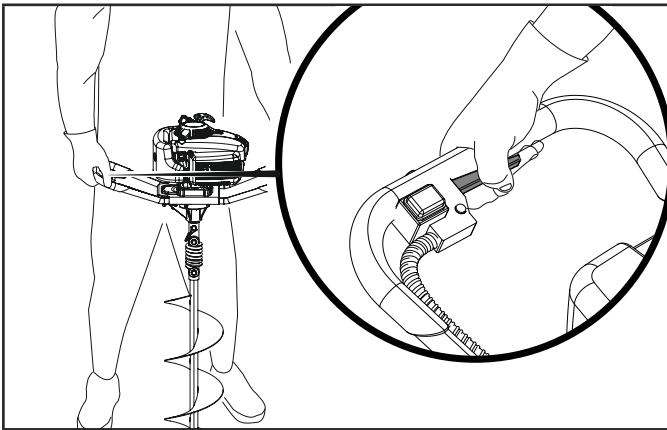

2. Accione el acelerador/regulador de velocidad y comience a cavar el hoyo a baja velocidad para lograr un buen enganche con el suelo.
3. Aumente gradualmente la velocidad a medida que la barrena entra en el suelo.
4. A medida que la barrena penetra en el suelo, levante de vez en cuando la barrena parcialmente fuera del agujero para dispersar la tierra suelta. Esto mantiene el agujero libre de tierra suelta y evita que la barrena se atasque en el agujero. Esto también reduce el tiempo que se tarda en cavar un agujero y evita que el motor trabaje en exceso.

**⚠ PRECAUCIÓN**

Si la barrena no gira en un agujero, apague el motor y retire la barrena del agujero. Compruebe que la barrena no esté dañada y retire los residuos que haya en la barrena o en el agujero. Asegure el capuchón de la bujía lejos del motor y del bastidor para evitar posibles arcos eléctricos.

**Transporte de la barrena****⚠ ADVERTENCIA**

Antes de transportar la barrena, apague el motor y espere a que se detengan todas las piezas en movimiento. Si no se siguen estas instrucciones se podrían producir lesiones personales o daños a la propiedad.

1. Desmonte la broca del cabezal retirando el extremo abierto en forma de triángulo del doble cierre de cable del extremo expuesto del pasador de horquilla  $\varnothing 9.5 \times 45$  mm y retirando el pasador de horquilla de la broca y del eje de salida del cabezal. Esto desenganchará la broca del eje de salida del cabezal.

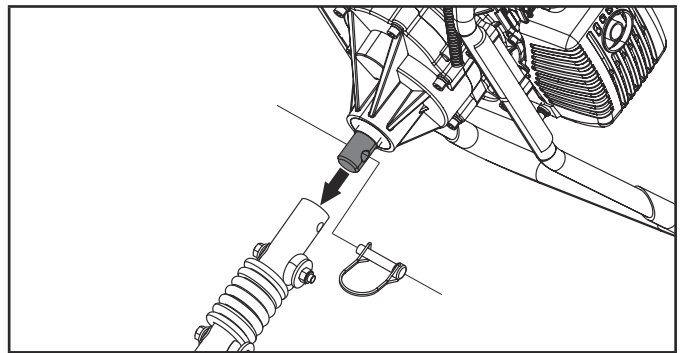

2. Lleve el cabezal por el manillar que no tiene el acelerador/regulador de velocidad con el arrancador de retroceso contra su pierna, de modo que el tapón del tanque de combustible apunte hacia el cielo, mientras lleva la broca de la barrena en la otra mano, sujeta por el eje.

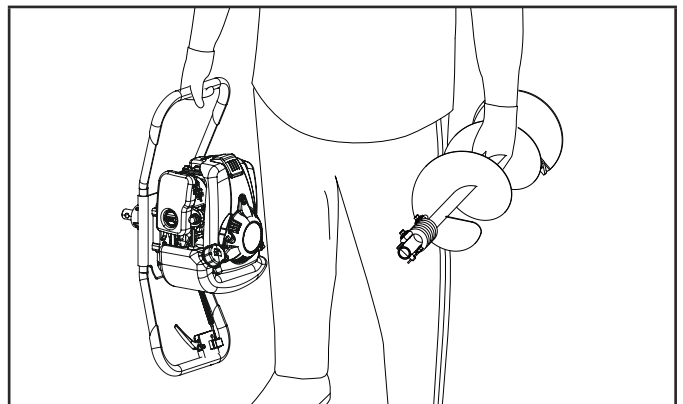

## MANTENIMIENTO

Cerciérese de mantener la barrena limpia y correctamente almacenada. Sólo opere la unidad en una superficie plana y nivelada en un entorno limpio y seco. NO exponga la unidad a condiciones extremas, polvo excesivo, tierra, humedad o vapores corrosivos.

El propietario/operador es responsable de todo el mantenimiento periódico.

Complete todo el mantenimiento programado de manera oportuna.

Corrija cualquier problema antes de poner en funcionamiento la barrena.

Para obtener asistencia de servicio o piezas, comuníquese con nuestra línea de ayuda al 1-877-338-0999.

### ⚠ ADVERTENCIA

Nunca ponga en funcionamiento una barrena dañada o defectuosa.

### ⚠ ADVERTENCIA

El mantenimiento inadecuado anulará la garantía.

### ⚠ ADVERTENCIA

Antes de inspeccionar, limpiar, o dar servicio a la barrena de tierra, apague el motor. Espere a que todas las partes móviles se detengan. El fallar en seguir estas instrucciones puede resultar en daño personal o daño a la barrena de tierra.

### 🗨 AVISO

Para los dispositivos y sistemas de control de emisiones, lea y comprenda sus responsabilidades de servicio según se indica en la Declaración de garantía de control de emisiones de este manual.

## Limpiando la barrena de tierra

### ⚠ PRECAUCIÓN

NO rocíe la barrena de tierra con agua

El agua puede contaminar el sistema de combustible y puede entrar al motor a través de las ranuras de enfriamiento y dañarlo.

1. Use un paño húmedo para limpiar las superficies exteriores de la barrena de tierra.
2. Use un cepillo de cerdas suaves para eliminar la suciedad y el aceite.

3. Use un compresor de aire (25 PSI) para despejar la suciedad y los desechos de la barrena de tierra.
4. Inspeccione todas las ventilaciones de aire y aberturas de enfriamiento para asegurarse que estén limpios y libres de obstrucciones.

## Cambio del aceite del motor

### ⚠ ADVERTENCIA

NO trate de encender o arrancar el motor sin antes haberlo llenado correctamente con el tipo y cantidad de aceite recomendado. Si el motor resulta dañado por no acatar estas instrucciones se anulará la garantía.

### 🗨 AVISO

El tipo de aceite recomendado es el aceite automotriz 5W-30.

Cambie el aceite cuando el motor esté caliente. Consulte la especificación del aceite para seleccionar la clasificación adecuada para el entorno de funcionamiento.

1. Coloque la barrena de tierra en una superficie plana y nivelada con el perno de drenaje hacia abajo.
2. Limpie alrededor del tapón de drenaje de aceite para evitar que la suciedad caiga en el cárter. Retire el tapón de drenaje de aceite con una llave de copa de 10 mm (no incluida)

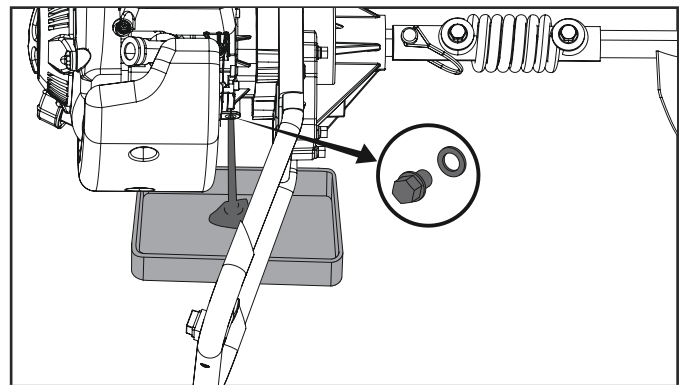

3. Deje que el aceite se escurra completamente en un recipiente apropiado.
4. Vuelva a colocar el tapón de drenaje del aceite.
5. Retire la tapa/varilla de medición de llenado de aceite para agregar aceite.
6. Agregue aceite de acuerdo con el apartado *Agregar aceite de motor* de la sección *Montaje*. NO LO LLENE EN EXCESO. No se incluye el aceite para el mantenimiento de rutina.

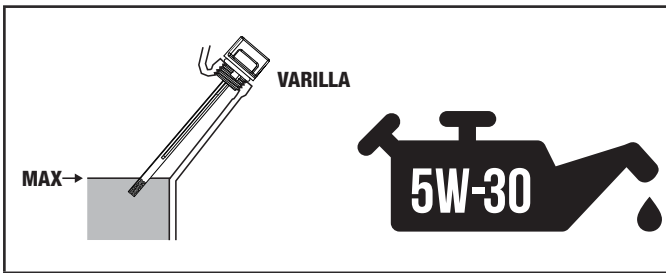

7. Deseche el aceite usado en una instalación de gestión de residuos aprobada.

### Limpeza y ajuste de la(s) bujía(s)

1. Presione la lengüeta de la tapa de la bujía y luego levántela para retirarla.

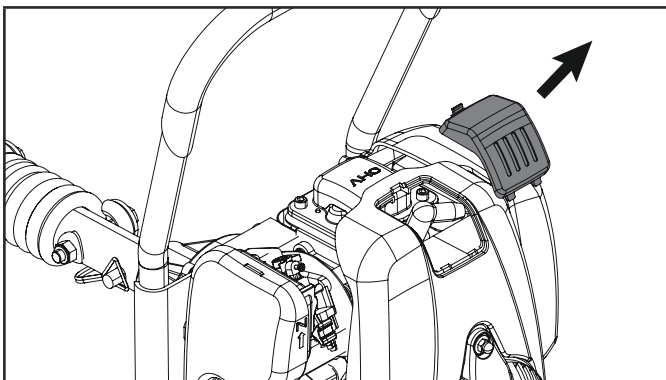

2. Retire el cable de la bujía alejándolo de esta.

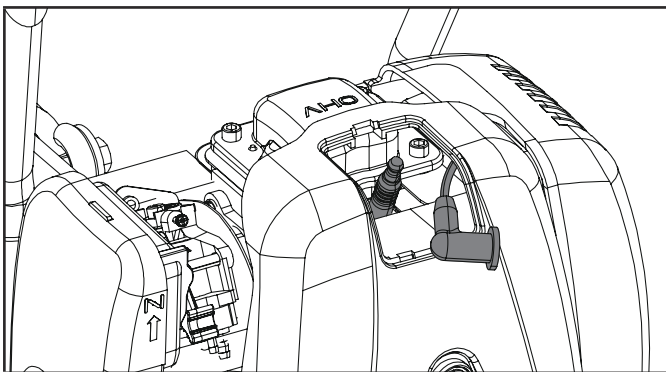

3. Use una herramienta de dado para bujías, o una llave de dado de 41/64 in. (16 mm) para sacar la bujía.

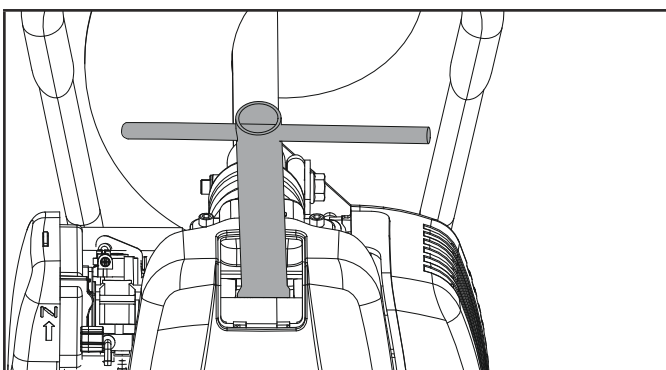

4. Inspeccione el electrodo de la bujía. Debe estar limpio y no desgastado para producir la chispa requerida para la ignición.
5. Asegúrese de que la separación de la bujía está ajustada dentro de los límites. Consulte la sección *Especificaciones* para conocer los valores.

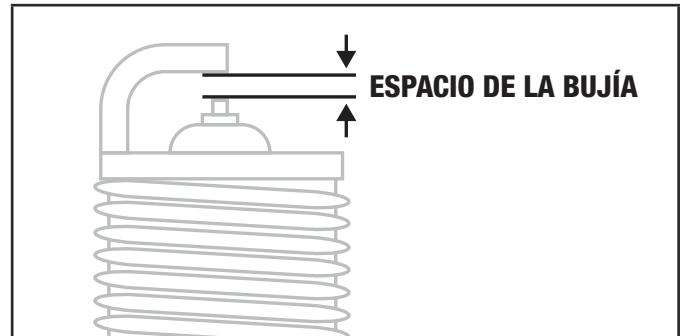

6. Consulte los tipos de bujías en *Especificaciones* cuando cambie la bujía.
7. Enrosque con cuidado la bujía en el motor.
8. Use una herramienta de dado para bujías, o una llave de dado de 41/64 in. (16 mm) para instalar la bujía.
9. Conecte el cable a la bujía.

### Limpeza del filtro de aire

1. Con los dedos, gire la perilla de la cubierta del filtro de aire en sentido contrario a las agujas del reloj para aflojar la cubierta del filtro de aire.

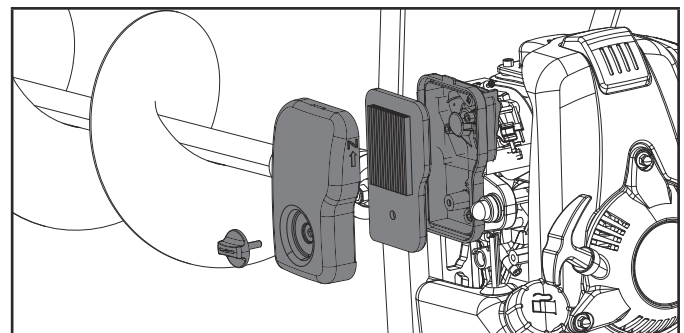

2. Retire el elemento del filtro de aire del papel.
3. Limpie el filtro golpeando suavemente sobre una superficie plana. Si está muy sucio, reemplácelo con un nuevo filtro.
4. Vuelva a colocar el filtro de aire en el conjunto.
5. Vuelva a colocar la cubierta del filtro.

## Cuchilla de tierra y punta de cola de pez

### ⚠ ADVERTENCIA

Utilice únicamente la pieza de recambio del fabricante destinada a esta broca. No utilice ninguna otra cuchilla de tierra, punta de cola de pez u otra pieza de repuesto de marca para esta broca de barrena, ya que podría provocar lesiones personales graves. Reemplace la cuchilla de tierra o la punta de cola de pez desgastada o dañada.

1. Retire la tornillería de montaje (pernos y tuercas), y saque la cuchilla de tierra.

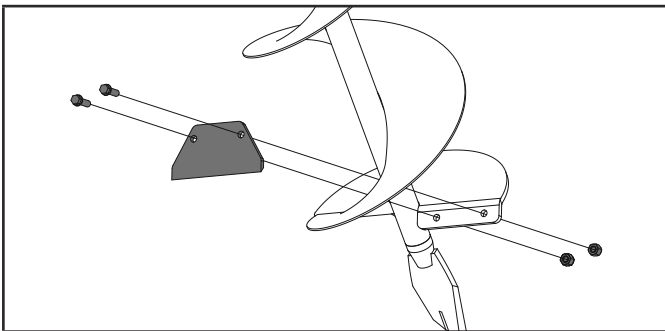

2. Instale la nueva cuchilla de tierra con nuevos accesorios de montaje.
3. Apriete los pernos para asegurar la cuchilla.
4. Para reemplazar la punta de la cola de pez, utilice una llave ajustable para aflojarla.

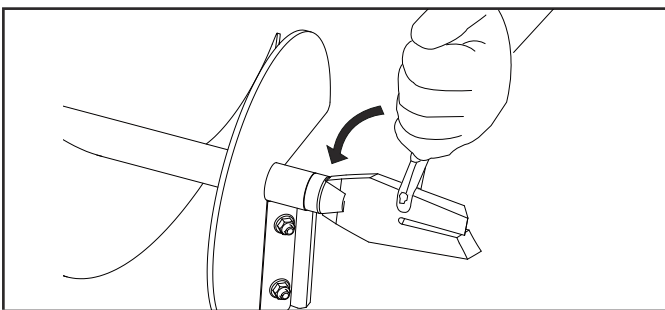

## Ajuste del regulador

### ⚠ ADVERTENCIA

Alterar el regulador fijado de fábrica anulará la garantía.

No es posible ajustar la mezcla aire-combustible. Manipular el regulador puede dañar la barrena y anulará la garantía. Comuníquese con nuestro Equipo de Asistencia Técnica al 1-877-338-0999 para cualquier otra necesidad de servicio y/o ajuste.

## Programa de mantenimiento

Siga los intervalos de servicio indicados en el siguiente programa.

Dé servicio a su barrena de tierra más frecuentemente cuando lo opere en condiciones adversas.

Comuníquese con nuestro Equipo de soporte técnico al 1-877-338-0999 para ubicar al proveedor de servicio más cercano certificado por CPE para sus necesidades de mantenimiento para la barrena de tierra o el motor.

### ANTES DE SU USO

- Revise el nivel de aceite
- Limpie las fugas de combustible, los derrames de combustible.
- Inspeccione y limpie el tanque de combustible.

### 25 HORAS

- Limpie las aletas del cilindro y el respiradero de refrigeración de admisión.
- Inspeccione y limpie el filtro de aire.

### CADA 50 HORAS O CADA TEMPORADA

- Cambie el aceite
- Limpie y reajuste la separación de la bujía (separación: 0.6 – 0.8 mm [0.024 – 0.031 in.]) y reemplace si es necesario.
- Inspeccione y limpie el filtro de aire.

### ANUALMENTE

- Reemplace la bujía.

## ALMACENAMIENTO

### ⚠ ADVERTENCIA

Nunca guarde la barrena en espacios interiores donde haya una fuente de calor, llama abierta, chispa o llama piloto, o junto a aparatos con estas condiciones, ya que pueden encender los vapores de gasolina. NO almacene la barrena cerca de fertilizantes o cualquier material corrosivo. Incluso con el tanque de combustible vacío, los vapores de gasolina podrían encenderse. Cuando almacene la barrena por períodos cortos o largos, asegúrese siempre de que el interruptor del motor (si corresponde) y la válvula de combustible (si corresponde) estén en la posición "APAGADO".

**AVISO**

Puede almacenar la unidad con gasolina TruFuel 50:1 sin etanol, que está pretratada con estabilizadores avanzados para evitar la absorción de agua durante el almacenamiento.

**AVISO**

El motor funciona bien con gasolina mezclada con un 10 % o menos de etanol. Cuando se utiliza gasolina mezclada con etanol hay algunas cuestiones que vale la pena señalar:

La gasolina mezclada con etanol puede absorber más agua que la gasolina sola.

Estas mezclas de etanol pueden acabar separándose, dejando agua o una sustancia acuosa en el tanque de combustible y en el carburador. La gasolina contaminada puede entrar en el carburador y causar daños en el motor y/o crear peligros potenciales.

Si se utiliza un estabilizador de combustible, confirme que está formulado para funcionar con mezclas de etanol y gasolina.

- Limpie todo el material extraño del producto. Almacene la unidad en reposo en un lugar seco y bien ventilado al que no puedan acceder los niños. Manténgala alejada de agentes corrosivos, como productos químicos de jardinería y sales de deshielo.
- Respete todas las normas locales para el almacenamiento y la manipulación seguros de la gasolina.

**Cuando se almacena 1 mes o menos:**

- El estabilizador de combustible es una alternativa aceptable para minimizar la formación de depósitos de goma de combustible durante el almacenamiento. Añada estabilizador al contenedor de combustible (no al tanque de combustible de la barrena). Haga funcionar el motor al menos 3 minutos después de añadir el estabilizador.

**Cuando se almacena más de un mes:**

- Vacíe todo el combustible del tanque en un recipiente aprobado para la gasolina. Haga funcionar el motor hasta que se detenga.

## ESPECIFICACIONES

### Especificaciones de la barrena de tierra

Modelo ..... 201092  
 Broca de barrena ..... 8 in. (20.3 cm)

#### Dimensiones generales

Peso neto ..... 35 lbs. (16 kg)  
 Longitud ..... 48.4 in. (123 cm)  
 Ancho ..... 25.6 in. (65 cm)  
 Altura ..... 10.6 in. (27 cm)

### Especificaciones del motor

Modelo ..... JF144FBV  
 Desplazamiento ..... 53.5 cc  
 Tipo ..... 4 tiempos

### Especificaciones de la bujía

OEM ..... A7TC  
 Repuesto ..... A7RTC / CR7HSA  
 Separación (in./mm) ..... 0.023 - 0.031 in. (0.6 - 0.8 mm)

### Especificaciones del aceite

NO SOBRELLENE.

Tipo ..... \*Vea la siguiente gráfica  
 Capacidad ..... 0.3 US qt. (240 mL)

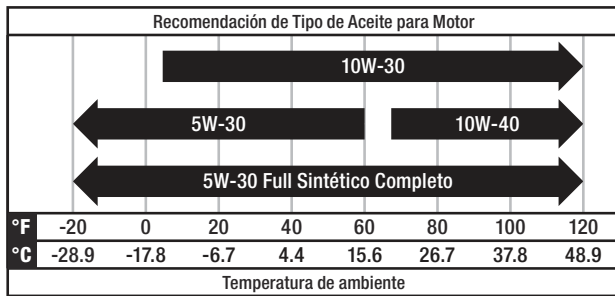

### Especificaciones del combustible

Utilice gasolina normal sin plomo de 87 octanos como mínimo y un contenido de etanol de 10% o menos en volumen. NO USE E15 o E85. NO SOBRELLENE.

Capacidad de combustible (gal/l) ..... 0.32 gal. (1.2 L)

### Mensaje importante sobre la temperatura

Intervalo de temperatura de arranque (°F/°C) ..... 5 a 104/-15 a 40

#### AVISO

Mensaje importante sobre la temperatura: El producto se diseña y clasifica para funcionamiento continuo a temperaturas ambientales de hasta 104 °F (40 °C). Cuando sea necesario, puede funcionar a temperaturas que oscilan entre 5 °F (-15 °C) y 122 °F (50 °C) durante cortos períodos de tiempo. Si se expone a temperaturas fuera de este rango durante el almacenamiento, debe volver a ponerse dentro de este rango antes de su operación. En cualquier caso, el producto debe operarse siempre al aire libre, en un área bien ventilada y lejos de puertas, ventanas y respiraderos.

#### AVISO

La temperatura va a afectar rendimiento del aceite del motor y del motor. Cambie el tipo de aceite de motor usado basado a la temperatura en la gráfica "Tipo de aceite de motor recomendado".

## SOLUCIÓN DE PROBLEMAS

Problema	Causa	Solución
El motor no arranca	El interruptor del motor está en la posición "APAGADO"	Ponga el interruptor del motor en la posición "ENCENDIDO"
	El filtro de combustible está obstruido	Limpie el filtro de combustible.
	Motor inundado	Deje reposar la unidad durante 15 minutos o retire la bujía y límpiela siguiendo las instrucciones de la sección de <i>Mantenimiento</i> de este manual del operador.
	La separación de la bujía es incorrecta	Reemplace o ajuste la bujía según las instrucciones de la sección <i>Mantenimiento</i> de este manual del operador.
El motor no acelera, carece de potencia o se detiene	Ahogador encendido	Asegúrese de que la palanca del ahogador está en la posición "CORRER".
	Filtro de aire sucio	Limpie el filtro de aire según las instrucciones de la sección de <i>Mantenimiento</i> de este manual del operador.
	La separación de la bujía es incorrecta	Reemplace o ajuste la bujía según las instrucciones de la sección <i>Mantenimiento</i> de este manual del operador.
	Puerto de escape/pantalla del supresor de chispas bloqueados	Limpie el puerto de escape/pantalla del supresor de chispas siguiendo las instrucciones de la sección de <i>Mantenimiento</i> de este manual del operador.
El motor echa mucho humo	Filtro de aire sucio	Limpie el filtro de aire según las instrucciones de la sección de <i>Mantenimiento</i> de este manual del operador.
La barrena gira con el motor en marcha mínima	La velocidad de marcha mínima es demasiado alta. Es necesario ajustar el carburador.	Llame al servicio técnico gratuito al 1-877-338-0999.

**Para obtener más soporte técnico:**

Equipo de soporte técnico  
 Línea gratuita 1-877-338-0999  
[support@championpowerequipment.com](mailto:support@championpowerequipment.com)

# GARANTÍA\*

CHAMPION POWER EQUIPMENT  
GARANTÍA LIMITADA DE 2 AÑOS

## Calificaciones de garantía

Para registrar su producto para la garantía y soporte técnico del servicio de llamadas GRATIS de por vida, por favor visite:

<https://www.championpowerequipment.com/register>

Para completar la registración, necesitará incluir una copia del recibo de compra como prueba de compra original. La prueba de compra es requerida para servicio de garantía. Por favor regístrese dentro de diez (10) días de la fecha de compra.

## Garantía de reparación/reemplazo

CPE garantiza al comprador original que los componentes mecánicos y eléctricos estarán libres de defectos en materiales y mano de obra por un período de dos años (partes y mano de obra) de la fecha original de compra y 180 días (partes y mano de obra) para uso comercial y industrial. Los gastos de transporte del producto sometido a reparación o reemplazo bajo esta garantía son de exclusiva responsabilidad del comprador. Esta garantía sólo se aplica al comprador original y no es transferible.

## No devuelva la unidad al local de compra

Comuníquese con el servicio técnico de CPE, el cual diagnosticará todo problema por teléfono o correo electrónico. Si el problema no se corrige mediante este método, CPE, a su criterio, autorizará la evaluación, reparación o reemplazo de la parte o componente defectuoso en un centro de servicio de CPE. CPE le proporcionará un número de caso para obtener servicio de garantía. Consérvelo como referencia futura. Esta garantía no cubrirá las reparaciones o reemplazos no autorizados ni efectuados en un taller no autorizado.

## Exclusiones de la garantía

Esta garantía no cubre lo siguiente:

### Desgaste normal

Productos con componentes mecánicos y eléctricos necesitan partes y servicio periódico para el buen desempeño. Esta garantía no cubre la reparación cuando el uso normal haya agotado la vida útil de una parte o del equipo en su totalidad.

### Instalación, uso y mantenimiento

Esta garantía no aplicará a partes y/o mano de obra si el producto se ha considerado haber sido mal usado, descuidado, involucrado en un accidente, abusado, cargado más allá de los límites del producto o modificado. El mantenimiento normal no está cubierto por esta garantía y no es requerido de que sea desempeñado en una instalación de servicio o por una persona autorizada por CPE.

## Otras exclusiones

Esta garantía excluye:

- Defectos cosméticos tales como pintura, calcomanías, etc.
- Artículos de desgaste tales como poleas de arranque, sogas de arranque, elementos de filtro, brocas de barrena, cuchillas de tierra, y puntas de borca de cola de pez.
- Fallas debido a desastres naturales y otros sucesos de fuerza mayor que escapen al control del fabricante.
- Problemas causados por partes que no sean repuestos originales de Champion Power Equipment.

## Límites de la garantía implícita y daños consecuentes

Champion Power Equipment rechaza toda obligación de cubrir toda pérdida de tiempo, del uso de este producto, flete, o cualquier reclamo incidental o consecuente por parte de cualquier usuario de este producto. ESTA GARANTÍA Y LAS GARANTÍAS ADJUNTAS DE CONTROL DE EMISIONES U.S. EPA y/o CARB (CUANDO APLICABLES) REEMPLAZAN A TODAS LAS DEMÁS GARANTÍAS, YA SEAN EXPRESAS O IMPLÍCITAS, INCLUYENDO GARANTÍAS DE COMERCIALIZACIÓN O CAPACIDAD PARA UN PROPOSITO PARTICULAR.

La unidad proporcionada en intercambio quedará sujeta a la garantía de la unidad original. La vigencia de la garantía para la unidad de intercambio se seguirá calculando según la fecha de compra de la unidad original.

Esta garantía le da ciertos derechos legales que pueden cambiar de estado a estado o provincia a provincia. Su estado o provincia puede también tener otros derechos a los cuales usted tenga derecho que no están enlistados en esta garantía.

## Información de contacto

### Dirección

Champion Power Equipment, Inc.  
6370 S Pioneer Way, Unit 101  
Las Vegas, NV 89113 EE.UU.  
[www.championpowerequipment.com](http://www.championpowerequipment.com)

### Servicio al cliente

Sin Costo: 1-877-338-0999  
[info@championpowerequipment.com](mailto:info@championpowerequipment.com)  
No. Fax: 1-562-236-9429

### Servicio técnico

Sin Costo: 1-877-338-0999  
[tech@championpowerequipment.com](mailto:tech@championpowerequipment.com)

\*Excepto como de otra manera estipulado en cualquier de las siguientes garantías del sistema de control de emisiones (cuando aplicables) adjuntas para el Sistema de Control de Emisiones: Agencia de la Protección Ambiental de EE.UU. (EPA) y/o Consejo de Recursos del Aire de California (CARB).

# **GARANTÍA DEL SISTEMA DE CONTROL DE EMISIONES DE CHAMPION POWER EQUIPMENT, INC. (CPE) Y DE LA AGENCIA DE PROTECCIÓN MEDIOAMBIENTAL DE LOS ESTADOS UNIDOS (EPA DE EE. UU.)**

**El motor de Champion Power Equipment (CPE) cumple con las normativas sobre emisiones de la EPA de EE. UU.**

## **SUS DERECHOS Y OBLIGACIONES RESPECTO DE LA GARANTÍA:**

La Agencia de Protección Ambiental de los Estados Unidos y Champion Power Equipment (CPE) le explicarán con sumo gusto la garantía de los sistemas de control de emisiones a nivel federal en los motores todoterreno de pequeños modelo 2026 y en los equipos impulsados por motores. En los Estados Unidos, los nuevos equipos que utilizan motores todoterreno pequeños deben estar diseñados, construidos y equipados para cumplir con las normas de la Agencia de Protección Ambiental de Estados Unidos.

CPE otorgará garantías a los sistemas de control de emisiones incorporados en su motor todoterreno pequeño y en los equipos por el período indicado a continuación, siempre que el equipo no haya sido sometido a abusos, negligencia o modificaciones no autorizadas o procedimientos de mantenimiento inapropiados.

Su sistema de control de emisiones puede incluir piezas como: carburador, depósitos de combustible, conductos de combustible (para combustible líquido y vapores de combustible), tapones de combustible, válvulas, depósitos, filtros, abrazaderas, conectores y otros conjuntos relacionados con las emisiones. Cuando exista un estado justificable, CPE reparará su motor todoterreno pequeño sin costo, incluido el diagnóstico, las piezas y la mano de obra.

## **COBERTURA DE LA GARANTÍA DEL FABRICANTE:**

Este sistema de control de emisiones está garantizado por dos años, sujeto a las disposiciones establecidas a continuación. Si, durante el período de garantía, una pieza relacionada con las emisiones de su motor es defectuosa en materiales o mano de obra, la pieza será reparada o sustituida por CPE.

## **RESPONSABILIDADES DE LA GARANTÍA DEL PROPIETARIO:**

Como propietario del motor todoterreno pequeño, usted es responsable de la ejecución del procedimiento de mantenimiento requerido que figura en el manual del propietario. CPE recomienda que conserve todos los recibos relativos al mantenimiento del motor todoterreno pequeño, pero CPE no podrá negarle la cobertura bajo garantía únicamente por no contar con esos recibos.

Como propietario del motor todoterreno pequeño, debe tener en cuenta que CPE puede negarse a otorgar la cobertura de la garantía si el motor todoterreno pequeño o alguna de sus piezas presenta una avería debido a abusos, negligencia o porque fue sometido a un procedimiento de mantenimiento inapropiado o a modificaciones no aprobadas.

Usted es responsable de presentar su pequeño motor todo terreno a un punto de servicio autorizado CPE, centro de distribución o punto de servicio alternativo como se describe en (3)(f.) más abajo, concesionario CPE o CPE, Las Vegas, NV. tan pronto como exista un problema. Las reparaciones en garantía deben completarse en un plazo razonable, que no exceda los 30 días.

Si tiene alguna pregunta con respecto a la cobertura de la garantía, deberá ponerse en contacto de la siguiente manera:

Champion Power Equipment, Inc.  
Servicio al Cliente  
6370 S Pioneer Way, Unit 101  
Las Vegas, NV 89113  
1-877-338-0999  
tech@championpowerequipment.com

## **GARANTÍA DEL SISTEMA DE CONTROL DE EMISIONES**

Las siguientes son disposiciones específicas relativas a la Cobertura de Garantía de su Sistema de Control de Emisiones (ECS).

- 1. APLICABILIDAD:** Esta garantía se aplicará a los pequeños motores todoterreno del año 1997 y posteriores. El período de garantía comienza en la fecha de entrega del nuevo motor o equipo al comprador final y continuará durante 24 meses consecutivos.
- 2. COBERTURA DE LA GARANTÍA GENERAL DE EMISIONES**

CPE garantiza al comprador final del nuevo motor o equipo y a cada propietario posterior que el ECS una vez instalado es:

  - 2a. Fue diseñado, construido y equipado para cumplir con las normas de emisión establecidas por la EPA de EE. UU. para motores de encendido por chispa cuya potencia no supere los 19 kW.
  - 2b. No presenta defectos en cuanto a materiales ni aquellos causados por la mano de obra que ocasionen que una falla de una pieza bajo garantía sea idéntica en todos los aspectos materiales a la pieza tal como se describe en la solicitud de certificación del fabricante del motor por un período de dos años.
- 3. SE INTERPRETARÁ LA GARANTÍA DE LAS PIEZAS RELACIONADAS CON LAS EMISIONES EVAPORATIVAS Y DE ESCAPE DE LA SIGUIENTE MANERA:**
  - 3a. Toda pieza bajo garantía cuyo reemplazo no esté programado de acuerdo con el procedimiento de mantenimiento descrito en el manual para operadores estipulado por la subsección (e) debe encontrarse bajo garantía por el período de duración de la garantía definido en la subsección (b) (2). Si alguna pieza falla durante el período de cobertura de la garantía, CPE deberá repararla o reemplazarla de conformidad con la subsección (3)(3d), que se indica a continuación. Dicha pieza que ha sido reparada o reemplazada en virtud de la garantía deberá encontrarse garantizada por un plazo que no sea inferior al período de garantía restante.
  - 3b. Toda pieza garantizada relacionada con las emisiones, que esté programada para ser sometida a una inspección habitual en el manual de operarios, deberá estar garantizada por el período de garantía definido en la subsección (b) (2). Se deberá incluir una declaración en las instrucciones escritas que indique a los efectos de “reparación o reemplazo de ser necesario” para advertir a los propietarios de la cobertura de garantía de las piezas relacionadas con las emisiones. El reemplazo dentro del período de garantía se encuentra cubierto por la garantía y no reducirá el período de la cobertura de esta. Toda aquella pieza relacionada con la emisión, que haya sido reparada o reemplazada bajo garantía, deberá estar garantizada por un período no inferior al período de garantía restante.
  - 3c. Toda aquella pieza relacionada con la emisión, cuyo reemplazo esté programado según el procedimiento de mantenimiento incluido en el manual para operarios, deberá estar garantizada por el período anterior al primer punto de reemplazo programado para esa pieza. Si se produce una falla en la pieza con anterioridad al primer reemplazo programado, CPE reemplazará o reparará la pieza según la subsección (3)(3d) que se indica a continuación. Toda pieza relativa a las emisiones, que haya sido reparada o reemplazada bajo garantía, deberá estar garantizada por un período no inferior al período restante al primer punto de reemplazo programado para dicha pieza relacionada con la emisión.
  - 3d. La reparación o el reemplazo de alguna pieza relacionada con la emisión bajo las disposiciones de la garantía descritas en este artículo se deberán realizar sin cobrarle costo alguno al propietario si se llevan a cabo en algún centro de servicio técnico autorizado de CPE.
  - 3e. No se le cobrará al propietario del motor todoterreno pequeño por un trabajo de diagnóstico que derive en la determinación de que la pieza garantizada presenta en realidad defectos, siempre que dicho diagnóstico sea llevado a cabo en un centro de servicio técnico autorizado de CPE.
  - 3f. CPE pagará las reparaciones bajo garantía de las emisiones realizadas en aquellos centros de servicio técnico no autorizado en los siguientes casos:
    - i. El servicio se requiere en un centro poblacional con una población de más de 100,000 habitantes, según el censo de los Estados Unidos del año 2000, que no cuente con un centro de servicio técnico autorizado por CPE.
    - ii. El servicio se requiere a más de 100 millas de un taller de servicio autorizado de CPE. El límite de 100 millas no se aplica en los siguientes estados: Alaska, Arizona, Colorado, Hawái, Idaho, Montana, Nebraska, Nevada, Nuevo México, Oregón, Texas, Utah y Wyoming.
  - 3g. CPE será responsable de todos los daños a los otros componentes originales del motor o de las modificaciones autorizadas inmediatamente ocasionadas por una falla bajo garantía de una pieza relacionada con la emisión que se encuentre cubierta por la garantía del ECS.
  - 3h. Durante todo el periodo de Garantía ECS, CPE mantendrá un suministro de piezas garantizadas relacionadas con las emisiones suficiente para satisfacer la demanda prevista de dichas piezas relacionadas con las emisiones.

- 3i. Toda aquella pieza de reemplazo que esté relacionada con la emisión, que haya sido autorizada y aprobada por CPE, deberá utilizarse en la ejecución de algún procedimiento de reparación o mantenimiento según la garantía del ECS y se proporcionará sin cargo al propietario. Tal uso no limitará la obligación de garantía del CPE.
- 3j. No se deben utilizar piezas incorporadas o alteradas para modificar o reparar un motor de CPE. Dichos usos anularán la presente garantía y serán motivo para rechazar un reclamo de garantía. CPE no será responsable en virtud del presente por fallas de las piezas con garantía de un motor de CPE que se originen por el uso de un complemento no aprobado o una pieza modificada.

**LAS PIEZAS RELACIONADAS CON LAS EMISIONES INCLUYEN LO SIGUIENTE: (con las partes de la lista que correspondan al motor)**

Sistemas cubiertos por esta garantía	Descripción de piezas
Sistema de medición de combustible	Regulador de combustible, carburador y piezas internas
Sistema de inducción de aire	Filtro de aire, colector de admisión
Sistema de encendido	Bujía y piezas, sistema de encendido por magneto
Sistema de escape	Colector de escape, convertidor catalítico
Piezas varias	Tuberías, accesorios, sellos, juntas y abrazaderas que se relacionan con estos sistemas enumerados.
Emisiones evaporativas	Tanque de combustible, tapón de combustible, conductos de combustible (para combustible líquido y vapores de combustible), accesorios para los conductos de combustibles, abrazaderas, válvulas de alivio de presión, válvulas de control, solenoides de control, controles electrónicos, diafragmas de control de vacío, cables de control, uniones de control, válvulas de purga, juntas, separador de líquidos/vapor, depósito de carbón, soportes de montaje del depósito, conector del puerto de purga del carburador.

**CÓMO OBTENER EL SERVICIO DE GARANTÍA:**

Deberá llevar el motor de CPE o el producto en el cual esté instalado, junto con la tarjeta de registro de la garantía o cualquier otro documento que muestre la fecha de compra original, a su costo, a cualquier distribuidor de Champion Power Equipment que esté autorizado por Champion Power Equipment, Inc. para vender y realizar mantenimiento a sus productos durante el horario comercial habitual. Las ubicaciones de los centros alternativos de servicio técnico definidos anteriormente en la sección (3)(f) deben contar con autorización de CPE antes de someter al producto a un procedimiento de mantenimiento. No se rechazarán los reclamos de reparaciones o ajustes que se produzcan únicamente por defectos de material o mano de obra debido a que el motor no se mantuvo ni utilizó correctamente.

**Si tiene alguna pregunta sobre sus derechos y responsabilidades respecto de la garantía, o para obtener servicio de garantía, escriba o comuníquese con el Servicio de atención al cliente: Champion Power Equipment, Inc.**

**Champion Power Equipment, Inc.**  
 Servicio de Atención al Cliente  
 6370 S Pioneer Way, Unit 101  
 Las Vegas, NV 89113  
 1-877-338-0999  
[tech@championpowerequipment.com](mailto:tech@championpowerequipment.com)