



**ACTIVEZ VOTRE GARANTIE**

en enregistrant votre produit :  
[championpowerequipment.com](http://championpowerequipment.com)



Intertek



ou rendez-vous sur  
[championpowerequipment.com](http://championpowerequipment.com)

**CONSERVEZ CES INSTRUCTIONS.** Ce manuel contient des informations importantes relatives à la sécurité qui doivent être lues et comprises avant l'utilisation du produit. Dans le cas contraire, l'utilisateur s'expose à de graves blessures. Ce manuel doit être conservé avec le produit.

Les spécifications, descriptions et illustrations figurant dans ce manuel correspondent aux informations connues au moment de la publication, mais peuvent être modifiées sans préavis.

Ce produit répond aux exigences ANSI/PGMA G300 (Sécurité et performance des génératrices portatives) de la PGMA G300-2023 (Association des fabricants de génératrices portatives).

Couvert par un ou plusieurs des brevets américains suivants: 10,221,780 / 10,393,034 / 10,598,101 / 10,641,187 / 10,697,379 / 11,697,398 / 10,862,414 / 11,008,958 / 11,143,120 / 11,143,145 / 11,306,667 / 11,492,985 / 11,530,654 / 11,761,390 / 11,840,970 / 11,905,895 / 11,905,896 et autres brevets américains et étrangers en instance.

**TAKE IT  
OUTSIDE™**



**LE MONOXYDE DE  
CARBONE TUE**

## SÉCURITÉ DU MONOXYDE DE CARBONE : VUE D'ENSEMBLE

Sortir votre génératrice à l'extérieur est la seule façon sûre de l'utiliser. Il est absolument obligatoire de protéger votre famille contre le monoxyde de carbone. Il y a d'autres choses à savoir sur cette menace incolore et inodore, ainsi que sur les risques électriques potentiels. En vous renseignant sur tous les risques, vous serez mieux préparé à protéger votre famille et les autres.



**LISEZ TOUJOURS LE  
MANUEL DE L'OPÉRATEUR  
EN PREMIER**



### CONNAÎTRE LES SYMPTÔMES

- Migraine
- Nausées
- L'essoufflement
- Vertiges
- Fatigue

**RESTEZ VIGILANT AVEC LES DÉTECTEURS  
DE MONOXYDE DE CARBONE**

**GARDEZ-LA À L'EXTÉRIEUR ET À L'ÉCART  
DES PORTES, FENÊTRES ET GARAGES**

**SI VOUS RESSENTEZ DES SYMPTÔMES,  
PARTEZ TOUT DE SUITE**

**DIRIGEZ LES FUMÉE LOIN  
DES PERSONNES QUI SE  
TROUVENT À PROXIMITÉ**

[www.TakeYourGeneratorOutside.com](http://www.TakeYourGeneratorOutside.com)

## TABLE DES MATIÈRES

<b>Introduction</b>	<b>4</b>
<b>Définitions de sécurité</b>	<b>4</b>
<b>Instructions importantes relatives à la sécurité</b>	<b>5</b>
Sécurité concernant le carburant	7
Sécurité des piles au lithium-ion	9
Étiquettes de sécurité et de données	11
Pictogrammes de sécurité	12
Pictogrammes de fonctionnement	14
Pictogrammes de guide de démarrage rapide	15
<b>Commandes et caractéristiques</b>	<b>16</b>
Génératrice	16
Panneau des commandes	17
Cadran sélecteur de carburant	17
Jauge intelligente avec wattmètre et CO Shield®	17
Télécommande sans fil	19
CAN ICES-002(B) / NMB-002(B)	19
Pièces incluses	20
Outils incluses	20
<b>Assemblage</b>	<b>21</b>
Déballage	21
Retirer les boulons d'expédition	21
Raccordement de la batterie	21
Ajout d'huile à moteur	21
Ajout de carburant : Essence	23
Ajout de carburant : Propane (GPL)	24
Ajout de carburant : Gaz naturel (GN)	25
Mise à la terre	25
<b>Fonctionnement</b>	<b>25</b>
Dispositif CO Shield® – Système de détection de monoxyde de carbone (CO) et arrêt automatique	25
Emplacement de la génératrice	27
Protection contre les surtensions	27
Bouton d'activation de la télécommande	28
Démarrage du moteur : Essence	29
Démarrage du moteur : Propane (GPL)	31
Démarrage du moteur : Gaz Naturel (GN)	33
Démarrage manuel du étrangler	36
StartLINK	37
Ne surchargez pas la génératrice	40
Raccordement des charges électriques	40

DDFT	41
Batterie	42
Mode économique	42
Prise de style automobile régulée 12 V CC	42
Arrêt du moteur	43
Déplacement de la génératrice	44
Fonctionnement en haute altitude	44

## Entretien 45

Nettoyage de la génératrice	45
Changement d'huile pour moteur	45
Nettoyage et réglage des bougies	46
Nettoyage du filtre à air	46
Nettoyage du pare-étincelles	47
Réglage du limiteur de régime	47
Batterie de la génératrice	47
Pile de télécommande sans fil	48
Programme d'entretien	49

## Rangement 50

Rangement à court terme (jusqu'à 30 jours)	50
Rangement à moyen terme (30 jours à 1 an)	50
Rangement à long terme (plus d'un an)	51
Entreposage GPL	52
Entreposage GN	52
Préparation après le rangement	52
Préparation après le rangement : propane (GPL)	52
Préparation après le rangement : gaz naturel (GN)	52

## Fiche technique 53

Spécifications de la génératrice	53
Spécifications du moteur	53
Spécifications de l'huile	53
Spécifications du carburant	53
Spécifications de la batterie	54
Spécifications de la température	54
Caractéristiques techniques de StartLINK	54

## Dépannage 55

### POUR SCHÉMA DES PIÈCES

Rechercher par numéro de modèle au  
[championpowerequipment.com](http://championpowerequipment.com)

## INTRODUCTION

Félicitations pour votre achat d'un produit de Champion Power Equipment (CPE). CPE conçoit, fabrique et offre un soutien à l'ensemble de nos produits conformément à de strictes spécifications et directives. Avec une connaissance appropriée du produit, une utilisation sûre et un entretien périodique, ce produit devrait satisfaire vos attentes pendant des années.

Nous déployons tous nos efforts pour assurer l'exactitude et l'intégralité de l'information contenue dans le présent manuel et nous nous réservons le droit de modifier, de changer et/ou d'améliorer le produit et le présent document à tout moment et sans préavis.

CPE accorde une grande importance à la façon dont nos produits sont conçus, fabriqués, utilisés et entretenus, ainsi qu'à la sécurité de l'opérateur et aux personnes se trouvant à proximité de la génératrice. Par conséquent, il est **IMPORTANT** d'examiner attentivement ce manuel du produit et toute autre documentation du produit et d'être pleinement conscient et bien informé de l'assemblage, du fonctionnement, des risques et de l'entretien du produit avant de l'utiliser. Familiarisez-vous bien avec le produit et assurez-vous que toute autre personne voulant l'utiliser fasse de même, en observant les procédures d'utilisation et les consignes de sécurité adéquates avant chaque utilisation. Veuillez toujours faire preuve de bon sens et exercer la plus grande prudence lorsque vous utilisez le produit afin d'éviter des accidents, des dommages matériels ou des blessures. Nous espérons que vous continuerez d'utiliser votre produit de CPE pendant des années et que vous en serez satisfait.

Lorsque vous communiquez avec CPE pour obtenir des pièces et/ou de réparation, vous devrez nous fournir les numéros de modèle et de série de votre produit. Transcrivez au tableau ci-dessous les informations figurant sur l'étiquette signalétique de votre produit.

<b>CPE ÉQUIPE DE SOUTIEN TECHNIQUE</b>
1 877 338-0999
<b>NUMÉRO DU MODÈLE</b>
201598
<b>NUMÉRO DE SÉRIE</b>
<b>DATE D'ACHAT</b>
<b>LIEU D'ACHAT</b>

## DÉFINITIONS DE SÉCURITÉ

Les pictogrammes de sécurité visent à attirer votre attention sur les dangers potentiels. Il est essentiel de bien comprendre la signification des pictogrammes de sécurité. Les avertissements de sécurité n'éliminent pas tout danger. Les instructions ou avertissements qu'ils fournissent ne peuvent pas remplacer les mesures de prévention d'accidents appropriées.

### DANGER

Le mot DANGER indique une situation dangereuse qui, si elle n'est pas évitée, causera des blessures graves ou mortelles.

### AVERTISSEMENT

Le mot AVERTISSEMENT indique une situation dangereuse qui, si elle n'est pas évitée, pourrait causer des blessures graves ou mortelles.

### MISE EN GARDE

MISE EN GARDE indique une situation dangereuse qui, si elle n'est pas évitée, pourrait causer des blessures graves ou mortelles.

### AVIS

AVIS indique des informations considérées importantes, mais non liées aux dangers (ex., des messages relatifs aux dommages matériels).

## INSTRUCTIONS IMPORTANTES RELATIVES À LA SÉCURITÉ

### ⚠ DANGER

L'échappement de la génératrice contient du monoxyde de carbone, un gaz toxique, incolore et inodore. L'inhalation de monoxyde de carbone provoque de la nausée, des étourdissements, des évanouissements ou la mort. Si vous commencez à vous sentir étourdi ou affaibli, allez respirer de l'air frais immédiatement.

**UTILISEZ UNIQUEMENT CE PRODUIT À L'EXTÉRIEUR DANS UN ENDROIT BIEN AÉRÉ ET DIRIGER L'ÉCHAPPEMENT LOIN.**

N'UTILISEZ PAS la génératrice à l'intérieur d'un bâtiment, notamment dans des garages, des sous-sols, des vides sanitaires et des remises, annexes ou compartiments, notamment le compartiment de la génératrice d'un véhicule récréatif.

NE LAISSEZ PAS les gaz d'échappement pénétrer par des fenêtres, des portes, des prises d'air ou toute autre ouverture d'un espace clos.

### ⚠ DANGER

Utiliser une génératrice à l'intérieur **PEUT VOUS TUER EN QUELQUES MINUTES**. L'échappement de la génératrice contient du monoxyde de carbone. Il s'agit d'un poison que vous ne pouvez ni voir ni sentir.

**NE L'UTILISEZ JAMAIS** dans la maison ou le garage **MÊME SI** les portes et les fenêtres sont ouvertes.

Utilisez-la **UNIQUEMENT À L'EXTÉRIEUR**, loin des fenêtres, portes et trappes de ventilation.

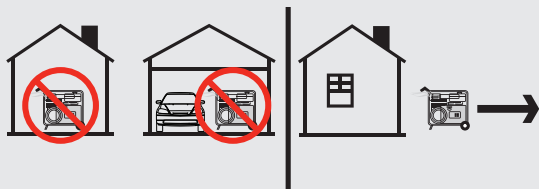

### ⚠ AVERTISSEMENT

Installez toujours un détecteur de monoxyde de carbone (CO) fonctionnant sur batterie à chaque niveau de tout bâtiment ou habitation adjacent à l'emplacement de la génératrice en suivant les instructions d'installation du fabricant du détecteur de monoxyde de carbone (CO).

Dans de nombreux États américains et provinces canadiennes, la loi exige qu'un détecteur de monoxyde de carbone (CO) soit installé à chaque niveau d'un immeuble ou d'une habitation occupée.

Le détecteur de monoxyde de carbone (CO) est un appareil qui détecte des niveaux élevés de monoxyde de carbone (CO) toxique et alertera les occupants en faisant clignoter un indicateur visuel et une alarme sonore.

L'alarme du détecteur de monoxyde de carbone (CO) ne détectera pas la fumée, le feu ou tout autre gaz toxique autre que le monoxyde de carbone.

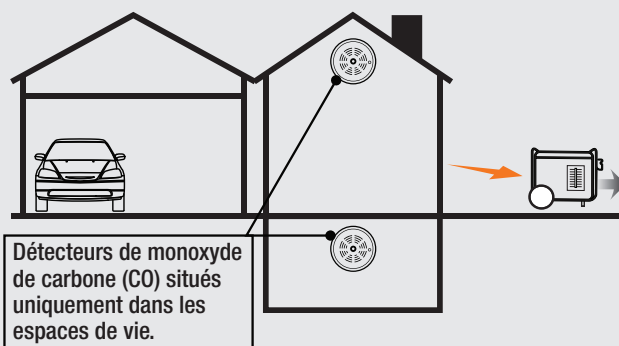

### ⚠ AVERTISSEMENT

Les détecteurs de fumée ne peuvent pas détecter le monoxyde de carbone (CO).

Pour mieux vous renseigner sur tous les risques liés au monoxyde de carbone, rendez-vous sur [www.takeyourgeneratoroutside.com](http://www.takeyourgeneratoroutside.com)

### ⚠ DANGER

Toute altération du détecteur CO Shield® entraînera une situation dangereuse et annulera votre garantie.

Le retrait du module le détecteur CO Shield® ne permettra pas la génératrice de démarrer.

**⚠ DANGER**

Utilisez toujours l'équipement avec ses dispositifs de protection en place.

Les pièces rotatives peuvent s'enchevêtrer autour des mains, des pieds, des cheveux, des vêtements et des accessoires. Une amputation traumatique ou une lacération grave peut en résulter.

Maintenez les mains et les pieds éloignés des pièces rotatives.

Attachez les cheveux longs et retirez les bijoux.

NE PORTEZ JAMAIS des vêtements amples, des cordons ou tout autre élément risquant l'enchevêtrement.

**⚠ DANGER**

La génératrice produit une tension électrique puissante.

NE TOUCHEZ PAS aux fils nus ou réceptacles non protégés.

N'UTILISEZ PAS de cordons d'alimentation usés, endommagés ou éraillés.

NE FAITES PAS fonctionner la génératrice par temps pluvieux.

NE LAISSEZ PAS les enfants ou personnes non qualifiées faire fonctionner ou effectuer l'entretien de la génératrice.

Utilisez un disjoncteur de fuite à la terre (DDFT) lors d'une utilisation dans des endroits humides ou en présence de matériaux conducteurs comme une surface métallique.

Utilisez un équipement de transfert approuvé pour isoler la génératrice de votre réseau public de distribution d'électricité et informez votre fournisseur d'électricité avant de raccorder votre génératrice à votre système électrique.

**⚠ AVERTISSEMENT**

N'utilisez pas la génératrice pour usages médicaux soutien vital.

Composez immédiatement le 911 en cas d'urgence.

N'utilisez JAMAIS ce produit comme dispositif d'alimentation pour des dispositifs ou appareils de soutien vital.

Informez immédiatement votre fournisseur d'électricité si vous ou quelqu'un d'autre dans votre maison dépend d'équipements électriques pour vivre.

Informez immédiatement votre fournisseur d'électricité si une panne de courant causerait, à vous ou à quelqu'un d'autre dans votre maison, une urgence médicale.

**⚠ AVERTISSEMENT**

Une étincelle peut se produire lorsque le fil de bougie est retiré et représente un risque d'incendie ou d'électrocution.

**Lors de l'entretien de la génératrice :**

Débranchez le fil de la bougie et placez-le à un endroit où il ne peut pas entrer en contact avec la bougie ou tout autre objet en métal.

NE VÉRIFIEZ PAS la présence d'une étincelle après avoir retiré la bougie.

Utilisez uniquement des testeurs de bougies approuvés.

**⚠ AVERTISSEMENT**

Le fonctionnement d'un moteur produit de la chaleur. Tout contact peut produire de graves blessures. Les matières combustibles peuvent prendre feu par simple contact.

NE TOUCHEZ PAS les surfaces brûlantes.

Évitez tout contact avec des gaz d'échappement brûlants.

Laissez l'équipement refroidir avant d'y toucher.

Maintenez un espace libre d'au moins 91,4 cm (3 pi) de tous les côtés pour garantir un refroidissement adéquat.

Maintenez un espace libre d'au moins 1,5 m (5 pi) autour des matières combustibles.

**⚠ AVERTISSEMENT**

Le retour rapide de la corde du lanceur du démarreur attire la main et le bras vers le moteur plus rapidement qu'il n'est possible de lâcher la corde. Un démarrage accidentel peut entraîner un enchevêtrement, une amputation traumatique ou une lacération. Cet incident peut provoquer des fractures, des ecchymoses ou des entorses.

Lors du démarrage du moteur, tirez la corde du lanceur du démarreur jusqu'à ce que vous sentiez une résistance, puis tirez rapidement pour éviter un rebond.

NE démarrez PAS ou N'arrêtez PAS le moteur lorsque des dispositifs électriques sont branchés et sous tension.

**⚠ AVERTISSEMENT**

Bien que la génératrice soit équipée d'un pare-étincelles, il convient de garder une distance minimum de 1,5 m (5 pi) de toute végétation sèche pour éviter les incendies.

**⚠ MISE EN GARDE**

Le dépassement de la capacité de fonctionnement de la génératrice représente un risque de bris de la génératrice et des dispositifs électriques branchés à cette dernière.

NE surchargez PAS la génératrice.

N'altérez PAS la vitesse de marche.

NE modifiez PAS la génératrice d'aucune manière.

**⚠ MISE EN GARDE**

Le mauvais fonctionnement ou l'utilisation inappropriée de la génératrice peut l'endommager, écourter sa durée de vie ou annuler la garantie.

Utilisez seulement la génératrice aux fins prévues.

Utilisez l'appareil uniquement sur des surfaces à niveau.

N'EXPOSEZ PAS la génératrice à des niveaux excessifs d'humidité, de poussière ou de saleté.

NE LAISSEZ PAS des matières obstruer les fentes de refroidissement.

Lorsque des dispositifs branchés chauffent, éteignez-les et débranchez-les de la génératrice.

**N'utilisez PAS la génératrice lorsque :**

- La puissance restituée est perdue;
- L'équipement produit des étincelles, de la fumée ou des flammes;
- L'équipement vibre excessivement.

**⚠ AVERTISSEMENT**

**RISQUE D'INGESTION :** Ce produit contient une pile bouton ou une pile plate située dans la télécommande sans fil.

L'ingestion peut entraîner la MORT ou des blessures graves.

Une pile bouton ou une pile plate avalée peut causer des brûlures chimiques internes en aussi peu que 2 heures.

**GARDER les piles neuves et usagées HORS DE LA PORTÉE des ENFANTS.**

Consulter immédiatement un médecin si une pile est soupçonnée d'être avalée ou insérée à l'intérieur d'une partie du corps.

**Sécurité concernant le carburant****⚠ DANGER**

**L'ESSENCE, LES VAPEURS D'ESSENCE, LE PROPANE et GAZ NATUREL SONT HAUTEMENT INFLAMMABLES ET EXPLOSIFS.**

Un incendie ou une explosion peut provoquer des blessures graves ou mortelles.

**Essence et vapeurs d'essence :**

- Les vapeurs d'essence sont hautement inflammable et explosive.
- Les vapeurs d'essence enflammée peut provoquer un incendie ou une explosion.
- L'essence est un carburant liquide et les vapeurs d'essence qui en résultent peuvent s'enflammer et provoquer un incendie ou une explosion.
- L'essence est un irritant cutané et doit être nettoyée immédiatement si elle est renversée sur la peau ou les vêtements.
- L'essence dégage une odeur distincte qui vous aidera à détecter rapidement la possibilité de fuites.
- Comme avec tout incendie de gaz pétrolier, vous ne devez pas éteindre les flammes sauf si vous pouvez le faire en fermant le robinet d'alimentation en combustible. Un risque d'explosion peut se produire si le feu est éteint, mais que le robinet d'alimentation en combustible est resté ouvert.
- Les vapeurs d'essence se dilate et se contracte sous l'effet de températures ambiantes. Ne remplissez jamais un réservoir d'essence à sa pleine capacité afin de permettre l'effet d'expansion et de contraction de l'essence.

**⚠ DANGER****Propane/GPL (gaz de pétrole liquéfié) et vapeurs de GPL :**

- Le GPL est un gaz d'hydrocarbure qui existe sous une forme liquéfiée et ses vapeurs sont hautement inflammables et explosives.
- Le GPL et ses vapeurs sont sous pression et peuvent provoquer un incendie ou une explosion s'ils s'enflamment.
- Les vapeurs de GPL sont plus lourdes que l'air et se déposent dans des endroits bas tout en se dissipant.
- Le GPL lui-même est inodore et insipide. Pour plus de sécurité, un produit chimique est ajouté pour lui donner une odeur pour aider à détecter rapidement les fuites.
- Si une fuite est détectée, FERMEZ IMMÉDIATEMENT l'alimentation en gaz.
- En cas d'incendie de GPL et uniquement lorsque cela est possible en toute sécurité, fermez d'abord la vanne de régulation OFF, puis utilisez un extincteur à poudre sèche pour éteindre l'incendie. En effet, si un incendie est éteint avant que la vanne de régulation ne soit fermée, une condition de risque d'explosion pourrait être créée.
- Maintenez toujours la bouteille de GPL en position verticale.
- Le GPL est un irritant cutané et peut provoquer de graves brûlures par le froid semblables à des engelures.
- Portez toujours des gants de protection appropriés lors de la connexion et de la déconnexion d'une bouteille de propane.
- Tenez toujours le GPL à l'écart des étincelles, des flammes nues, des veilleuses, de la chaleur et de toute autre source d'inflammation.

**⚠ DANGER****GN (gaz naturel) et vapeurs de GN :**

- Les vapeurs de GN sont hautement inflammables et explosives.
- Les vapeurs de GN peuvent provoquer un incendie ou une explosion si elles s'enflamment.
- Le GN lui-même est inodore et insipide. Pour plus de sécurité, un produit chimique est ajouté pour lui donner une odeur pour aider à détecter rapidement les fuites.
- Le GN est plus léger que l'air et s'accumulera dans les zones plus élevées.
- Si une fuite est détectée, FERMEZ IMMÉDIATEMENT l'alimentation en gaz.

**⚠ AVERTISSEMENT****Lors de l'ajout ou de la vidange d'essence :**

N'allumez PAS ET NE fumez PAS de cigarettes.

Arrêtez toujours le moteur et laissez-le refroidir pendant au moins deux minutes avant de faire le plein.

Desserrez toujours lentement le bouchon d'essence pour libérer la pression de vapeur et empêcher le carburant de s'échapper autour du bouchon d'essence.

Remettez toujours en place et serrez bien le bouchon d'essence après avoir fait le plein.

Ne retirez jamais le bouchon d'essence et n'ajoutez jamais d'essence pendant que le moteur tourne ou quand le moteur est chaud.

Remplissez ou vidangez l'essence uniquement à l'extérieur dans un endroit bien aéré.

NE remplissez PAS directement le réservoir d'essence de la génératrice à la station-service.

Stockez toujours l'essence dans un bidon conforme EPA/CARB ou transférez l'essence dans la génératrice.

NE remplissez PAS le réservoir d'essence à l'excès.

Gardez toujours l'essence, les vapeurs du propane et gaz naturel éloignée des étincelles, des flammes, des flammes nues, des veilleuses, de la chaleur et toutes autres sources d'allumage.

**⚠ AVERTISSEMENT****Lors du démarrage de la génératrice :**

NE tentez PAS de démarrer une génératrice endommagée.

Toujours assurez-vous que le bouchon du réservoir d'essence, le filtre à air, la bougie, les conduits d'essence et le système d'échappement sont correctement installés.

Toujours laissez toute essence renversée s'évaporer avant de tenter le démarrage du moteur.

Vérifiez toujours les raccords du tuyau d'alimentation pour détecter les fuites avant d'utiliser du carburant GPL ou GN.

Toujours assurez-vous que la génératrice repose solidement sur une surface à niveau.

**⚠ AVERTISSEMENT****Pendant le fonctionnement de la génératrice :**

NE déplacez PAS ou n'inclinez PAS la génératrice pendant qu'elle fonctionne.

**⚠ AVERTISSEMENT****Lors du transport de la génératrice ou pendant son entretien :**

Toujours assurez-vous que le robinet d'alimentation en combustible est en position « FERMÉ » et que le réservoir d'essence est vide.

Vérifiez toujours que le tuyau d'alimentation en GPL ou GN est déconnecté et rangé en toute sécurité à l'écart du générateur après utilisation.

Débranchez le fil de la bougie.

**⚠ AVERTISSEMENT****Lors du rangement de la génératrice :**

Rangez la génératrice dans un lieu éloigné des étincelles, des flammes nues, des veilleuses, de la chaleur et toutes autres sources d'allumage.

Ne rangez pas la génératrice, l'essence ou les bonbonnes de GPL à proximité de fournaises, chauffe-eau ou tout autre appareil produisant de la chaleur ou équipé d'allumage automatique.

**⚠ DANGER**

NE JAMAIS placer un récipient à essence, réservoir d'essence, d'un cylindre de GPL ou tout matériau combustible sur le trajet du flux d'échappement pendant le fonctionnement du moteur.

**⚠ AVERTISSEMENT**

N'utilisez jamais un contenant d'essence, un réservoir d'essence, un raccord de boyau pour GPL, une bonbonne de GPL ou tout autre élément combustible brisé, coupé, déchiré ou endommagé.

**Sécurité des piles au lithium-ion****⚠ AVERTISSEMENT**

L'électrolyte à l'intérieur de la batterie est nocif pour la peau et les yeux. L'électrolyte peut présenter un risque accru de blessure s'il n'est pas manipulé correctement.

Si la batterie fuit et que de l'électrolyte pénètre dans vos yeux, ne les frottez pas. Au lieu de cela, rincez-les à l'eau courante propre et consultez immédiatement un médecin. Si les yeux ne sont pas traités correctement, l'électrolyte peut causer des lésions oculaires permanentes. Garder loin des enfants.

**Lorsque vous utilisez le générateur :**

- N'utilisez pas la batterie à proximité de sources de chaleur élevée ou de feux.
- N'inversez pas et ne court-circuitez pas les bornes positive (+) et négative (-).
- N'utilisez pas la batterie en parallèle ou en série.
- Ne déchargez pas la batterie à des températures inférieures à -10 °C (14 °F) ou supérieures à 40 °C (104 °F).

**Lors de la recharge de la batterie :**

- N'utilisez que des chargeurs de batterie et/ou des mainteneurs de batterie conçus pour les batteries lithium-ion.
- Ne rechargez pas la batterie avec une tension supérieure à 15,0 V ou un courant supérieur à 1,6 A.
- Ne rechargez pas la batterie à des températures inférieures à 0 °C (32 °F) ou supérieures à 45 °C (113 °F).
- Retirez toujours la batterie du support de batterie avant de la charger séparément.
- Ne laissez jamais la batterie sans surveillance pendant la charge. Si la batterie fume, gonfle ou dégage une odeur pendant la charge, arrêtez immédiatement la charge.
- Si la batterie devient chaude au toucher, arrêtez la recharge. Laissez la batterie refroidir avant de reprendre la recharge.
- Une fois la recharge terminée, laissez la batterie reposer pendant ½ à 1 heure avant de vérifier la tension. Si la tension est inférieure à 12,8 V, une recharge supplémentaire est nécessaire.

**Lors de l'entreposage du générateur ou de la batterie :**

- Vérifiez toujours que les connecteurs de la batterie entre l'onduleur et la batterie sont débranchés et éloignés des bornes de la batterie.
- Inspectez toujours le boîtier de la batterie pour déceler des signes évidents de dommages physiques.
- N'entreposez pas la batterie à proximité de sources de chaleur élevée ou de feux.

- Entrez la batterie dans un endroit sec et bien aéré à une température entre -20 °C (-4 °F) et 40 °C (104 °F).
- N'entrez pas la batterie lorsqu'elle est déchargée à 20 % ou moins (état de charge).
- Lorsqu'elle est entreposée, la batterie doit être rechargée pendant 10 à 30 minutes tous les 180 jours, afin de la maintenir en bon état.

**En cas de dommages à la batterie :**

- Si elle est endommagée, la batterie peut émettre des vapeurs dangereuses. Si des vapeurs sont présentes, déplacez la batterie dans un endroit bien aéré.
- N'essayez pas de réparer la batterie.

**Mise au rebut en toute sécurité de la batterie lithium-ion :**

- Les batteries au lithium-ion contiennent des éléments qui présentent des risques pour la santé des personnes s'ils sont autorisés à s'infiltrer dans la nappe phréatique. Dans de nombreux États et comtés, il peut être illégal de jeter ces piles avec les ordures ménagères standard.
- Aux États-Unis et au Canada, un vaste réseau de plus de 30 000 points de dépôt de batteries se trouve sur [www.call2recycle.org](http://www.call2recycle.org).
- Pour éliminer la batterie en toute sécurité, appliquez du ruban adhésif sur tous les connecteurs exposés pour éviter un court-circuit accidentel des bornes positive et négative de la batterie pendant le transport.
- Placez la batterie dans un sac en plastique solide et transparent, scellez le sac et déposez la batterie dans le conteneur de recyclage de votre centre de recyclage municipal de déchets dangereux (RDD) local.
- Ne jetez jamais la batterie dans un feu ou un incinérateur, car la batterie pourrait prendre feu et exploser.

### Étiquettes de sécurité et de données

Ces étiquettes vous indiquent les risques possibles pouvant causer des blessures graves. Lisez attentivement leur signification.

Si ces étiquettes sont absents ou difficiles à lire, communiquez avec l'équipe de soutien technique pour en obtenir de nouveaux.

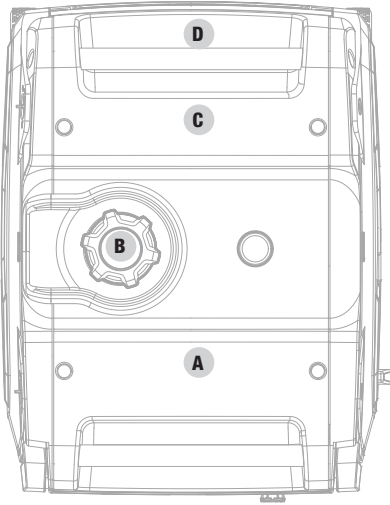







Dessus

ÉTIQUETTES		DESCRIPTION
A		<p> Icônes de sécurité/  Danger monoxyde de  carbone / CO Shield® –  arrêt automatique et  intervention</p> <p>*Consultez le chapitre  du dispositif de  protection CO Shield®</p>
B		<p>Carburant</p>
C		<p>Plaque de données</p>
D		<p>Surface chaude</p>

## Pictogrammes de sécurité















Les symboles suivants peuvent être utilisés avec ce produit. Veuillez vous familiariser avec ces symboles et apprendre leur signification. L'interprétation adéquate des symboles vous permettra d'utiliser le produit de façon plus sécuritaire.





PICTOGRAMME	SIGNIFICATION
	<p><b>Lisez le manuel de l'utilisateur.</b> Pour réduire le risque de blessures, l'utilisateur doit lire et comprendre le manuel de l'utilisateur avant d'utiliser ce produit.</p>
	<p><b>Espace libre.</b> Gardez tous les objets à au moins 5 pi (1,5 m) de la génératrice. La chaleur dégagée par le silencieux et le gaz d'échappement peuvent enflammer les objets combustibles.</p>
	<p><b>Mise à la terre.</b> Communiquez avec un électricien de votre région afin de déterminer les exigences de mise à la terre avant de faire fonctionner la génératrice.</p>
	<p><b>Chocs électriques.</b> Le fait de ne pas utiliser l'appareil dans des conditions sèches et de ne pas respecter les pratiques de sécurité peut entraîner des chocs électriques. Des connexions incorrectes à un bâtiment peuvent permettre au courant de revenir dans les lignes de service électriques, créant ainsi un risque d'électrocution. Un commutateur de transfert doit être utilisé lors du raccordement à un bâtiment.</p>
	<p><b>Incendie / explosion.</b> L'essence et les vapeurs sont hautement inflammables et explosives. Un incendie ou une explosion peut provoquer des blessures graves ou mortelles. Gardez la génératrice à au moins 5 pi (1,5 m) de tous les objets pour éviter la combustion.</p>
	<p><b>Surface chaude.</b> Pour réduire le risque de blessure ou de dommage, évitez tout contact avec une surface chaude.</p>
	<p><b>Alerte de flamme nue.</b> Le carburant et les vapeurs sont hautement inflammables et explosifs. Gardez le carburant éloigné des cigarettes, flammes nues, étincelles, veilleuses et toutes autres sources d'allumage ou de chaleur.</p>
	<p><b>Alerte de conditions humides.</b> Ne pas exposer à la pluie ni utiliser dans des endroits humides.</p>

PICTOGRAMME	SIGNIFICATION
	<p><b>Ce produit utilise des batteries lithium-ion (Li-ion).</b> Les lois locales, provinciales, d'État ou fédérales interdisent la mise au rebut des batteries au Li-ion dans les ordures ménagères. Aux États-Unis et au Canada, vous trouverez un vaste réseau de plus de 30 000 points de dépôt de batteries à <a href="http://www.call2recycle.org">www.call2recycle.org</a> et/ou consultez votre autorité locale des déchets pour obtenir des informations sur les options de recyclage disponibles.</p>
	<p><b>Cécité ou brûlures graves.</b> La solution électrolytique peut causer la cécité ou des brûlures graves.</p>
	<p><b>Protégez les yeux.</b> Les gaz explosifs peuvent provoquer la cécité ou des blessures. Si elle est endommagée, la batterie peut émettre des vapeurs dangereuses. En cas de vapeurs, déplacez la batterie dans un endroit bien ventilé.</p>
	<p><b>Protection des yeux.</b> Portez toujours des lunettes de protection avec des écrans latéraux marqués conformes à la norme ANSI Z87.1.</p>
	<p><b>DANGER D'INGESTION :</b> Ce produit contient une pile bouton.</p> <p>La <b>MORT</b> ou des blessures graves peuvent survenir en cas d'ingestion.</p> <p>Une pile bouton avalée peut provoquer des <b>brûlures chimiques internes</b> en seulement <b>2 heures</b>.</p> <p><b>GARDER</b> les piles neuves et usagées <b>HORS DE LA PORTÉE DES ENFANTS</b>.</p> <p><b>Consultez immédiatement un médecin</b> si vous soupçonnez qu'une pile a été avalée ou insérée dans une partie du corps.</p>
	<p><b>DANGER D'INGESTION :</b> Ce produit contient une pile bouton.</p> <p>La <b>MORT</b> ou des blessures graves peuvent survenir en cas d'ingestion.</p> <p>Une pile bouton avalée peut provoquer des <b>brûlures chimiques internes</b> en seulement <b>2 heures</b>.</p> <p><b>GARDER</b> les piles neuves et usagées <b>HORS DE LA PORTÉE DES ENFANTS</b>.</p> <p><b>Consultez immédiatement un médecin</b> si vous soupçonnez qu'une pile a été avalée ou insérée dans une partie du corps.</p>

## Pictogrammes de fonctionnement

Les symboles suivants peuvent être utilisés avec ce produit. Veuillez vous familiariser avec ces symboles et apprendre leur signification. L'interprétation adéquate des symboles vous permettra d'utiliser le produit de façon plus sécuritaire.

PICTOGRAMME	SIGNIFICATION
	En marche
	Arrêt du moteur
	Essence arrêt
	Propane en marche
	Essence en marche
	Gaz naturel en marche
	Arrêt StartLINK
	En marche StartLINK
	Borne de mise à la terre
	<b>Neutre mis à la masse.</b> Le circuit neutre <b>EST</b> raccordé électriquement au cadre et mise à la terre de la génératrice.
	<b>Panne de courant.</b> Pourcentage de puissance disponible de la génératrice utilisée.
	<b>Alerte de niveau de CO élevé.</b> Déplacer la génératrice vers un espace extérieur en plein air. Aller à l'air frais et obtenir de l'aide médicale si malade, étourdi ou faible.
	<b>Défectuosité du système due CO Shield.</b> Problème électrique, fin de vie utile.
	Réarmement du disjoncteur : Bouton poussoir

PICTOGRAMME	SIGNIFICATION
	Réceptacle prêt pour VR
	Courant continu
	Bouton de mode d'économie
	Bouton poussoir de réarmement
	Bas niveau d'huile
	Étrangleur
	En marche
	Paire Sans Fil
	Raccord pour propane/Raccord pour gaz naturel
	Réservoir à essence : Complet
	Réservoir à essence : Vide
	Connecteur de batterie

## Pictogrammes de guide de démarrage rapide

Les symboles suivants peuvent être utilisés avec ce produit. Veuillez vous familiariser avec ces symboles et apprendre leur signification. L'interprétation adéquate des symboles vous permettra d'utiliser le produit de façon plus sécuritaire.



### Démarrage du moteur - Démarrage manuel

#### **⚠ DANGER**

**Amenez la génératrice à l'extérieur loin des fenêtres, portes et trappes de ventilation.**

1. **Vérifiez le niveau d'huile.**  
Nous recommandons d'utiliser une huile 5W-30.
2. **Vérifiez le niveau d'essence.**  
Pour faire le plein d'essence, utilisez une essence ayant un indice d'octane minimum de 87 et un contenu en éthanol inférieur à 10 % en volume.
3. Vérifiez que le commutateur StartLINK est en position « ARRÊT » lorsque vous utilisez des méthodes de démarrage à rappel, électrique ou à distance sans fil.
4. Tournez le **cadran** à la position « ESSENCE EN MARCHÉ ».
5. Appuyez une fois sur le **bouton de commande d'allumage** pour passer en mode « VEILLE ». Si le bouton ne s'allume pas, la batterie est déchargée et la procédure de démarrage manuel avec le levier de étrangleur doit être utilisée pour les étapes suivantes. Voir page 44, section « Batterie du générateur » pour les instructions de recharge de la batterie.
6. **Étrangleur du moteur.**
  - 6a. Appuyez sur la **bouton d'étranglement**, ou
  - 6b. Retirer le couvercle d'entretien et placer le **levier de étrangleur** en position « ÉTRANGLEUR ».
7. Tirez la **corde du lanceur** à rappel.
8. **Moteur en marche.**
  - 8a. Appuyez sur la **bouton d'étranglement**, ou
  - 8b. Placer le **levier de étrangleur** en position « EN MARCHÉ » et remettre le couvercle d'entretien en place.
9. Branchez tous les dispositifs dont vous avez besoin.

### Arrêt du moteur

1. Éteignez et débranchez toutes les charges électriques branchées.
2. Tournez le **cadran** à la position « MOTEUR ARRÊT ».

Pour ajouter du carburant et démarrer le moteur avec du GPL ou gaz naturel, voir *Ajouter du carburant: propane (GPL)* ou *Ajouter du carburant: gaz naturel* dans la section *Assemblage et Démarrage du moteur: propane (GPL)* ou *Démarrage du moteur: gaz naturel* dans la section *Fonctionnement*.

Pour le démarrage électrique et démarreur à distance sans fil, voir la section « *Démarrage du moteur* » dans la section *Fonctionnement*.

## COMMANDES ET CARACTÉRISTIQUES

Lisez ce manuel d'utilisation avant d'utiliser votre génératrice. Apprenez à repérer et à vous servir des commandes et des caractéristiques. Conservez ce manuel pour le consulter ultérieurement.

### Génératrice

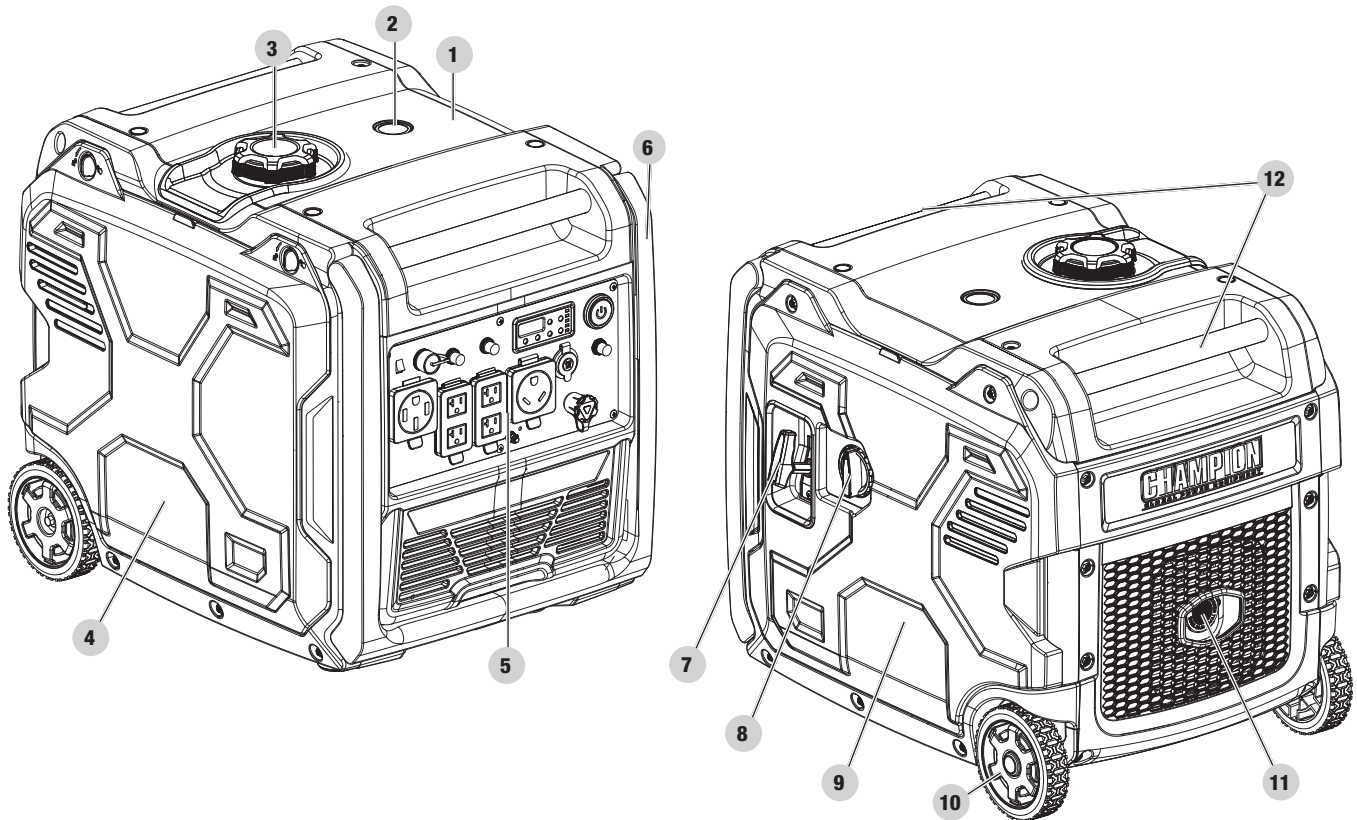

1. **Réservoir d'essence** – 17,0 L (4,5 gal)
2. **Jauge à carburant**
3. **Bouchon du réservoir de carburant** – Retirer pour ajouter du carburant.
4. **Couvercle d'entretien du côté sans lanceur à rappel**
5. **Panneau de commande** – Consultez le chapitre *Panneau de commande*.
6. **Poignée repliable** – Utilisée pour déplacer l'appareil en le soulevant ou en le roulant sur ses roues. Ne pas utiliser pour soulever ou transporter l'appareil.
7. **Lanceur à rappel** – Utilisé pour démarrer manuellement le moteur.
8. **Cadran sélecteur de carburant** – Utilisé pour sélectionner la source d'alimentation d'essence ou de propane (GPL) ou de gaz naturel.
9. **Couvercle d'entretien du côté lanceur à rappel**
10. **Roues increvables** – 14 cm (5,5 po)
11. **Silencieux**
12. **Poignées de transport** – Utilisées pour soulever ou transporter l'appareil.

## Panneau des commandes

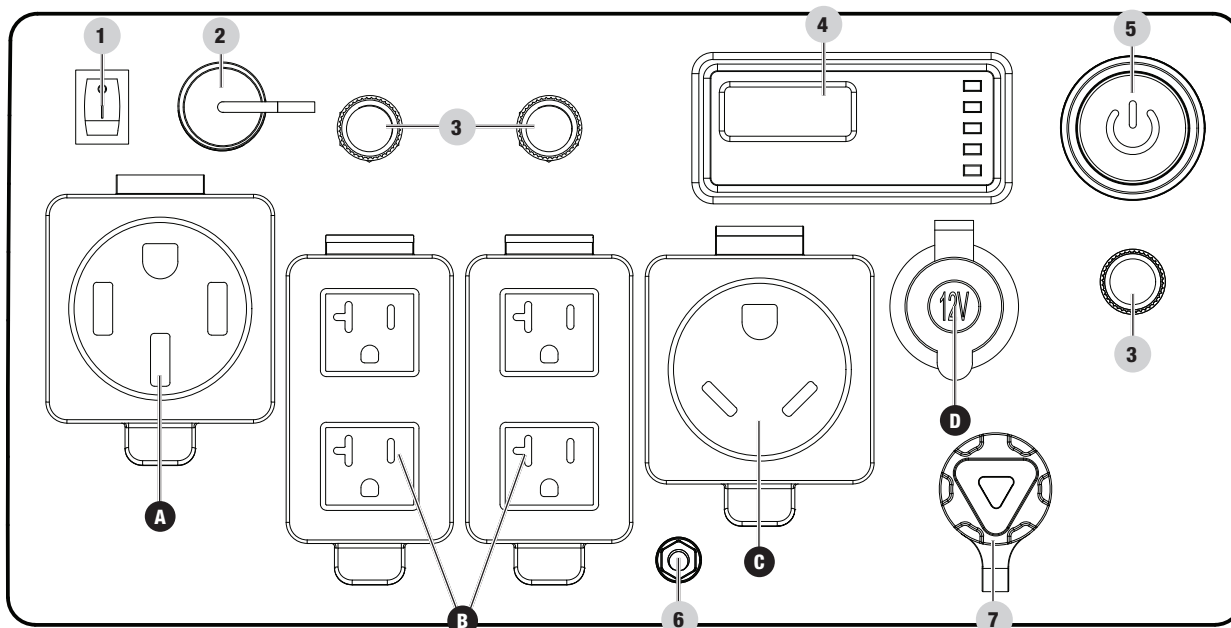

- Commutateur de priorité StartLINK** – appuyez sur « MARCHE » pour utiliser StartLINK. Appuyez sur « ARRÊT » pour utiliser les méthodes de démarrage à rappel, électrique ou à distance sans fil.
- Port StartLINK** – utilisé pour connecter le générateur au SSE ou à un appareil compatible avec StartLINK.
- Disjoncteurs (réarmement à bouton poussoir)** – Protège la génératrice contre les surcharges électriques.
- Jauge intelligente avec wattmètre** – Reportez-vous à la section *Jauge intelligente*.
- Bouton démarrage / arrêt**
- Borne de mise à la terre** – Communiquez avec un électricien de votre région pour connaître les règlements concernant la mise à la terre.
- Raccord pour GPL/GN** – Utilisé pour raccorder une source d'alimentation de GPL ou GN à la génératrice.



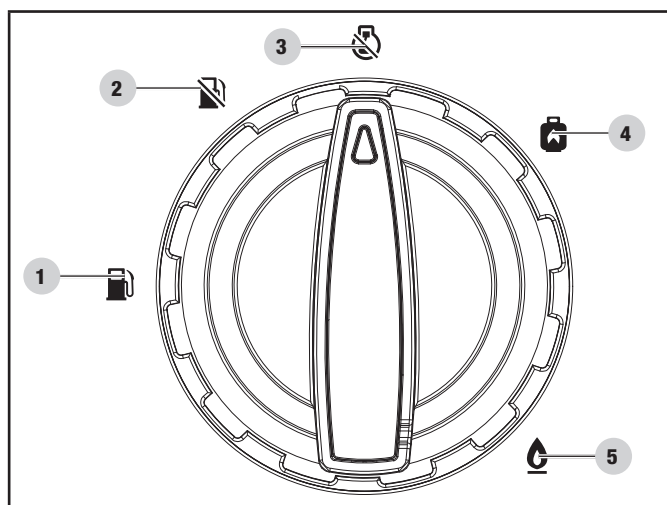

### ⚠ AVERTISSEMENT

Lorsque vous rechargez un appareil, ne le placez pas du côté de l'échappement de la génératrice. La chaleur extrême causée par les gaz d'échappement pourrait endommager l'appareil et causer un risque d'incendie. Une exposition prolongée aux gaz d'échappement peut entraîner des blessures graves ou la mort.

## Cadran sélecteur de carburant



- Essence en marche**
- Essence arrêt**
- Moteur arrêt**
- Propane (GPL) en marche**
- Gaz naturel (GN) en marche**

PRISE ÉLECTRIQUE	
A	 <p><b>120/240 VCA, 27,1 A (NEMA 14-50R)</b> Peut être utilisé pour alimenter en électricité une opération avec des charges de 120/240 VCA, 27,1 A, monophasées et 60 Hz.</p>
B	 <p><b>(4x) 120 VCA, 20 A, DDFT (NEMA 5-20R)</b> Peut être utilisé pour alimenter en électricité une opération avec des charges de 120 VCA, 20 A, monophasées et 60 Hz.</p>
C	 <p><b>120 VCA, 27,1 A, pour VR (NEMA TT-30R)</b> Peut être utilisé pour alimenter en électricité une opération avec des charges de 120 VCA, 27,1 A, monophasées et 60 Hz.</p>
D	 <p><b>12 VCC, 8 A (Prise Automobile régulée)</b> Peut être utilisé pour alimenter en électricité une opération avec des charges de 12 VCC et 8 A.</p>

## Jauge intelligente avec wattmètre et CO Shield®

Compteur numérique à cinq modes pour afficher la tension, la fréquence, la durée de fonctionnement de la session, la durée totale de fonctionnement et la puissance de sortie.

- A. **Bouton de réinitialisation de surcharge CA** – Utilisé pour remettre les prises sous tension après une surcharge.
- B. **Témoin lumineux pour avertissement de bas niveau d'huile** – Indique que la génératrice en marche va s'arrêter et ne fonctionnera plus. Vérifiez le niveau d'huile.
- C. **Étrangleur** – Utilisé pour démarrer un moteur froid.
- D. **Réinitialisation de la commande à distance** – Utilisé pour réinitialiser ou jumeler des télécommandes.
- E. **Bouton de mode d'économie** – Utilisé pour activer ou désactiver la commande de ralenti automatique.

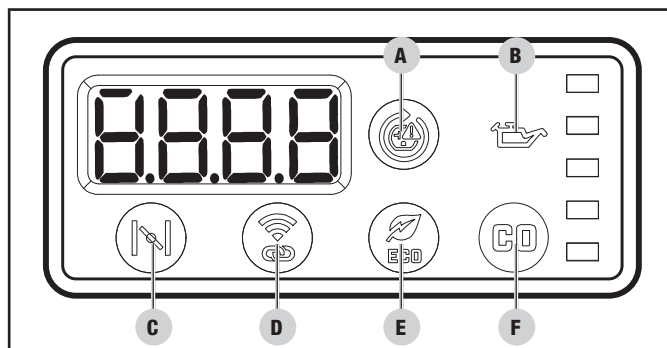

- F. **DEL du CO Shield®** – La technologie du dispositif CO Shield® surveille l'accumulation de monoxyde de carbone (CO) toxique produit par l'échappement du moteur lorsque la génératrice est en marche. Si le dispositif CO CO Shield® détecte des niveaux élevés de gaz CO, il éteindra automatiquement le moteur.

\*\* Consultez le chapitre du dispositif CO Shield pour plus d'informations.

MODE		DESCRIPTION	
1	Tension (V)	Tension de sortie de la génératrice.	
		Exemple : 120 V	
2	Fréquence (H)	Fréquence de sortie en hertz.	
		Exemple : 60,0 Hz	
3	Durée d'exécution (R)	Durée d'exécution de la génératrice depuis la première mise en service.	
		Exemple : 6 heures	
4	Durée d'exécution totale	Durée d'exécution totale de la génératrice depuis la première mise en service.	
		Exemple : 16 heures	
5	Sortie	Affiche continuellement sortie de la génératrice.	
		Exemple : 100% de puissance Si le générateur est surchargé, la barre supérieure de l'indicateur de puissance et le bouton de réinitialisation de la surcharge CA clignotent en rouge.	

## Télécommande sans fil

Cette génératrice est équipée d'un système de télécommande sans fil pour le démarrage et l'arrêt. Le système se compose de 4 éléments principaux :

1. Module de contrôle du récepteur (MCR)
2. Télécommande Porte-clé
3. Bouton de commande d'allumage
4. Enrichisseur automatique

**Les fonctions de la télécommande sont activées lorsque vous appuyez une fois sur le bouton de commande d'allumage et clignotent en orange.**

Les fonctions de la télécommande sont désactivées si la condition ci-dessus n'est pas remplie.

Pour démarrer la génératrice à distance sans fil, appuyez une fois sur le bouton « DÉMARRAGE »  de la télécommande. Le moteur va tenter de démarrer 6 fois. Le MCR contrôle l'enrichisseur automatique lors de chaque tentative de démarrage. Si la génératrice ne démarre pas, appelez le service à la clientèle de Champion au 1 877 338-0999 pour obtenir de l'aide.

Pour arrêter la génératrice à distance sans fil, appuyez une fois sur le bouton ARRÊT de la télécommande.

Lorsque la génératrice est éteinte et que vous appuyez une fois sur le bouton démarrage / arrêt, le MCR est en mode veille et attend un signal à distance. Si vous laissez la génératrice en mode veille pendant plus de vingt-quatre (24) heures, la fonction de télécommande se désactivera d'elle-même pour préserver la durée de vie de la pile.

Pour désactiver le mode veille avant 24 heures, appuyez sur le bouton de commande d'allumage de la génératrice et maintenez-le enfoncé ou appuyez sur le bouton « ARRÊT »  de la télécommande et maintenez-le enfoncé pendant cinq (5) secondes jusqu'à ce que le témoin du bouton de commande d'allumage s'éteigne.

### Gestion du panneau de contrôle d'appel de puissance

Lorsque la télécommande est utilisée pour démarrer la génératrice une première fois, aucune tension n'est fournie au panneau de contrôle pendant environ 15 secondes. Ceci permet au moteur d'atteindre sa pleine vitesse avant de livrer les charges électriques à la génératrice.

Lorsque la génératrice est arrêté sans fil, la tension du panneau de commande est immédiatement coupée. Ensuite, le moteur s'arrête environ 5 secondes après avoir appuyé sur le bouton « ARRÊT » de la télécommande. Couper la tension du panneau de commande avant l'arrêt du moteur protège les appareils connectés contre les dommages causés par une tension autre que 60 Hz pendant que la génératrice s'arrête.

## CAN ICES-002(B) / NMB-002(B)

Cet appareil contient des émetteurs/récepteurs exempts de licence qui sont conformes aux normes RSS exempté de licence d'Innovation, Sciences et Développement économique Canada. Le fonctionnement est assujéti aux deux conditions suivantes :

1. Cet appareil ne doit pas provoquer d'interférences nuisibles.
2. Cet appareil doit être capable de recevoir différentes interférences, y compris les interférences susceptibles de provoquer un mauvais fonctionnement.

Tout changement ou modification non expressément approuvé par Champion Power Equipment est susceptible d'annuler l'autorisation de l'utilisateur à faire fonctionner l'équipement.

**Pièces incluses**

**Accessoires**

Huile à moteur .....	800 mL (0,8 qt US)
Télécommande porte-clé .....	1
Boyau pour GPL de 2 m (6,6 pi) avec régulateur .....	1
Boyau pour gaz naturel de 7,6 m (25 pi) .....	1
Raccord adaptateur .....	1
Batterie de 12 V .....	1

**Outils incluses**

Tournevis réversible .....	1
Clé à bougie .....	1
Entonnoir pour huile .....	1

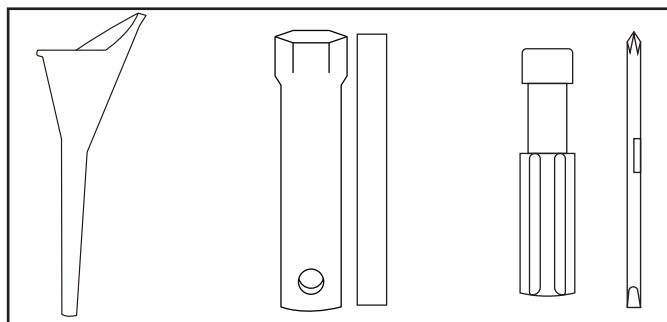
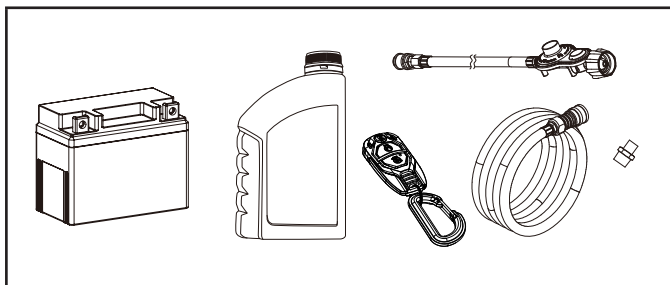

## ASSEMBLAGE

Votre génératrice exige certaines tâches d'assemblage. Cet appareil est livré sans contenir d'huile. Il faut en faire le plein d'essence et d'huile avant l'utilisation.

Si vous avez des questions concernant l'assemblage de votre génératrice, appelez notre équipe de soutien technique au 1 877 338-0999. Ayez sous la main les numéros de série et de modèle.

### Déballage

1. Installez la boîte sur une surface solide et plane.
2. Retirez tous les éléments de la boîte à l'exception de la génératrice.
3. Coupez avec précaution chaque coin de la boîte, de haut en bas. Rabattez chaque côté à plat sur le sol de manière à obtenir un espace de travail avec la génératrice.

### Retirer les boulons d'expédition

Pour protéger la génératrice pendant le transport, des boulons ont été installés entre le moteur et le châssis. Ces boulons DOIT ÊTRE ENLEVÉ AVANT d'ajouter de l'huile ou de l'essence à la génératrice.

#### AVIS

N'essayez PAS de faire fonctionner la génératrice sans avoir d'abord retiré les boulons d'expédition.

1. **AVANT** de remplir le moteur d'huile ou d'essence, basculez la génératrice sur le côté comme illustré. Basculez sur la boîte en carton aplatie dans laquelle la génératrice a été livrée ou sur une autre surface de protection afin de ne pas rayer le châssis.
2. Retirez les boulons d'expédition orange. Les boulons et les écrous peuvent être jetés.

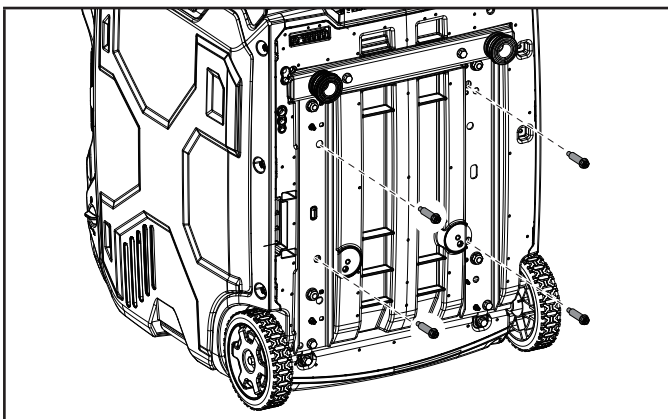

3. Remettez le générateur en position verticale.

### Raccordement de la batterie

1. Enlevez le couvercle d'entretien du côté lanceur à l'aide d'un tournevis cruciforme.

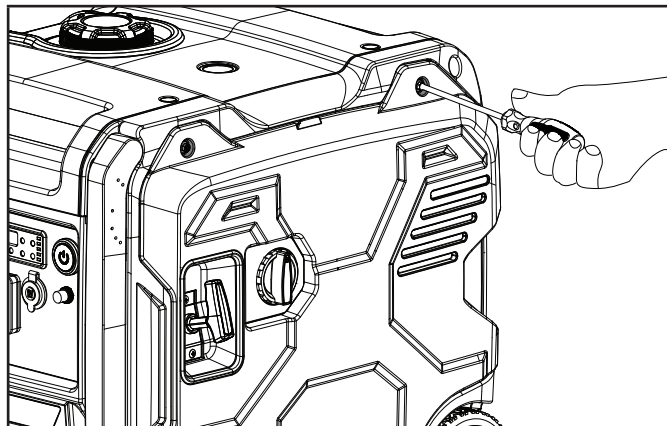

2. Poussez fermement les deux moitiés du connecteur de batterie ensemble.

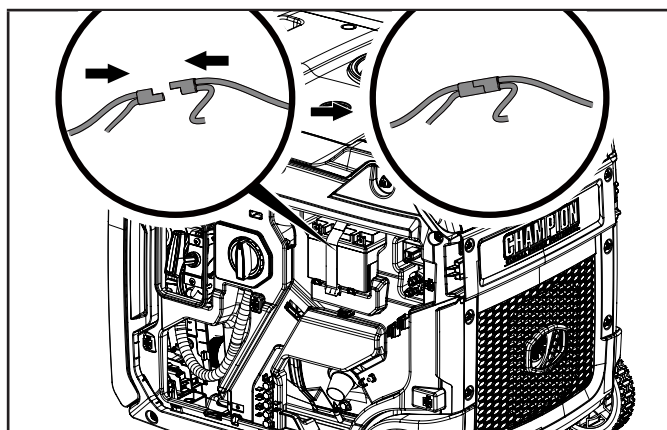

3. Réinstallez le couvercle.

### Ajout d'huile à moteur

#### AVERTISSEMENT

NE TENTEZ PAS de lancer ou de démarrer le moteur avant de l'avoir correctement rempli d'huile du type et de la quantité recommandés. Les dommages causés à la génératrice pour cause de non-respect de ces instructions annuleront votre garantie.

#### AVIS

Le rotor du moteur comporte un roulement à billes scellé et lubrifié qui ne nécessite pas de lubrification supplémentaire pendant toute la durée de vie du roulement.

**AVIS**

Pour un usage normal, il est recommandé d'utiliser une **huile pour automobile de type 5W-30**. Cependant, l'utilisation des huiles conventionnelles répertoriées dans le tableau «Type d'huile moteur recommandé» peut être utilisée pour une utilisation typique, y compris les 5 premières heures de la période de rodage du moteur.

Si la génératrice fonctionne à des températures extrêmes, reportez-vous au tableau «Type d'huile moteur recommandé».

Type d'huile du moteur recommandé	
	10W-30
	5W-30
	10W-40
	5W-30 Entièrement synthétique
°F	-20 0 20 40 60 80 100 120
°C	-28,9 -17,8 -6,7 4,4 15,6 26,7 37,8 48,9
Température ambiante	

1. Placez la génératrice sur une surface plane et à niveau.
2. Tournez les fixations du couvercle de maintenance en position déverrouillée et enlevez le couvercle.

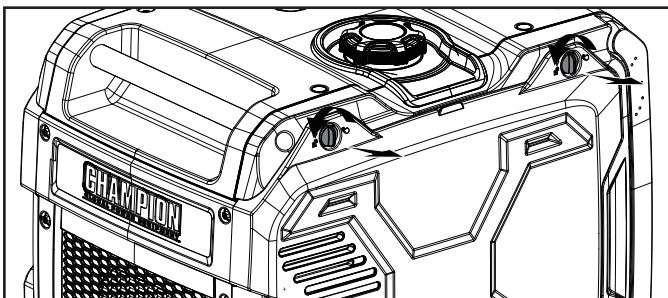

3. Ouvrez le bouchon de remplissage d'huile / jauge d'huile pour ajouter l'huile.
4. En utilisant l'entonnoir, ajoutez jusqu'à 800 mL (0,8 qt US) d'huile (fournie) puis refermez le bouchon de remplissage d'huile / jauge d'huile. **ÉVITEZ DE TROP REMPLIR.**

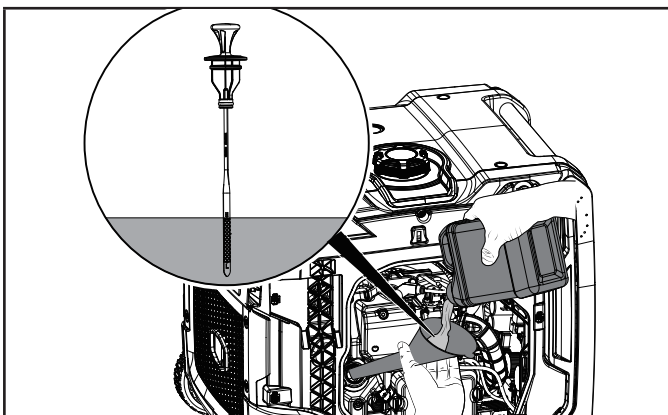

5. Vérifiez le niveau d'huile à moteur chaque utilisation et ajoutez-en si nécessaire.

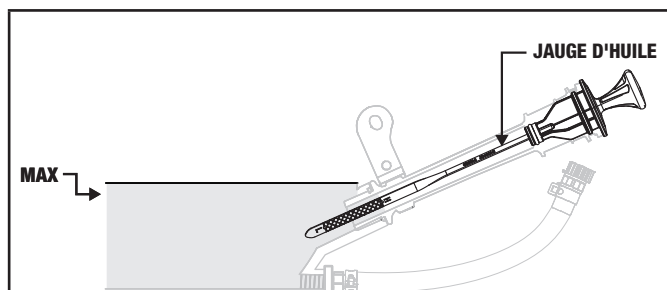

6. Réinstallez le couvercle.

**AVIS**

Lorsque vous utilisez la jauge d'huile pour vérifier le niveau d'huile, **NE vissez PAS** la jauge lors de cette vérification.

**AVIS**

Vérifiez souvent le niveau d'huile pendant la période de rodage. Consultez le chapitre «Entretien» pour connaître les intervalles de service recommandés.

**⚠ MISE EN GARDE**

Ce moteur est équipé d'une fonction de mise à l'arrêt du moteur si le niveau d'huile dans le carter moteur se situe en dessous du niveau de seuil.

**AVIS**

Les 5 premières heures de fonctionnement de cet équipement représentent la période de rodage. Durant cette période de rodage, faites fonctionner la génératrice à/ou sous 50 % de sa puissance nominale en modifiant occasionnellement la charge afin de permettre aux enroulements de stator de se réchauffer et se refroidir. Le réglage de la charge fera varier la vitesse du moteur et aidera à asseoir les garnitures de pistons. Après la période de rodage de cinq heures, changez l'huile.

**AVIS**

Vous pourrez utiliser une huile synthétique après la période de rodage de 5 heures. L'utilisation de lubrifiants synthétiques ne diminue pas l'intervalle de changement d'huile recommandé. Une huile 5W-30 entièrement synthétique aidera au démarrage lors de température ambiante <5 °C (41 °F).

## Ajout de carburant : Essence

### ⚠ DANGER



Les vapeurs d'essence sont hautement inflammables et extrêmement explosives.

N'allumez PAS ET NE fumez PAS de cigarettes. Un incendie ou une explosion peut provoquer des blessures graves ou mortelles.

Remplissez ou vidangez l'essence uniquement à l'extérieur dans un endroit bien aéré. NE remplissez PAS directement le réservoir à essence de la génératrice à la station-service. Utilisez un contenant approuvé pour transférer l'essence dans la génératrice.

N'utilisez jamais un contenant à essence, un réservoir à essence, ou tout autre article pour essence qui est endommagé ou semble endommagé.

NE remplissez PAS le réservoir à essence à l'excès. Gardez toujours l'essence éloignée des étincelles, des flammes nues, des veilleuses, de la chaleur et toutes autres sources d'allumage.

Utilisez de l'essence sans plomb propre et fraîche présentant un taux d'octane minimal de 87 et un contenu en éthanol 10 % ou moins en volume.   

NE mélangez PAS l'huile à l'essence.

- Ouvrez le bouchon d'essence.
- Ajoutez lentement de l'essence dans le réservoir.  
Le réservoir est plein lorsque l'essence atteint le niveau du cercle rouge au filtre d'essence ÉVITEZ DE TROP REMPLIR. L'essence peut augmenter de volume après le remplissage. Il faut laisser un espace de 6,4 mm (1/4 po) dans le réservoir pour permettre l'augmentation du volume de l'essence, mais il est toutefois recommandé de laisser encore plus d'espace. L'essence peut jaillir hors du réservoir lors de l'augmentation de volume en cas de trop-plein et compromettre la stabilité de fonctionnement de la génératrice.

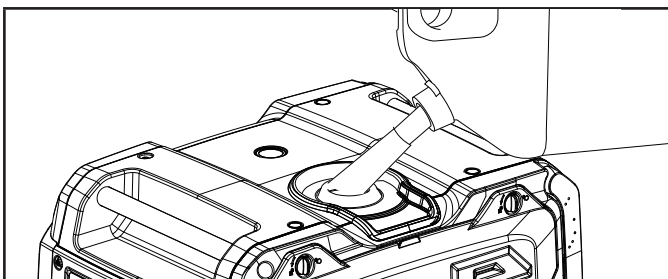

- Le niveau de carburant approximatif est indiqué sur la jauge à carburant située en haut du réservoir.

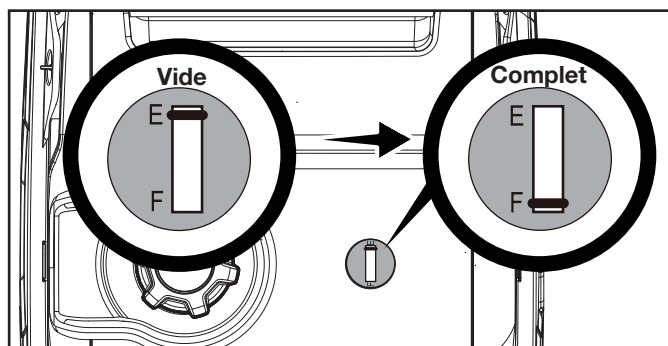

- Vissez le bouchon à essence et essuyez tout carburant renversé.

### ⚠ MISE EN GARDE

Utilisez de l'essence sans plomb propre et fraîche présentant un indice d'octane minimum de 87 et un contenu en éthanol 10 % ou moins en volume.

N'allumez PAS de cigarette et ne fumez pas pendant le remplissage du réservoir d'essence.

NE MÉLANGEZ PAS l'huile et l'essence.

NE remplissez PAS TROP le réservoir à essence. Il faut laisser un espace de 6,4 mm (1/4 po) dans le réservoir pour permettre l'augmentation du volume de l'essence.

NE remplissez PAS directement le réservoir à essence de la génératrice à la station-service. Utilisez un contenant de combustible approuvé pour transférer le carburant dans la génératrice.

NE remplissez PAS le réservoir à essence à l'intérieur.

NE remplissez PAS le réservoir à essence lorsque le moteur est en marche ou est chaud.

### ⚠ AVERTISSEMENT

Un versement trop rapide d'essence par le filtre d'essence peut entraîner un reflux d'essence vers l'opérateur.

**AVIS**

Le moteur de la génératrice fonctionne bien avec 10 % ou moins d'essence mélangée à l'éthanol. Lors de l'utilisation de mélanges éthanol-essence, il y a des problèmes à noter :

- L'essence-éthanol peut absorber plus d'eau que l'essence seule.
- Ces mélanges d'éthanol peuvent éventuellement se séparer, laissant de l'eau ou une pâte aqueuse dans le réservoir, le robinet de carburant et le carburateur. L'essence compromise peut être aspirée dans le carburateur et endommager le moteur et / ou créer des dangers potentiels.
- Si vous utilisez un stabilisateur de carburant, assurez-vous qu'il est formulé pour fonctionner avec les mélanges d'éthanol / essence.
- Les dommages ou dangers causés par l'utilisation d'une essence mélangée à l'éthanol à plus de 10 % en volume, d'une essence mal stockée et / ou de stabilisants mal formulés ne sont pas couverts par la garantie du fabricant.

Il est prudent de toujours fermer l'alimentation de carburant et de faire fonctionner le moteur jusqu'à épuisement de carburant après chaque utilisation. Consultez les instructions de rangement pour une inutilisation prolongée.

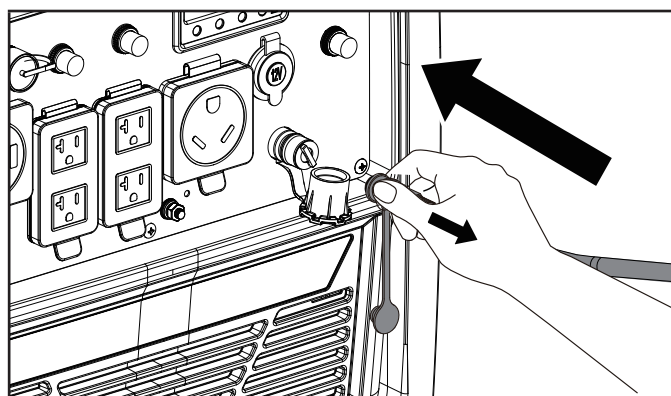

7. Effectuez un essai d'étanchéité des raccords en les mouillant avec une solution d'eau et de savon. L'apparition ou le grossissement de bulles indique la présence d'une fuite. En présence de fuite au raccord, fermez le robinet de la bonbonne et serrez le raccord. Ouvrez à nouveau le robinet et effectuez un autre essai d'étanchéité avec de l'eau et du savon. N'utilisez pas la génératrice et communiquez avec le service à la clientèle si la fuite persiste ou si la fuite ne provient pas du raccord.

**AVIS**

- Le tuyau GPL compris avec cette machine fonctionne avec des bonbonnes de GPL standard de 20, 30, et 40 livres.
- Assurez-vous que la date de requalification de la bonbonne n'est pas échue.
- Positionnez toujours la bonbonne de GPL de manière à ce que le raccord entre le robinet de la bonbonne, l'entrée de la génératrice et le boyau soient exempts de coudes et de plis.

**Ajout de carburant : Propane (GPL)****DANGER**

Ne placez JAMAIS le tuyau de raccordement du GPL (gaz de pétrole liquéfié) OU le cylindre de GPL sur le passage des gaz d'échappement du pot d'échappement du générateur pendant le fonctionnement du moteur.

**Raccordement d'un cylindre de GPL.**

1. Vérifiez que le cadran sélecteur de carburant est à la position « MOTEUR ARRÊT ».
2. Si vous utilisez une nouvelle bouteille de propane, retirez le capuchon en plastique de la valve de la bouteille.
3. Attachez l'ensemble de tuyau LPG (fourni) à la valve de propane de la bouteille et serrez à la main.
4. Retirez le capuchon en caoutchouc recouvrant le port de connexion au propane sur l'onduleur
5. Alignez le doigt en plastique sur le raccord de tuyau mâle du LPG du tuyau flexible avec la fente sous le raccord rapide femelle couplage sur l'onduleur.
6. Insérez le raccord de tuyau dans le raccord rapide et poussez jusqu'à ce que vous entendiez un « clic » et le col extérieur du raccord rapide se déplace vers l'avant.

**MISE EN GARDE**

Ne laissez pas les enfants manipuler ou jouer avec une bonbonne de GPL ni les raccords de boyau.

**MISE EN GARDE**

Utilisez des bonbonnes de GPL approuvées et équipées d'une soupape avec dispositif de prévention de remplissage excessif). Gardez toujours la bonbonne en position verticale, le robinet vers le haut et placée sur une surface plane au niveau du sol. Les bonbonnes ne doivent pas être déposées à proximité d'aucune source de chaleur et ne doivent pas être exposées au soleil, à la pluie et à la poussière. Lors du transport ou du rangement, fermez le robinet de la bonbonne et la robinet de GPL de la génératrice puis débranchez la bonbonne. Raccordez la sortie, habituellement protégée par un capuchon en plastique, le cas échéant. Gardez les bonbonnes éloignées de toute source de chaleur et dans un endroit bien aéré lorsqu'elles sont installées dans un véhicule.

**⚠ AVERTISSEMENT**

Si le GPL dégage une odeur puissante : Fermez le robinet de la bonbonne. Effectuez un essai d'étanchéité des raccords en les mouillant avec une solution d'eau et de savon. L'apparition ou le grossissement de bulles indique la présence d'une fuite. Ne fumez pas ou n'allumez pas de cigarette puis effectuez un effet de fuite avec une allumette ou une flamme nue ou un briquet. Communiquez avec un technicien qualifié afin d'inspecter ou réparer le système GPL lors d'une détection de fuites avant d'utiliser la génératrice.

**Ajout de carburant : Gaz naturel (GN)****⚠ DANGER**

Ne placez JAMAIS le tuyau flexible du connecteur de gaz naturel sur le trajet d'écoulement des gaz d'échappement du silencieux du générateur pendant que celui-ci est en marche.

**Raccordement du tuyau flexible de gaz naturel**

1. Utilisez un produit d'étanchéité pour tuyaux, une pâte à joint ou un ruban en téflon pour raccorder le raccord adaptateur du kit de tuyau à la ligne d'alimentation en gaz naturel.
2. Branchez l'extrémité femelle de l'extrémité évasée du tuyau flexible de gaz naturel au raccord de l'adaptateur. AUCUN produit d'étanchéité pour tuyaux, pâte à joints ou ruban de téflon ne doit être utilisé sur cette connexion.
3. Retirez le bouchon de protection en caoutchouc de l'extrémité femelle du raccord rapide du tuyau flexible de gaz naturel.
4. Tirez sur le collier de serrage externe du raccord rapide femelle, puis insérez-le par-dessus le connecteur mâle du générateur. Relâchez le collier de serrage externe. Tirez sur le tuyau flexible pour vous assurer qu'il est bien raccordé au générateur.
5. Avant l'utilisation, ouvrez la conduite d'alimentation en GN et vérifiez l'absence de fuites. Utilisez un mélange d'eau savonneuse pour vérifier toutes les connexions avant de démarrer le générateur. Si des bulles de savon sont présentes, indiquant des fuites, coupez l'alimentation en GN et ne démarrez pas le générateur. Revérifiez les connexions et l'étanchéité et rallumez la vanne d'alimentation en gaz naturel et répétez le mélange d'eau savonneuse sur le raccord de connexion. Si la fuite de GN continue, n'utilisez pas le générateur et contactez un technicien qualifié pour la réparation.
6. Fermez le robinet d'alimentation en gaz naturel.

**Mise à la terre**

La mise à la terre de votre génératrice doit être faite correctement afin d'éviter tout risque d'électrocution.

**⚠ AVERTISSEMENT**

Une mise à la terre mal effectuée représente un risque d'électrocution.

Une borne de mise à la terre raccordée au panneau de la génératrice est fournie (consultez le chapitre « Commandes et caractéristiques » qui en détermine l'emplacement). Pour une mise à la terre rapportée, raccordez une longueur de câble de calibre 12 américain (minimum) en cuivre entre la borne de mise à la terre de la génératrice et une tige en cuivre enfoncée dans le sol. Nous recommandons fortement de consulter un électricien qualifié afin d'assurer la conformité aux règlements d'électricité locaux.

**Neutre flottant \***

- Le circuit neutre **N'EST PAS** raccordé électriquement au cadre et mise à la terre de la génératrice.
- La génératrice (enroulement de stator) est isolée du cadre et de la broche de mise à la terre du réceptacle CA.
- Les dispositifs électriques équipés d'une broche de mise à la terre ne fonctionneront pas si la broche du réceptacle n'est pas fonctionnelle.

**Neutre mis à la masse \***

- Le circuit neutre **EST** raccordé électriquement au cadre et mise à la terre de la génératrice.
- Le système de mise à la terre de la génératrice est raccordé à l'entretoise du cadre inférieur située sous l'alternateur. Le système de mise à la terre est raccordé au câble neutre CA.

*\* Consultez le chapitre « Fiche Technique » pour connaître son type de mise à la terre.*

**FONCTIONNEMENT****Dispositif CO Shield® – Système de détection de monoxyde de carbone (CO) et arrêt automatique.**

La technologie du dispositif CO Shield® surveille l'accumulation de monoxyde de carbone (CO) toxique produit par l'échappement du moteur lorsque la génératrice est en marche. Si le dispositif CO Shield® détecte des niveaux élevés de gaz CO, il éteindra automatiquement le moteur.

LE DISPOSITIF CO SHIELD® NE REMPLACE PAS UN DÉTECTEUR DE MONOXYDE DE CARBONE D'INTÉRIEUR OU POUR UN FONCTIONNEMENT À L'INTÉRIEUR.

NE LAISSEZ PAS les gaz d'échappement du moteur pénétrer par des fenêtres, des portes, des prises d'air ou toute autre ouverture d'un espace clos.

Les génératrices sont conçues pour une utilisation à l'extérieur, loin des immeubles habités et l'échappement ne doit pas être dirigé vers les gens et les immeubles.

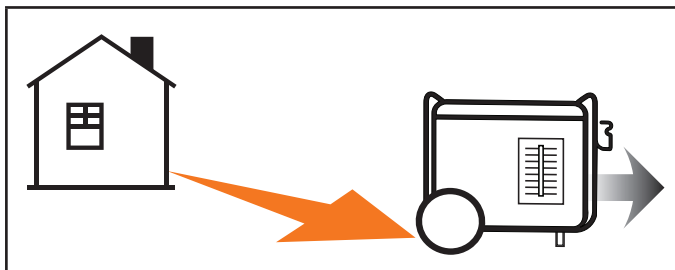

Si elle est mal utilisée et fonctionne dans un endroit où peut s'accumuler du CO à l'intérieur d'un espace fermé ou partiellement fermé, par exemple une maison, un garage ou un garage dont la porte est partiellement ouverte, le dispositif CO Shield® éteindra automatiquement la génératrice et un témoin DEL rouge s'allumera. **Lisez l'étiquette d'intervention pour connaître les étapes à suivre.**

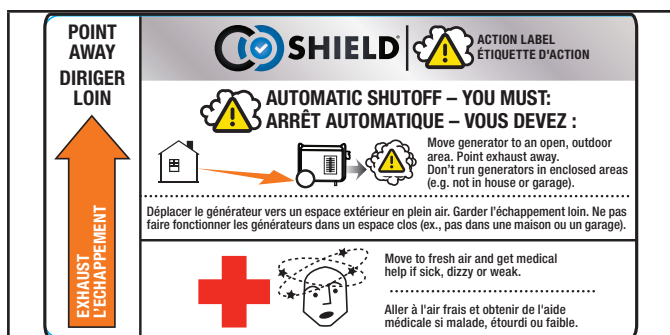

Lorsque vous vous approchez de la génératrice pour chercher la cause de l'arrêt automatique, un témoin à DEL **rouge** clignotant dans la zone du dispositif CO Shield® vous indiquera que l'arrêt automatique de la génératrice a été causé par l'accumulation risquée de CO. Le témoin à DEL rouge clignotera pendant au moins cinq (5) minutes après l'arrêt automatique.

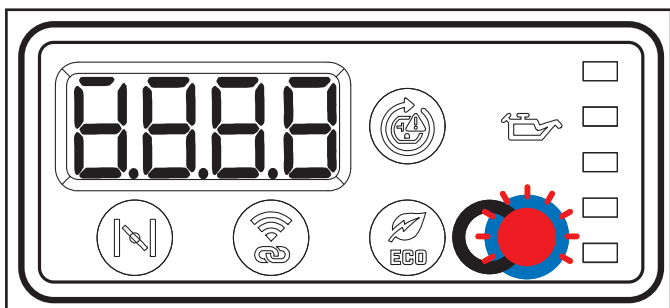

Déplacez la génératrice dans une zone découverte à l'extérieur en évitant de diriger l'échappement vers les gens et les immeubles. Vous pourrez redémarrer la génératrice dès qu'elle se trouve dans un endroit sûr et après avoir effectué les connexions électriques

adéquates. Introduire de l'air frais et ventiler l'endroit où la génératrice s'est arrêté.

Lors du démarrage, les voyants rouge et jaune clignotent simultanément dix (10) fois pour indiquer que le voyant fonctionne.

### AVIS

Ce clignotement n'indique pas que le détecteur CO Shield® fonctionne, car le détecteur CO Shield® fonctionne tout le temps que la génératrice fonctionne. De plus, le voyant ne clignotera pas (10) fois si la génératrice a été redémarré dans la minute qui suit son arrêt manuel. Cela ne se produit pas si la génératrice est arrêté suite à un événement de CO élevé.

Si une défectuosité du dispositif CO Shield® survient et qu'il n'offre plus de protection, la génératrice s'éteindra automatique et le témoin à DEL **jaune** clignotera au moins pendant cinq (5) minutes pour vous signaler la défectuosité.

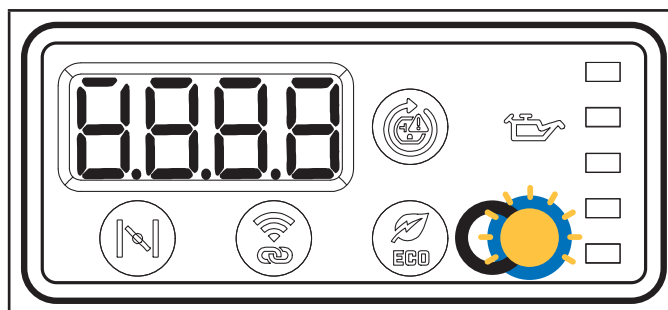

Faites réparer en appelant notre Équipe de soutien technique au 1 877 338-0999. La génératrice redémarre, mais continue de s'arrêter automatiquement.

### AVIS

Le dispositif CO Shield® détecte l'accumulation de monoxyde de carbone provenant d'autres sources de combustion comme des équipement de puissance de moteur ou des chaufferettes au propane utilisés dans l'aire de fonctionnement. Si une autre génératrice est utilisée et que les gaz d'échappement sont dirigés vers une génératrice équipée du CO Shield®, ce dernier peut déclencher un arrêt à cause d'une augmentation des niveaux de monoxyde de carbone. Ceci ne représente pas une défectuosité. Niveau dangereux de monoxyde de carbone détecté. Vous devez intervenir en déplaçant et en dirigeant l'équipement afin de mieux dissiper le monoxyde de carbone loin des gens et des immeubles.

### ⚠ DANGER

Toute altération du détecteur CO Shield® entraînera une situation dangereuse et annulera votre garantie.

Le retrait du module le détecteur CO Shield® ne permettra pas la génératrice de démarrer.

## Emplacement de la génératrice

### ⚠ AVERTISSEMENT

N'opérez JAMAIS la génératrice à l'intérieur d'un édifice, d'un garage, d'un sous-sol, d'un vide sanitaire, d'un cabanon, d'un enclos ou d'un compartiment, y compris le compartiment de la génératrice d'un véhicule récréatif.

N'utilisez ou ne démarrez JAMAIS la génératrice à l'arrière d'un VUS, d'un campeur, d'une remorque, de l'arrière d'un camion (côtés réguliers, plateforme ou autre configuration), sous des escaliers, dans une cage d'escalier, près d'un mur ou d'un édifice ou dans un autre endroit qui ne permettra pas un refroidissement adéquat de la génératrice ou une sortie appropriée du système d'échappement.

N'opérez ou NE rangez PAS la génératrice dans des conditions humides comme sous la pluie ou la neige. Utiliser une génératrice dans des conditions humides pourrait entraîner des blessures graves ou la mort causées par une décharge électrique.

Dans certains États ou provinces, les génératrices peuvent devoir être enregistrées auprès de la Compagnie d'électricité lorsqu'elles sont utilisées sur les chantiers de construction et peuvent être assujetties à des règles et réglementations supplémentaires. Consultez les autorités municipales locales.

Les génératrices doivent toujours être opérées sur une surface plane au niveau en tout temps (même lorsqu'elles ne sont pas utilisées).

Les génératrices doivent avoir un dégagement d'au moins 1,5 m (5 pi) de tout matériel combustible.

Les génératrices doivent avoir un dégagement pour le flux d'air d'au moins 91,4 cm (3 pi) sur tous les côtés pour permettre une performance de refroidissement adéquate, la maintenance et le service.

Placez toujours la génératrice dans un endroit bien ventilé. NE placez JAMAIS la génératrice à proximité des conduites d'entrée d'air ou à un endroit où des fumées d'échappement pourraient être aspirées dans des espaces occupés ou confinés.

Prenez toujours en considération le vent et les courants d'air lors du positionnement de la génératrice.

Laissez toujours la génératrice refroidir adéquatement avant de la transporter ou de la ranger.

Omettre de suivre les précautions de sécurité appropriées pourrait entraîner des blessures corporelles, des dommages à la génératrice et annuler la garantie du fabricant.

### ⚠ AVERTISSEMENT

Les gaz d'échappement et le silencieux seront chauds pendant le fonctionnement de la génératrice. Si un refroidissement ou un espace de circulation d'air n'est pas adéquat ou si la génératrice est bloquée ou contenue, les températures peuvent atteindre des degrés extrêmes ou causer un incendie.

### ⚠ AVERTISSEMENT

Ne pas exposer à la pluie ou utiliser dans des endroits humides.

Gardez tous les objets à au moins 1,5 m (5 pieds) de la génératrice en tout temps. La chaleur de la surface du silencieux et du flux d'échappement peut enflammer les matériaux combustibles.

### ⚠ AVERTISSEMENT

Si vous devez opérer sous la pluie ou dans des endroits humides, NE PAS utiliser sans une protection adéquate des composants électriques.

L'utilisation d'un auvent de sécurité qui est ignifuge et fournira une ventilation adéquate pour le flux d'échappement des moteurs peut être utilisée.

Visitez [championpowerequipment.com](http://championpowerequipment.com) ou appelez pour trouver votre couverture Storm Shield.

## Protection contre les surtensions

Les dispositifs électroniques y compris les ordinateurs et tout appareil programmable utilisant des composants conçus pour fonctionner à l'intérieur d'une plage de tension restreinte peuvent être temporairement perturbés par les fluctuations de tension. Comme il n'existe aucun moyen d'éviter les fluctuations de tension, vous pouvez avoir recours aux étapes suivantes afin de protéger votre équipement électronique sensible.

- Installez des parasurtenseurs à brancher UL1449 et répertoriés CSA dans les prises alimentant votre équipement sensible. Les parasurtenseurs sont offerts avec une ou plusieurs prises. Ils sont conçus pour une protection contre presque toutes les fluctuations de tension de courte durée.

## Bouton d'activation de la télécommande

Le bouton de réglage sans fil est une fonction qui permet à l'utilisateur de synchroniser la télécommande à la génératrice. Deux télécommandes au maximum peuvent être synchronisées à la génératrice en même temps. Suivez les étapes de la procédure pour réinitialiser une télécommande ou en synchroniser deux :

1. Tournez le cadran sélecteur de carburant en position « ESSENCE EN MARCHÉ ».

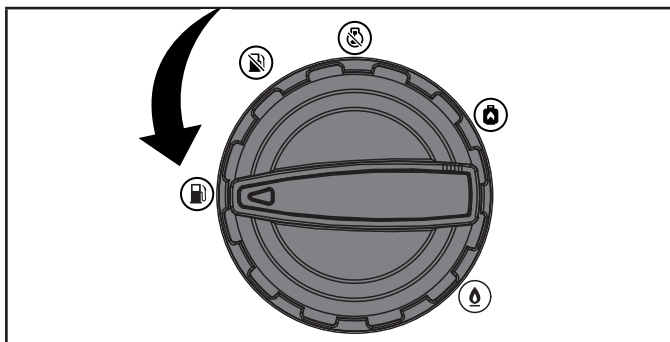

2. Appuyez une fois sur le bouton de commande d'allumage pour passer en mode veille.

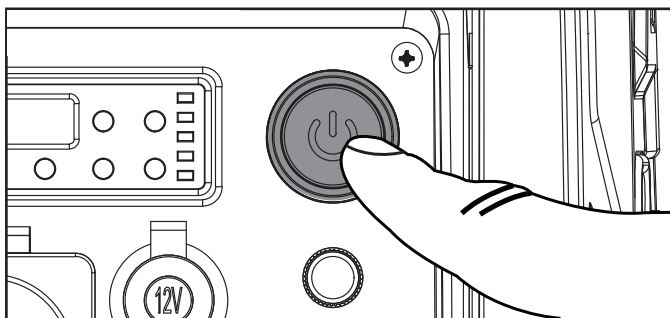

3. Appuyez sur le bouton de réglage sans fil situé sur l'Intelligauge et maintenez-le enfoncé pendant environ trois secondes jusqu'à ce que la DEL du bouton s'allume en bleu.

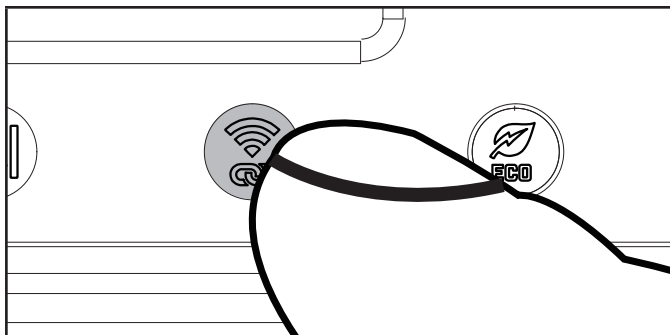

4. Appuyez et relâchez le bouton « ARRÊT » de la télécommande. Les DEL vertes de la télécommande et du bouton de commande d'allumage clignotent une fois simultanément pour indiquer que le programme est effacé et que le générateur est prêt à être apparié.

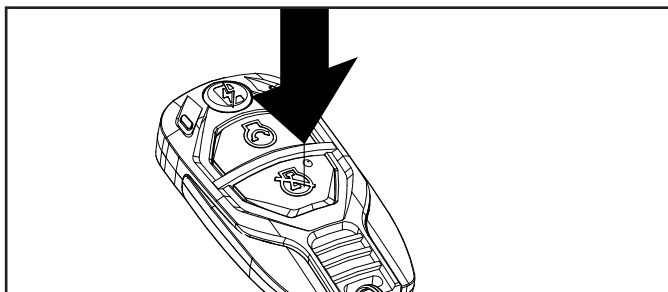

5. Appuyez et relâchez le bouton « DÉMARRAGE » de la télécommande. Les DEL vertes de la télécommande et du bouton de commande d'allumage clignotent une fois simultanément pour indiquer que la télécommande a été programmée.

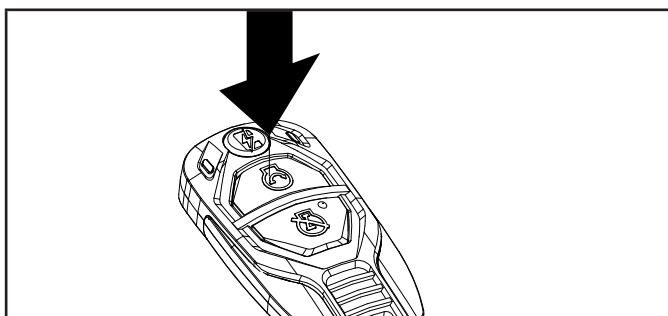

6. Appuyez sur le bouton de réglage sans fil et maintenez-le enfoncé pendant environ trois secondes jusqu'à ce que le voyant bleu du bouton de réglage sans fil s'éteigne.

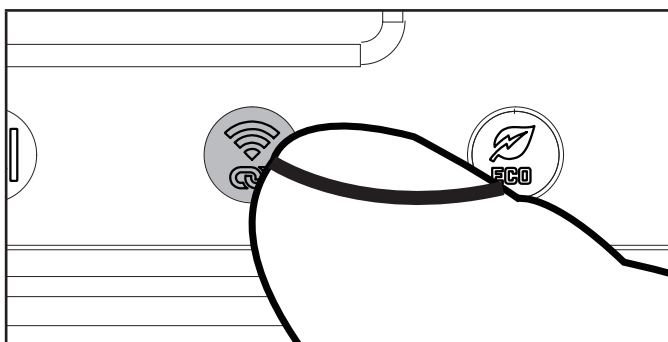

7. Suivez les instructions de démarrage et d'arrêt à distance pour vérifier que la ou les télécommandes fonctionnent correctement.

### AVIS

Deux télécommandes peuvent être synchronisées simultanément avec la génératrice. Si vous jumelez une deuxième télécommande et que vous ne voulez pas effacer la programmation de la télécommande actuelle, passez l'étape 4.

**AVIS**

Le remplacement de la pile de la télécommande ne nécessite pas la réinitialisation de la télécommande. Si la télécommande ne fonctionne pas après le remplacement de sa pile, poursuivez avec les instructions du bouton de réglage sans fil.

**Démarrage du moteur : Essence****AVIS**

Vérifiez que le commutateur StartLINK est en position « ARRÊT » lorsque vous utilisez des méthodes de démarrage à rappel, électrique ou à distance sans fil.

**AVIS**

Débrancher le tuyau de GPL de la génératrice avant le démarrage (si applicable).

Assurez-vous que la génératrice est déposée sur une surface plane et à niveau.

**Démarrage par télécommande**

La portée maximum du démarrage à distance de la génératrice est de 24,4 m (80 pi).

NE tentez PAS d'ajuster l'étrangleur. Le système de télécommande fermera ou ouvrira automatiquement l'étrangleur.

1. Tournez le cadran sélecteur de carburant en position « ESSENCE EN MARCHÉ ».

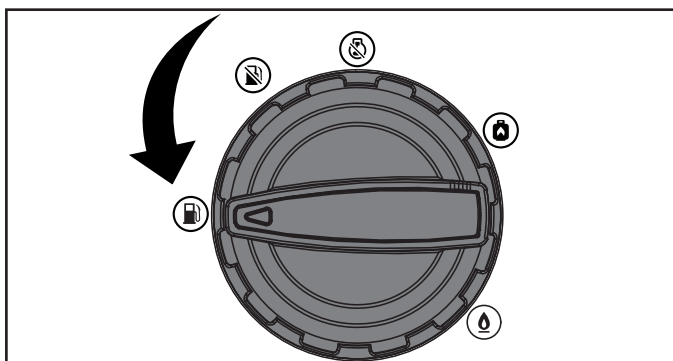

2. Appuyez une fois sur le bouton de commande d'allumage pour passer en mode veille. Si le générateur a été éteint à l'aide de la télécommande au cours des dernières 24 heures, il sera déjà en mode veille.

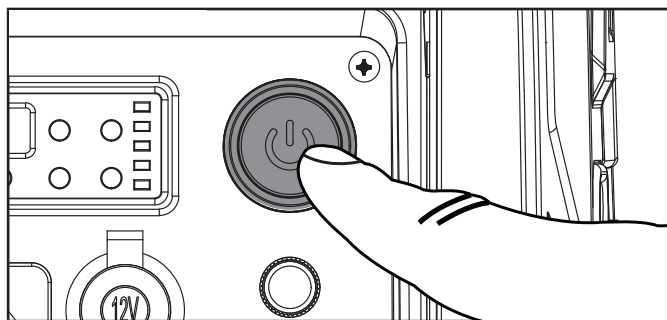

3. Appuyez sur le bouton « DÉMARRAGE » de la commande à distance et relâchez-le. NE TENEZ PAS le bouton enfoncé, appuyez seulement une fois sur le bouton. Le moteur tentera de démarrer six fois.

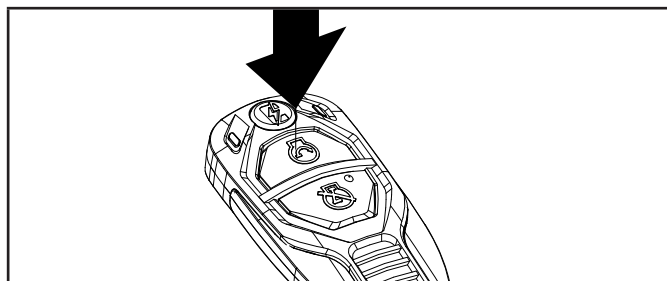
**Démarrage électrique**

NE tentez PAS d'ajuster l'étrangleur. Le système de électrique fermera ou ouvrira automatiquement l'étrangleur.

1. Tournez le cadran sélecteur de carburant en position « ESSENCE EN MARCHÉ ».

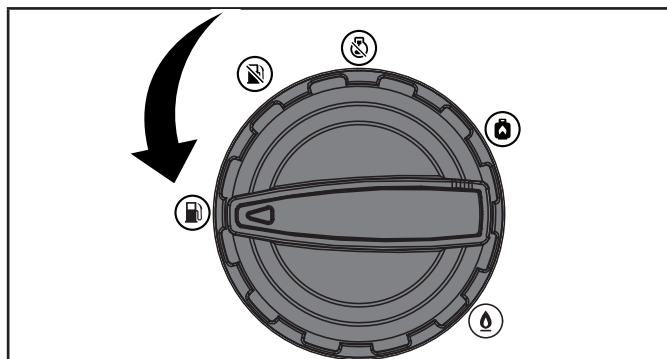

- Appuyez une fois sur le bouton de commande d'allumage pour passer en mode veille.

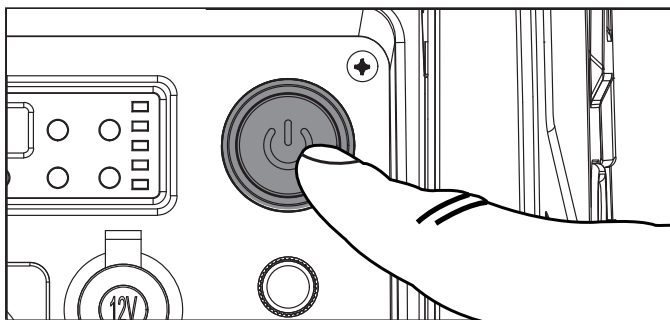

- Appuyez une fois sur le bouton de commande d'allumage pour passer en mode veille.

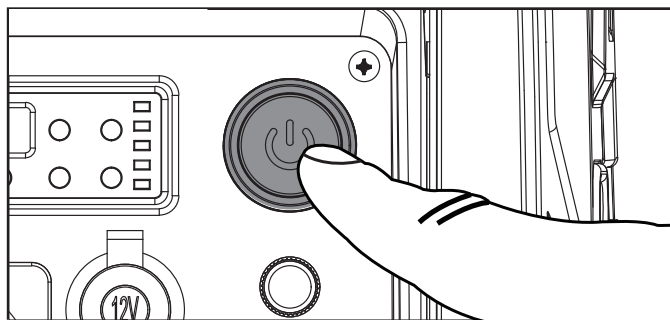

- Appuyez une fois sur le bouton de commande de l'allumage pour démarrer le moteur. Si le moteur ne démarre pas, attendez au moins dix secondes avant de réessayer de démarrer le moteur.

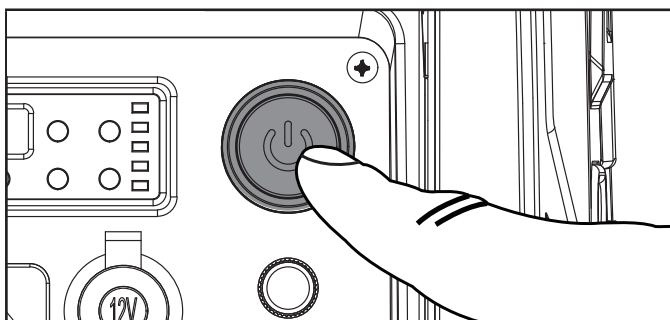

- Appuyez le bouton de étrangleur.

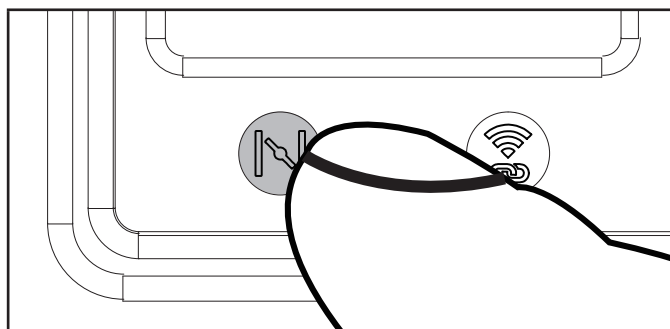

- Tirez lentement la corde du démarreur jusqu'à ce que vous ressentiez une résistance, puis tirez rapidement.

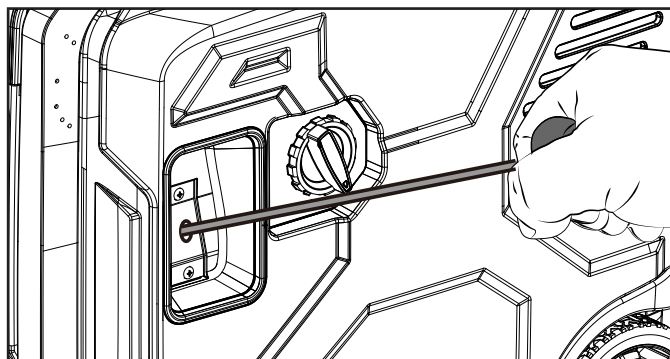

### Démarrage manuel

- Débranchez toutes les charges électriques de la génératrice. Ne tentez jamais de démarrer ou arrêter la génératrice pendant que des dispositifs électriques y sont branchés ou sous tension.
- Tournez le cadran sélecteur de carburant en position « ESSENCE EN MARCHÉ ».

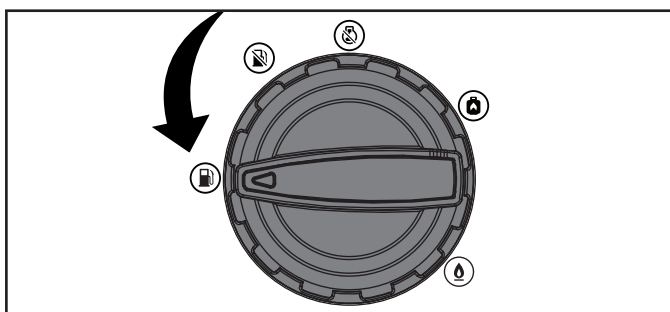

- Ne pas dépasser la limite de l'étranglement. Dès que le moteur démarre, appuyez une fois sur le bouton étrangleur pour le mettre en position « EN MARCHÉ ». Le bouton étrangleur n'est plus allumé lorsqu'il est en position « EN MARCHÉ ».

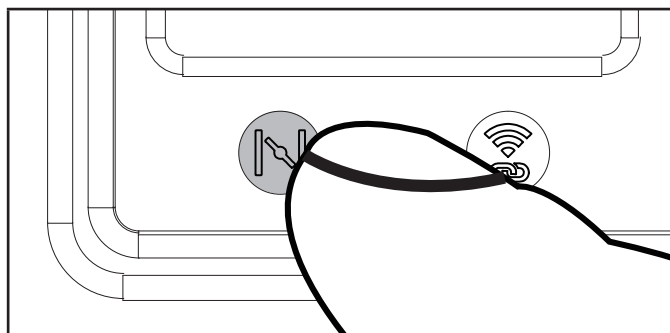

**AVIS**

Si le moteur démarre, mais ne tourne pas, vérifiez que la génératrice est bien sur une surface plane et à niveau. Le moteur est doté d'un détecteur de faible niveau d'huile qui empêche le moteur de tourner au-dessous d'un seuil critique.

**Démarrage du moteur : Propane (GPL)****AVIS**

Vérifiez que le commutateur StartLINK est en position « ARRÊT » lorsque vous utilisez des méthodes de démarrage à rappel, électrique ou à distance sans fil.

Assurez-vous que la génératrice est déposée sur une surface plane et à niveau.

**Démarrage par télécommande**

La portée maximum du démarrage à distance de la génératrice est de 24,4 m (80 pi).

NE tentez PAS d'ajuster l'étrangleur. Le système de télécommande fermera ou ouvrira automatiquement l'étrangleur.

1. Ouvrez complètement la soupape de la bonbonne de GPL.

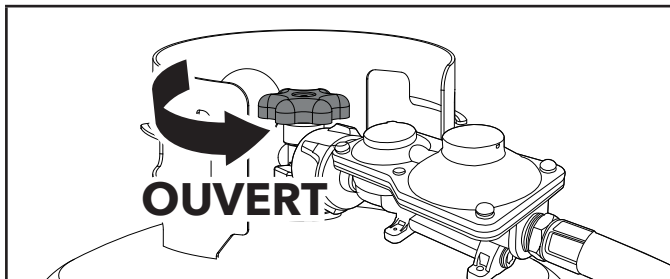

2. Tournez le cadran sélecteur de carburant en position « PROPANE EN MARCHÉ ».

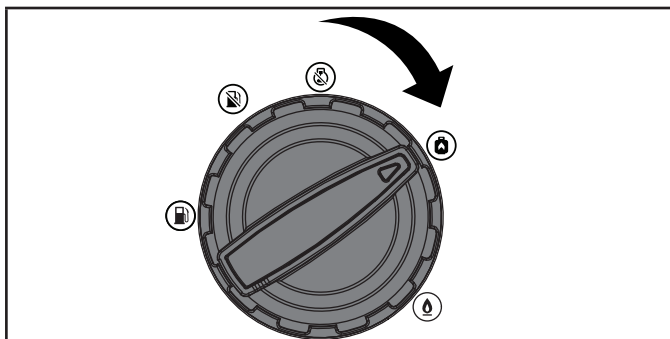

3. Appuyez une fois sur le bouton de commande d'allumage pour passer en mode veille. Si le générateur a été éteint à l'aide de la télécommande au cours des dernières 24 heures, il sera déjà en mode veille.

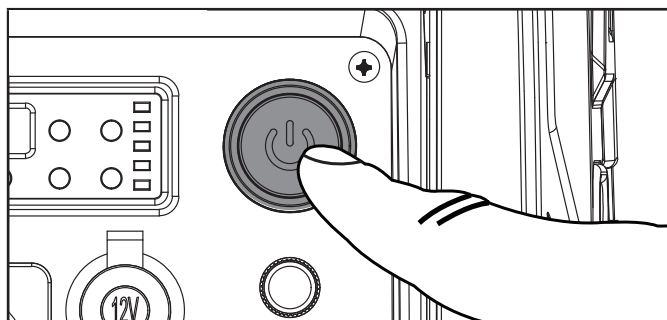

4. Appuyez sur le bouton « DÉMARRAGE » de la commande à distance et relâchez-le. NE TENEZ PAS le bouton enfoncé, appuyez seulement une fois sur le bouton. Le moteur tentera de démarrer six fois.

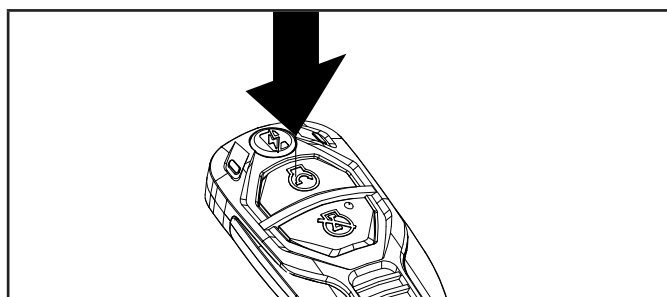
**Démarrage électrique**

NE tentez PAS d'ajuster l'étrangleur. Le système de électrique fermera ou ouvrira automatiquement l'étrangleur.

1. Ouvrez complètement la soupape de la bonbonne de GPL.

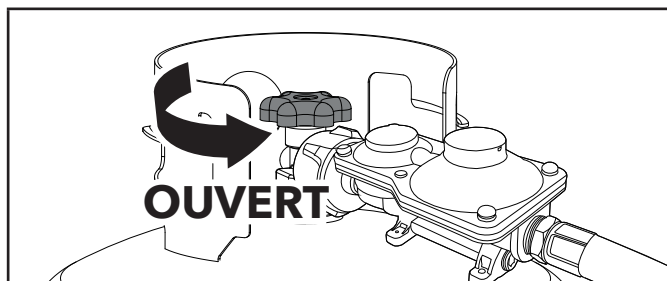

2. Tournez le cadran sélecteur de carburant en position « PROPANE EN MARCHÉ ».

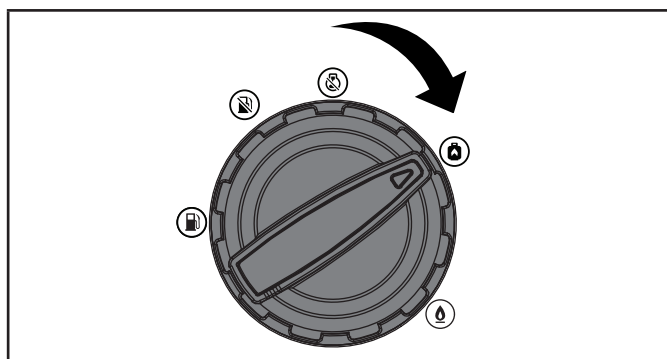

- Appuyez une fois sur le bouton de commande d'allumage pour passer en mode veille.

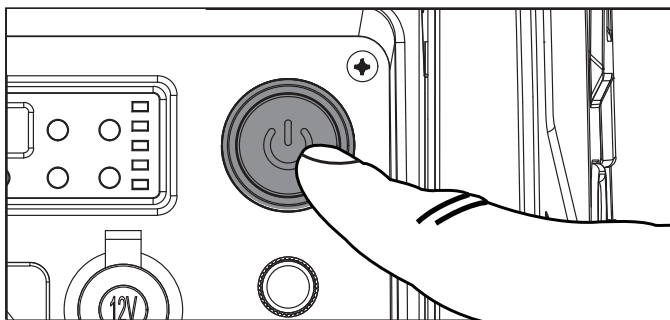

- Appuyez une fois sur le bouton de commande de l'allumage pour démarrer le moteur. Si le moteur ne démarre pas, attendez au moins dix secondes avant de réessayer de démarrer le moteur.

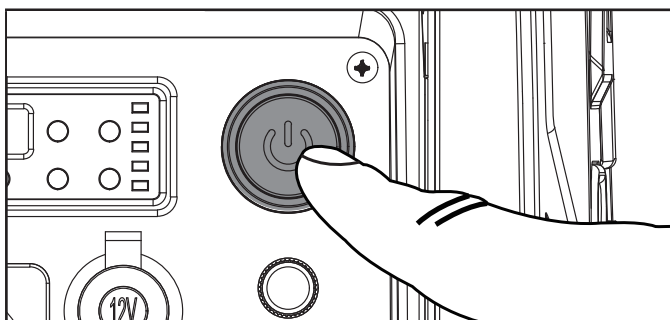

### Démarrage manuel

- Débranchez toutes les charges électriques de la génératrice. Ne tentez jamais de démarrer ou arrêter la génératrice pendant que des dispositifs électriques y sont branchés ou sous tension.
- Ouvrez complètement la soupape de la bonbonne de GPL.

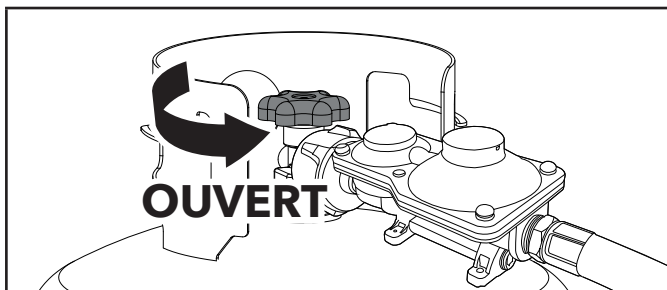

- Tournez le cadran sélecteur de carburant en position « PROPANE EN MARCHÉ ».

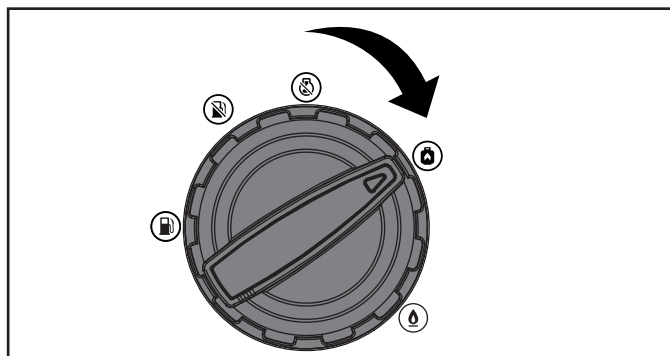

- Appuyez une fois sur le bouton de commande d'allumage pour passer en mode veille.

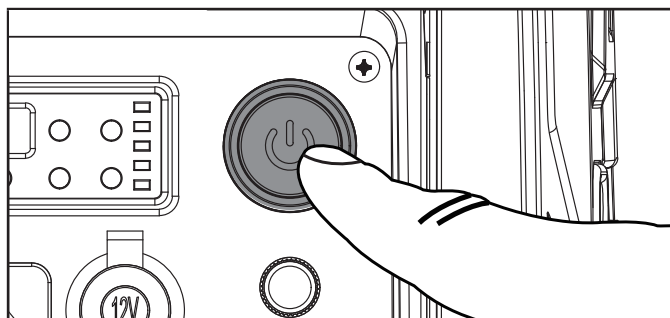

- Appuyez le bouton de étrangleur.

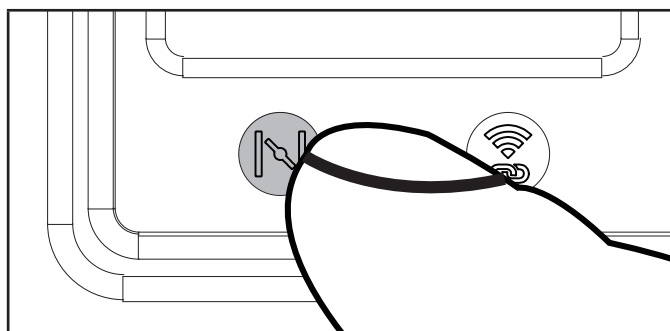

- Amorçage Par Traction :Tirez le cordon de démarrage 3-5 fois jusqu'à ce que vous ressentiez des impulsions de combustion.

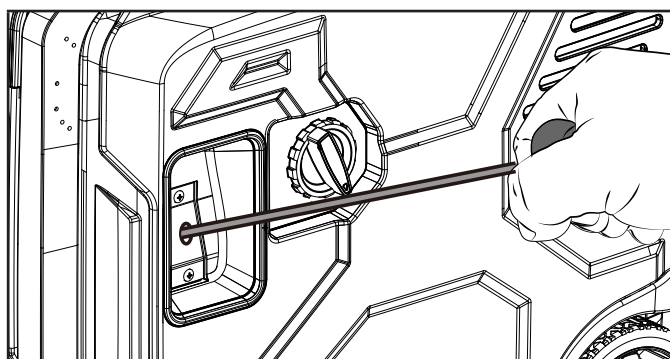

7. Appuyez une fois sur le bouton étrangleur pour le mettre en position « EN MARCHÉ ». Le bouton étrangleur n'est plus allumé lorsqu'il est en position « EN MARCHÉ ».

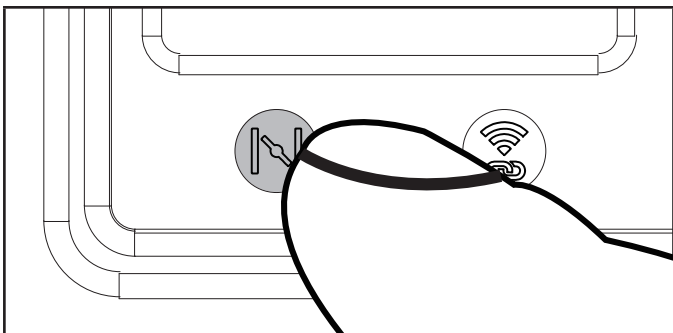

8. Tirez lentement la corde du démarreur jusqu'à ce que vous ressentiez une résistance puis tirez rapidement.

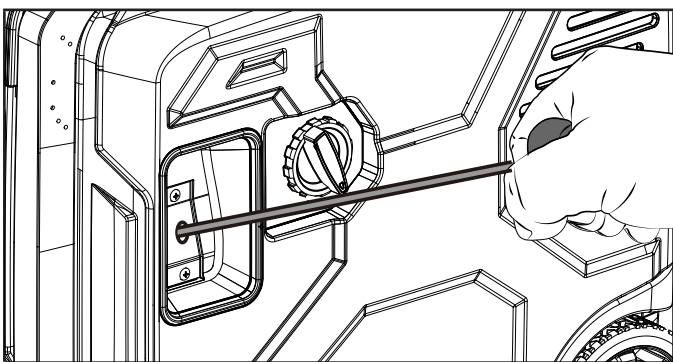

9. Si le moteur ne démarre pas en 1 tirage avec le bouton du starter en position « EN MARCHÉ », appuyez sur le bouton du starter en position « ÉTRANGLEUR » et répétez l'étape d'AMORÇAGE PAR TRACTION.

#### AVIS

Si le moteur démarre, mais ne tourne pas, vérifiez que la génératrice est bien sur une surface plane et à niveau. Le moteur est doté d'un détecteur de faible niveau d'huile qui empêche le moteur de tourner au-dessous d'un seuil critique.

#### AVIS

L'accumulation de givre sur la bonbonne de GPL et les régulateurs est normale pendant le fonctionnement et n'indique nullement un problème. Le GPL qui s'évapore et se propage de la bonbonne vers le moteur de la génératrice se dilate. La quantité de givre qui se forme est produite selon le format de la bonbonne, la quantité de GPL utilisé, l'humidité contenue dans l'air et les conditions de fonctionnement.

Lors de situation inhabituelle, le givre peut éventuellement restreindre le débit de GPL vers la génératrice et nuire à sa performance. Par exemple, si la température de la bonbonne est diminuée considérablement, alors le débit d'évaporation du GPL est aussi diminué et peut ne pas être suffisant pour alimenter la génératrice. Ceci est normal et n'indique pas un problème de la génératrice, mais seulement un problème d'insuffisance de débit du GPL vers la génératrice. Si la performance de la génératrice semble se dégrader en même temps que la formation de glace observée sur la soupape de la bonbonne, le boyau ou le régulateur, vous devrez effectuer quelques actions afin de résoudre cette situation.

En de rares occasions, il peut être utile de réduire ou d'éliminer les effets causés par le froid au circuit de carburant en effectuant les étapes suivantes :

- Changez les bonbonnes de propane pour permettre le réchauffement de la bonbonne raccordée et répétez au besoin.
- Placez la bonbonne à l'extrémité de la génératrice, près de la poignée, à l'endroit où l'air est expulsé par le ventilateur du moteur de la génératrice. Cet air est légèrement chauffé lorsqu'il circule sur le moteur. La bonbonne doit être placée dans la trajectoire de sortie de l'échappement.
- La bonbonne peut être réchauffée temporairement en versant de l'eau chaude sur le dessus de la bonbonne.

## Démarrage du moteur : Gaz Naturel (GN)

#### AVIS

Vérifiez que le commutateur StartLINK est en position « ARRÊT » lorsque vous utilisez des méthodes de démarrage à rappel, électrique ou à distance sans fil.

Assurez-vous que la génératrice est déposée sur une surface plane et à niveau.

#### Démarrage par télécommande

La portée maximum du démarrage à distance de la génératrice est de 24,4 m (80 pi).

NE tentez PAS d'ajuster l'étrangleur. Le système de télécommande fermera ou ouvrira automatiquement l'étrangleur.

1. Connectez le tuyau GN à la génératrice. Voir la section « *Ajout de carburant : gaz naturel (GN)* » du manuel.
2. Ouvrez la vanne d'alimentation en gaz naturel.
3. Tournez le cadran sélecteur de carburant en position « GAZ NATUREL EN MARCHÉ ».

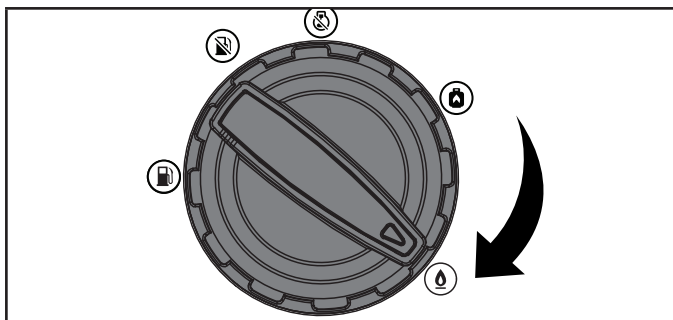

4. Appuyez une fois sur le bouton de commande d'allumage pour passer en mode veille. Si le générateur a été éteint à l'aide de la télécommande au cours des dernières 24 heures, il sera déjà en mode veille.

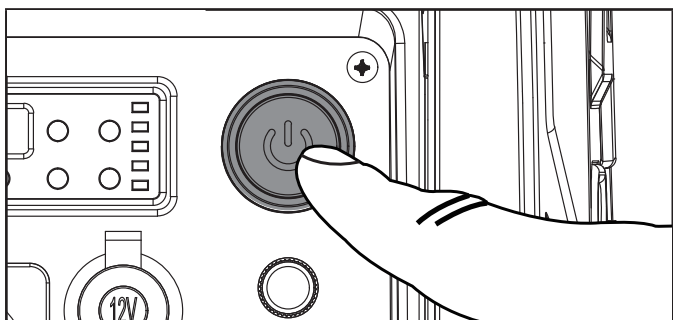

5. Appuyez sur le bouton « DÉMARRAGE » de la commande à distance et relâchez-le. NE TENEZ PAS le bouton enfoncé, appuyez seulement une fois sur le bouton. Le moteur tentera de démarrer six fois.

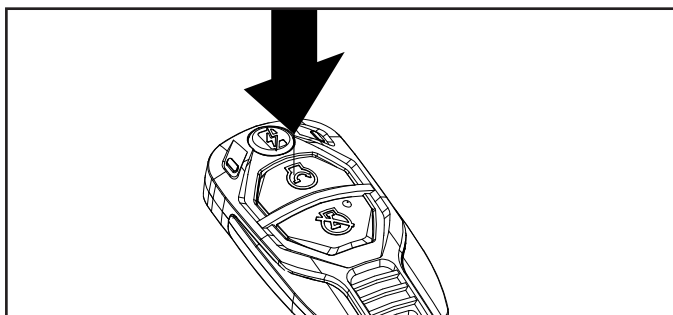

### Démarrage électrique

NE tentez PAS d'ajuster l'étrangleur. Le système de électrique fermera ou ouvrira automatiquement l'étrangleur.

1. Connectez le tuyau GN à la génératrice. Voir la section « *Ajout de carburant : gaz naturel (GN)* » du manuel.
2. Ouvrez la vanne d'alimentation en gaz naturel.
3. Tournez le cadran sélecteur de carburant en position « GAZ NATUREL EN MARCHÉ ».

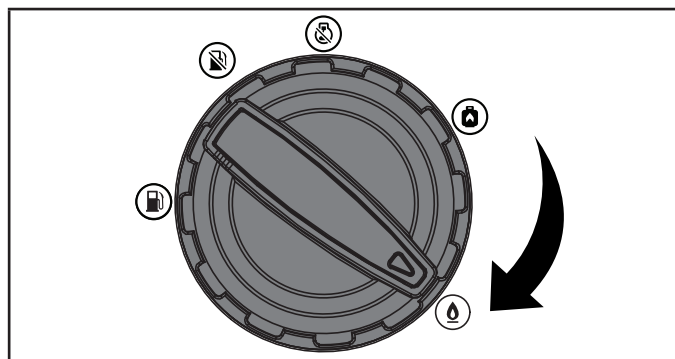

4. Appuyez une fois sur le bouton de commande d'allumage pour passer en mode veille.

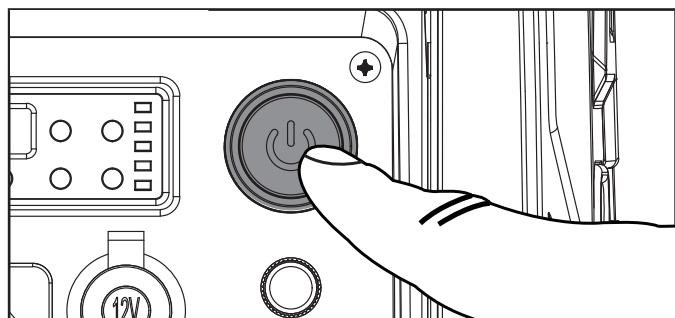

5. Appuyez une fois sur le bouton de commande de l'allumage pour démarrer le moteur. Si le moteur ne démarre pas, attendez au moins dix secondes avant de réessayer de démarrer le moteur.

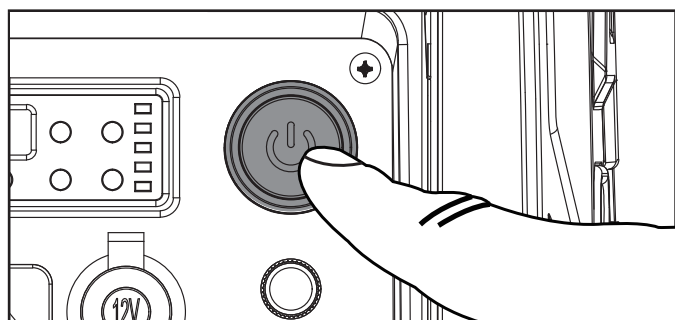

**Démarrage manuel**

1. Débranchez toutes les charges électriques de la génératrice. Ne tentez jamais de démarrer ou arrêter la génératrice pendant que des dispositifs électriques y sont branchés ou sous tension.
2. Connectez le tuyau GN à la génératrice. Voir la section « Ajout de carburant : gaz naturel (GN) » du manuel.
3. Ouvrez la vanne d'alimentation en gaz naturel.
4. Tournez le cadran sélecteur de carburant en position « GAZ NATUREL EN MARCHÉ ».

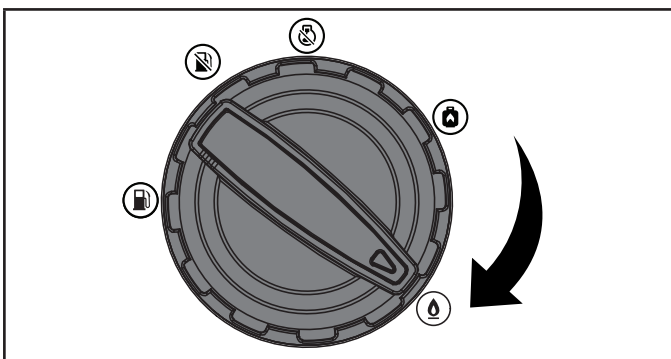

5. Appuyez une fois sur le bouton de commande d'allumage pour passer en mode veille.

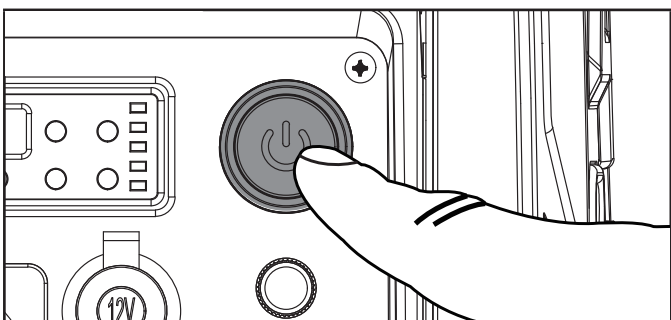

6. Appuyez le bouton de étrangleur.

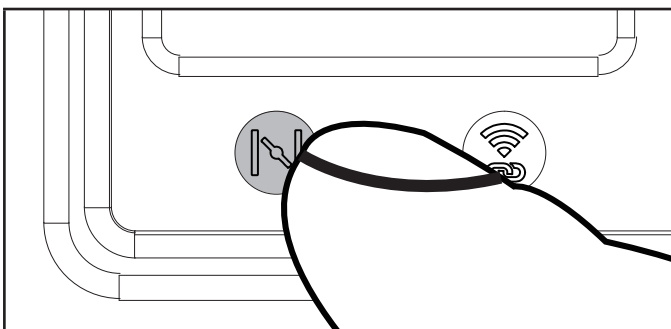

7. Amorçage Par Traction :Tirez le cordon de démarrage 3-5 fois jusqu'à ce que vous ressentiez des impulsions de combustion.

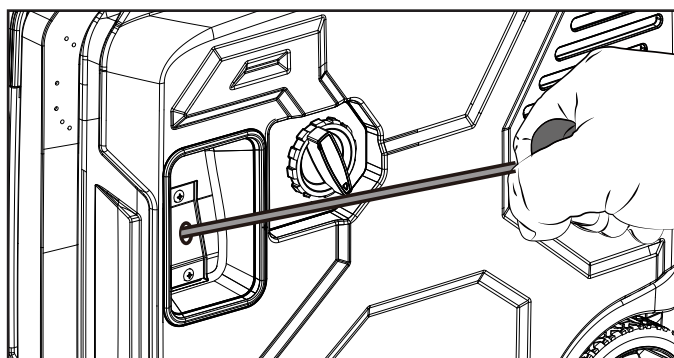

8. Appuyez une fois sur le bouton étrangleur pour le mettre en position « EN MARCHÉ ». Le bouton étrangleur n'est plus allumé lorsqu'il est en position « EN MARCHÉ ».

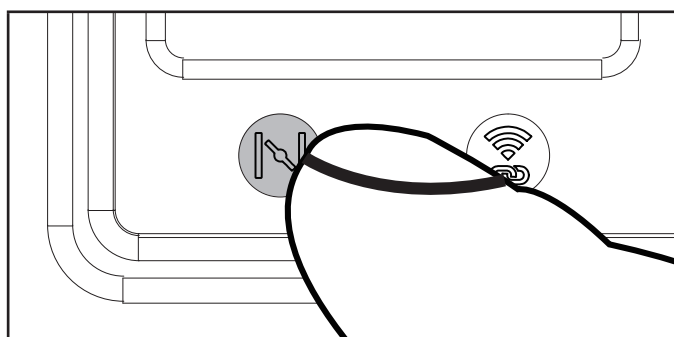

9. Tirez lentement la corde du démarreur jusqu'à ce que vous ressentiez une résistance puis tirez rapidement.

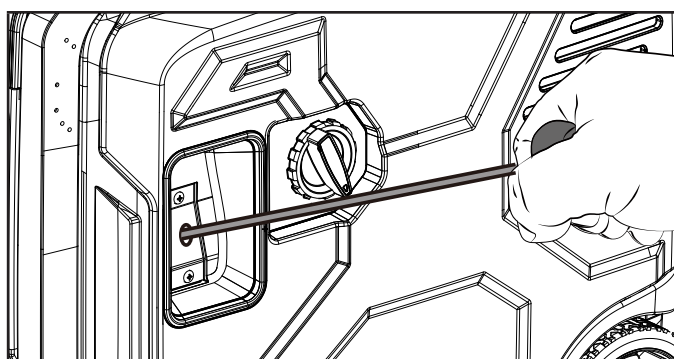

10. Si le moteur ne démarre pas en 1 tirage avec le bouton du starter en position « EN MARCHÉ », appuyez sur le bouton du starter en position « ÉTRANGLEUR » et répétez l'étape d'AMORÇAGE PAR TRACTION.

**AVIS**

Si le moteur démarre, mais ne tourne pas, vérifiez que la génératrice est bien sur une surface plane et à niveau. Le moteur est doté d'un détecteur de faible niveau d'huile qui empêche le moteur de tourner au-dessous d'un seuil critique.

## Démarrage manuel du étrangler

### AVIS

Vérifiez que le commutateur StartLINK est en position « ARRÊT » lorsque vous utilisez des méthodes de démarrage à rappel, électrique ou à distance sans fil.

### AVIS

Débrancher le tuyau de GPL de la génératrice avant le démarrage (si applicable).

Si la batterie est déchargée ou ne peut pas produire suffisamment de courant pour alimenter le étrangler à bouton-poussoir, le starter lui-même peut être actionné manuellement pour aider à démarrer le moteur. Pour étrangler et démarrer manuellement le générateur, procédez comme suit :

1. Tournez les fixations du couvercle de maintenance en position déverrouillée et enlevez le couvercle.

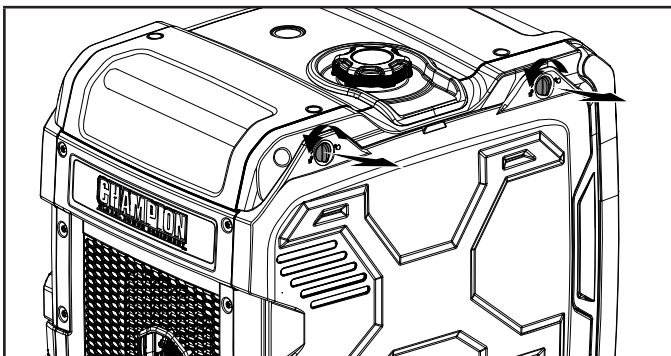

2. Tournez le cadran sélecteur de carburant en position « ESSENCE EN MARCHÉ ».

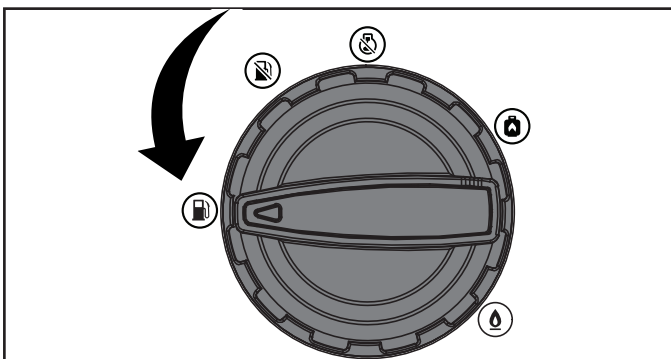

3. Localisez le levier de l'étrangleur manuel au-dessus du carburateur.

4. Tournez le levier de l'étrangleur en position « ÉTRANGLEUR » (droite).

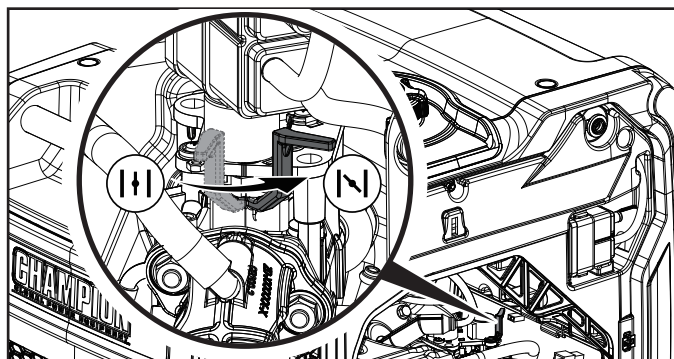

5. Tirez lentement la corde du démarreur jusqu'à ce que vous ressentiez une résistance, puis tirez rapidement.

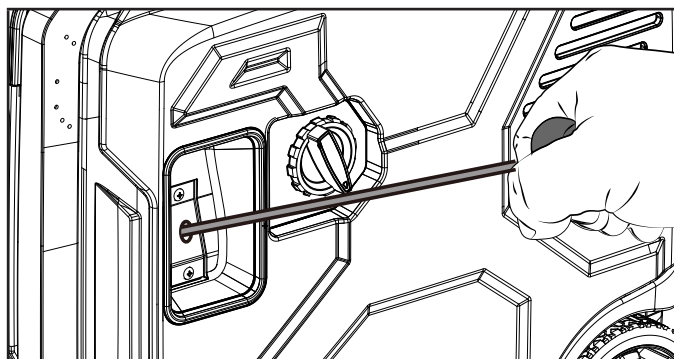

6. N'augmentez pas la dépression de l'étrangleur. Dès que le moteur démarre, déplacez l'étrangleur à la position « EN MARCHÉ » (gauche).

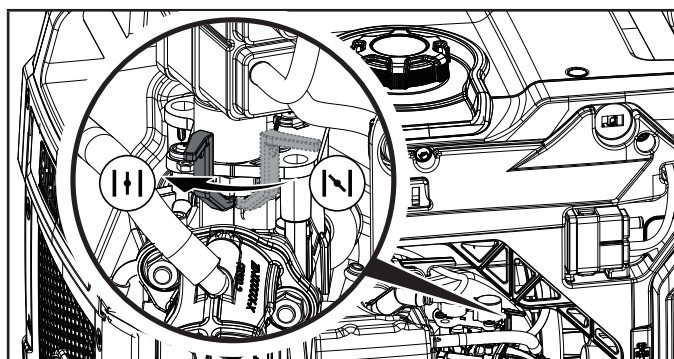

7. Réinstallez le couvercle d'entretien.

### AVIS

**Lors du démarrage à l'aide du levier de l'étrangleur manuel :** Maintenez l'étrangleur en position « ÉTRANGLEUR » pour tirer une fois le lanceur à rappel. Après la première traction, déplacez l'étrangleur en position « EN MARCHÉ » pour tirer le lanceur à rappel à 3 reprises. Un étrangleur trop fermé provoquera l'encrassement des bougies, le noyage du moteur à cause de l'absence d'admission d'air. Cela peut empêcher le moteur de démarrer.

## StartLINK

Votre générateur Champion est compatible avec StartLINK, ce qui permet à d'autres appareils, comme le système de stockage d'énergie (SSE) ou un commutateur de transfert automatique (ATS) de votre maison, de communiquer avec le générateur pour démarrer et arrêter le moteur lorsqu'il faut alimenter les batteries de votre SSE ou le panneau de distribution de votre maison via un ATS.

Tout appareil externe comme un SSE ou un ATS exige au minimum d'accepter un démarrage à deux fils. Une connexion à deux fils fait ici référence à un circuit de signal qui fonctionne entre le générateur et le SSE ou l'ATS. Lorsqu'il est installé dans cette configuration, le générateur s'allume et s'éteint en fonction du signal qu'il reçoit du SSE ou de l'ATS. Consultez le schéma de câblage du générateur pour savoir comment créer le circuit.

Consultez le manuel de votre SSE ou ATS pour connaître les instructions de programmation et de connexion à StartLINK. En général, la plupart des SSE fournissent une fonction permettant à un générateur de charger les batteries de SSE lorsque les panneaux solaires ne peuvent pas produire suffisamment d'énergie pour maintenir un état de charge. Vous avez le choix entre plusieurs options de programmation pour sélectionner la priorité de la source de charge, comme l'alimentation du réseau c.a., l'énergie solaire ou l'alimentation du générateur. Vous avez également le choix de sélectionner l'état de charge pour démarrer le moteur du générateur, puis l'état de charge pour arrêter le générateur. Par exemple, vous pouvez choisir de démarrer le générateur chaque fois que l'état de charge de la batterie tombe à 30 % lorsque l'énergie solaire n'est pas suffisante pour charger la batterie, en raison de tempêtes ou de nuages. Vous pouvez choisir d'arrêter le générateur à 80 % d'état de charge de la batterie, ou lorsque l'énergie solaire est suffisamment élevée pour reprendre la charge des batteries de SSE. Lorsque le générateur n'est pas utilisé, le SSE, l'ATS ou tout câble de 120 V c.a. peut charger lentement la batterie du générateur afin de la maintenir indéfiniment en mode veille jusqu'à ce qu'elle reçoive le signal de démarrage.

### Configuration de StartLINK

#### **⚠ DANGER**

Il est recommandé qu'un électricien agréé effectue l'installation du câblage StartLINK et de toute connexion entre le générateur et le système de stockage d'énergie (SSE), l'ATS ou la maison.

#### **⚠ MISE EN GARDE**

Consultez les codes électriques nationaux, étatiques/provinciaux et locaux pour connaître les méthodes de câblage obligatoires appropriées.

1. Appelez le service à la clientèle de Champion pour commander votre connecteur StartLINK gratuit (numéro de pièce 100822314).
2. Utilisez un câble extérieur résistant aux intempéries à 4 conducteurs, avec un calibre minimum de 18 AWG et une longueur maximale de 11,6 m (0,46 po) (par ex. type SJOW, SJ00W, S00W, SJTW, etc.), qui est assez long pour se connecter à votre SSE ou ATS tout en gardant votre générateur à l'extérieur et loin de votre maison et des fenêtres, des portes ou des événements. Consultez les sections Consignes de sécurité importantes et Emplacement du générateur.

#### **🗨 AVIS**

Vérifiez le sens du vent dominant dans votre zone et alignez le silencieux dans le même sens.

Assurez-vous qu'aucun objet ne crée d'obstructions à moins de 1,5 mètres (5 pieds) du générateur. Des obstructions à proximité du générateur peuvent piéger les émissions de monoxyde de carbone près du générateur et entraîner l'arrêt du moteur. Si les gaz d'échappement du générateur sont face au vent, ils peuvent être refoulés dans la zone de fonctionnement du générateur, créer une accumulation d'émissions de CO et déclencher l'arrêt du moteur. Pour éviter l'arrêt du moteur, tournez le générateur de 45° dans un sens ou l'autre pour permettre aux émissions de s'évacuer loin du générateur. Si l'arrêt du moteur se poursuit, réajustez et alignez l'échappement dans le sens du vent pour évacuer loin du générateur.

3. Retirez le support de câble inférieur du connecteur.

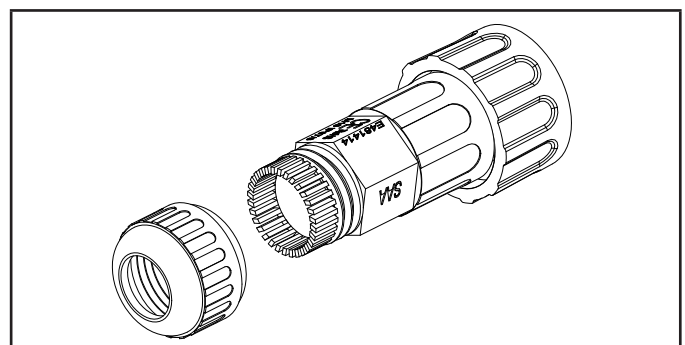

4. Faites glisser les quatre conducteurs dans le support de câble retiré à l'étape précédente. Si vos fils sont munis d'une gaine extérieure, maintenez-la intacte pour une résistance maximale à l'eau. Il faudra peut-être couper la gaine extérieure (ET NON l'isolement des fils) si les fils ne passent pas dans le support. Veillez à NE PAS couper l'isolement coloré ou les fils individuels, mais seulement la gaine extérieure.

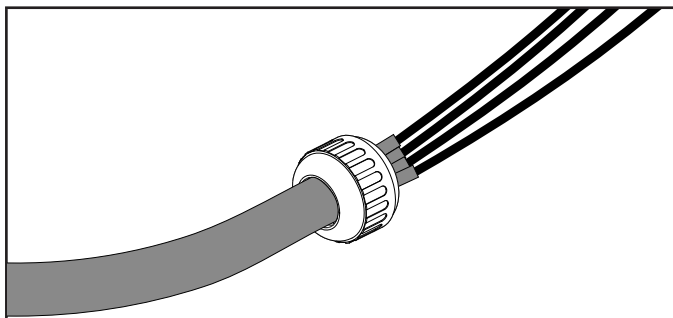

5. Dévissez la partie supérieure du connecteur pour exposer les bornes des fils.

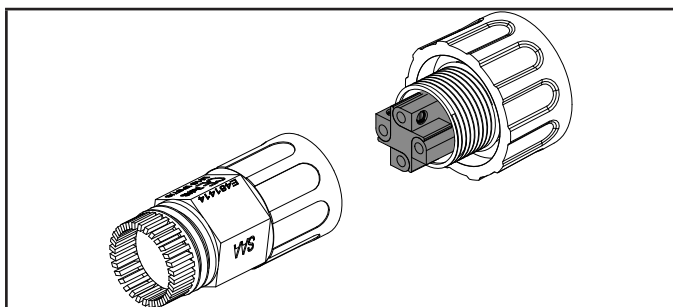

6. Acheminez les fils dans le corps du connecteur. Dénudez 2,5 cm (1 po) de gaine extérieure et 6 mm (1/4 po) aux extrémités de fil.
7. Fixez un fil à chacune des quatre bornes et serrez les bornes avec un tournevis à tête plate. Tirez doucement sur chacun des fils pour vous assurer qu'ils sont bien fixés et qu'ils ne se retirent pas.
8. Chaque borne est marquée par les numéros 1 à 4. Prenez note de la couleur des fils correspondant à chaque numéro avant de réassembler le connecteur et de connecter les fils à votre SSE ou ATS.

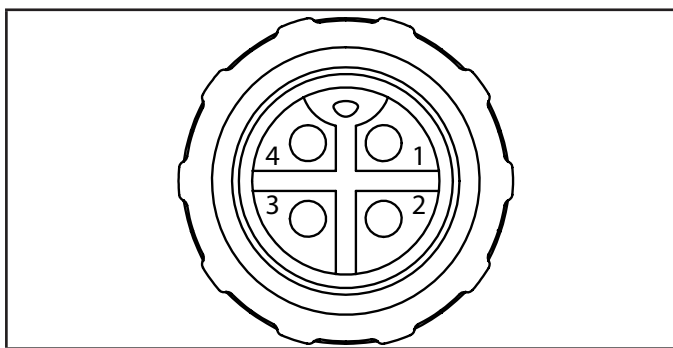

### AVIS

Consultez le manuel d'installation de votre SSE ou ATS avant de procéder au câblage des broches.

9. Les broches 1 et 2 sont utilisées pour envoyer le signal de démarrage et d'arrêt au générateur. Ces broches doivent être connectés au « Démarrage du générateur » ou aux points de connexion du démarrage à deux fils sur le SSE ou l'ATS. Le générateur démarre lorsque les broches sont fermées et s'éteint lorsque les broches sont ouvertes. Connectez la broche 1 au démarrage à deux fils et la broche 2 au neutre. Votre SSE ou ATS peut présenter des étiquettes différentes pour ces connexions. Le générateur cherche un signal fermé pour pouvoir démarrer et vice versa lorsque l'alimentation est rétablie à l'arrêt. Si vous configurez le générateur pour qu'il fonctionne via StartLINK et qu'il ne s'arrête pas, consultez le manuel d'installation de votre SSE ou ATS. Il peut y avoir d'autres options disponibles pour le démarrage à deux fils.
10. Les broches 3 et 4 sont utilisées pour charger la batterie du générateur. Ces fils doivent être connectés à une source où une alimentation de 120 V c.a. est toujours disponible. Connectez la broche 3 sur L1 ou L2 et la broche 4 sur N. Lorsque le générateur n'est pas utilisé, le SSE, l'ATS ou tout câble de 120 V c.a. peut charger lentement la batterie du générateur afin de la maintenir indéfiniment en mode veille jusqu'à ce qu'elle reçoive le signal de démarrage.

Emplacement des goupilles	Fonction	Points connexion des fils du SSE
1	Signal Démarrage/Arrêt	Démarrage à 2 fils
2	Signal Démarrage/Arrêt	Courant
3	Entrée 120 V c.a. de charge de la batterie du générateur	L1 ou L2
4	Entrée 120 V c.a. de charge de la batterie du générateur	N

11. Il est recommandé d'utiliser la plus grande prise de 240 V c.a. nominale du générateur pour établir la connexion fournissant l'alimentation de secours du générateur au SSE ou à l'ATS.

**AVIS**

Pour connecter l'alimentation électrique du SSE ou de l'ATS entre votre maison et le générateur, il est recommandé d'utiliser le boîtier d'alimentation électrique Champion de 50 A (modèle 201461) et le cordon d'alimentation de 50 A (modèle 100828) ou boîtier d'alimentation électrique Champion de 30 A (modèle 201392) et le cordon d'alimentation de 30 A (modèle 100395). Consultez le manuel d'installation de votre SSE ou ATS pour établir d'autres connexions.

**Veille et démarrage de StartLINK****AVIS**

Lorsque le commutateur StartLINK est en position « MARCHE », le générateur ne démarre pas au moyen du démarrage à distance ou électrique.

Si la procédure de démarrage de StartLINK a échoué en raison de la batterie du générateur déchargée ou d'une erreur du SSE ou de l'ATS, le démarrage à rappel manuel fonctionne pour redémarrer le générateur. Cependant, une fois la batterie rechargée et les erreurs effacées, le démarrage à rappel ne fonctionne plus et toute tentative de redémarrage par démarrage à rappel manuel doit être effectuée en position « ARRÊT StartLINK » ; la position « MARCHE StartLINK » doit être réservée au démarrage StartLINK seulement.

StartLINK tente de démarrer le générateur en trois tours. Chaque tour comprend six tentatives de démarrages, avec 5 secondes de repos entre chaque. Pour chaque tentative, le moteur démarre pendant que le moteur pas à pas du carburateur entraîne l'étrangleur entre les positions ouverte et fermée pour un démarrage optimal dans une grande variété de températures d'air.

Si le démarrage échoue après trois tours, le bouton de commande d'allumage clignote en rouge. Souvent, cela s'explique par un manque de carburant causé par la mauvaise position du cadran par rapport à l'alimentation en carburant, ou par un réservoir de carburant ou bouteille de propane vide. Consultez la section Dépannage pour en savoir plus.

**⚠ MISE EN GARDE**

Ne mettez pas en position « MARCHE StartLINK » lorsque le générateur fonctionne, est en mode veille ou lors de la procédure de démarrage. Cela entraîne l'arrêt du générateur et pourrait endommager l'équipement connecté ou le générateur. Le générateur peut fonctionner uniquement lors du passage à la position « ARRÊT StartLINK ».

1. Pour le SSE, réglez les paramètres privilégiés comme l'état de charge de démarrage et d'arrêt, et la charge de la batterie du générateur.

2. Assurez-vous que le générateur est éteint et que toutes les connexions nécessaires sont effectuées à votre domicile et au SSE ou à l'ATS conformément au manuel d'installation et au code de l'électricité local.
3. Branchez un cordon du générateur adapté à la plus puissante prise de 240 V c.a. du générateur.
4. Branchez le connecteur StartLINK.

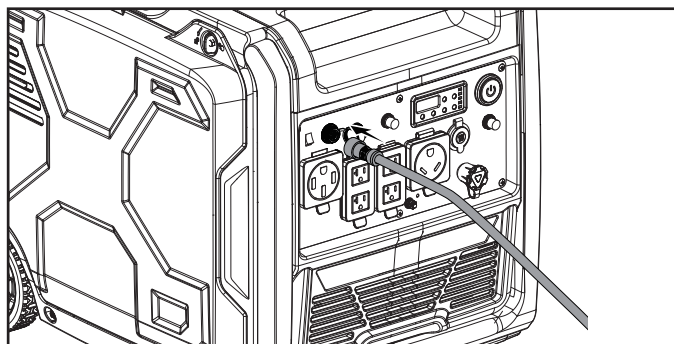

5. Tournez le cadran à la position « EN MARCHÉ » pour la source de carburant désirée.
6. Appuyez le commutateur de priorité en position « MARCHE StartLINK ».

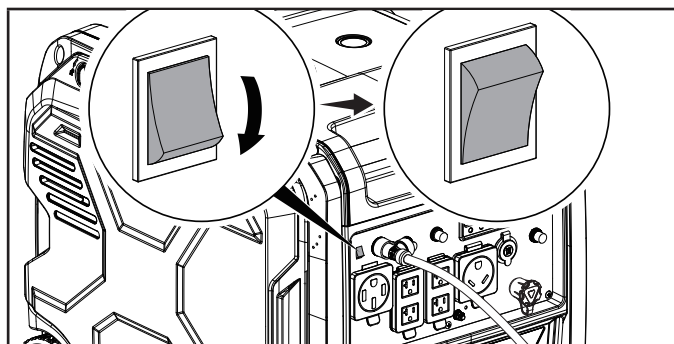

7. Appuyez une fois sur le bouton de commande d'allumage pour entrer en mode veille.
8. Le bouton de commande d'allumage clignote maintenant en vert indiquant que le générateur est à présent en mode veille et attend la commande de démarrage du SSE.
9. Si le bouton de commande d'allumage clignote en rouge, cela indique que le SSE ou l'ATS a envoyé la commande de démarrage, mais que le générateur n'a pas pu démarrer ou a démarré et s'est arrêté en raison d'une condition de fonctionnement anormale. Vérifiez que le générateur contient du carburant et que le cadran se trouve à la bonne position selon le type de carburant. Assurez-vous que le générateur n'est pas surchargé.

10. Le générateur s'arrête après 24 heures si le défaut n'est pas effacé. Appuyez une fois sur le bouton de commande d'allumage pour effacer le défaut. Le bouton clignote à nouveau en vert indiquant que le générateur est en mode veille et attend la commande de démarrage du SSE ou de l'ATS.

## Ne surchargez pas la génératrice

### Capacité

Suivez ces étapes simples pour calculer les puissances (watts) de fonctionnement et de démarrage nécessaires à vos besoins :

1. Choisissez des dispositifs électriques que vous planifiez faire fonctionner en même temps.
2. Faites le total de puissance de fonctionnement (watts) de tous ces dispositifs. Ce total représente la puissance (watts) dont vous aurez besoin pour faire fonctionner vos dispositifs.
3. Identifiez tous les dispositifs identifiés à l'étape 1 ayant une puissance de démarrage la plus élevée. Ajoutez ce chiffre au nombre calculé à l'étape 2. La puissance de démarrage est un surplus de puissance nécessaire au démarrage de certains équipements électriques. Suivez les étapes du chapitre « Gestion de puissance » pour garantir le démarrage d'un seul dispositif à la fois.
4. Si la puissance de sortie de la génératrice est coupée en raison d'une surcharge indiquée par le témoin clignotant de surcharge CA, réduisez la charge en débranchant un ou plusieurs appareils, puis appuyez sur le bouton de réinitialisation de la charge CA avant de redémarrer la génératrice pour obtenir un fonctionnement normal continu.

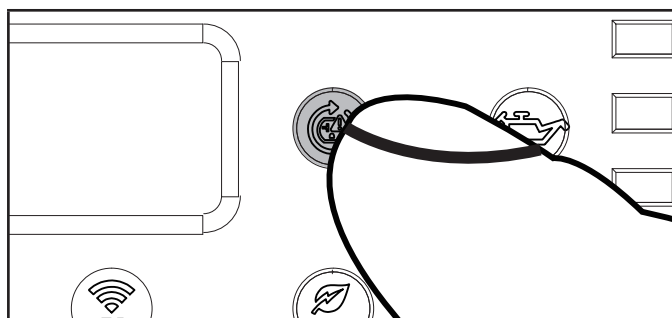

### Gestion de puissance

Utilisez la formule suivante pour convertir la tension électrique et l'intensité de courant électrique en watts :

$$V \times A = \text{Watts}$$

Suivez les étapes suivantes pour ajouter une charge électrique et prolonger la durée de vie de votre génératrice et des dispositifs branchés :

1. Démarrez la génératrice sans charge électrique branchée.
2. Laissez fonctionner le moteur pendant plusieurs minutes pour lui permettre d'atteindre sa température.

3. Assurez-vous que TOUS les disjoncteurs sont en position EN MARCHE ou fermés. Basculez le bouton de réinitialisation et/ou appuyez sur le bouton de réinitialisation pour mettre TOUS les disjoncteurs en position EN MARCHE ou fermés.
4. Branchez et mettez le premier dispositif sous tension. Il est conseillé de brancher le dispositif possédant la plus grande charge.
5. Laissez le moteur se stabiliser.
6. Branchez et mettez le deuxième dispositif sous tension.
7. Laissez le moteur se stabiliser.
8. Répétez les étapes 6 et 7 pour tous les autres dispositifs.

### AVIS

Ne dépassez jamais la capacité spécifiée de la génératrice lorsque vous ajoutez des charges.

## Raccordement des charges électriques

Après avoir démarré la génératrice, laissez la température du moteur se stabiliser pendant 3 à 5 minutes avant de connecter les appareils électriques.

### AVIS

Assurez-vous que TOUS les disjoncteurs sont en position EN MARCHE ou fermés. Basculez le bouton de réinitialisation et/ou appuyez sur le bouton de réinitialisation pour mettre TOUS les disjoncteurs en position EN MARCHE ou fermés.

Branchez et mettez les charges électriques monophasées de 120 ou 240 VCA (le cas échéant) et 60 Hz sous tension.

- NE raccordez PAS de charges à 3 phases à la génératrice.
- NE surchargez PAS la génératrice.
- Utilisez uniquement un cordon de mise à la terre de haute qualité, isolé et compatible (3 fils ou 4 fils) dont la valeur nominale est égale ou supérieure (volts et ampères) à la prise de courant.

**⚠ AVERTISSEMENT**

N'oubliez pas de brancher vos appareils directement dans la génératrice et ne branchez pas le cordon de la génératrice dans une prise électrique ou dans le panneau électrique de votre maison. Connectez une génératrice à vos lignes d'alimentation de la Compagnie d'électricité ou à une autre source d'alimentation, ce qui est appelé « retour de courant », est une pratique dangereuse qui peut être illégale dans plusieurs États / provinces et municipalités.

Cette action, si elle est effectuée incorrectement, peut endommager votre génératrice et vos appareils en plus d'entraîner un risque de blessures graves ou de décès pour vous ou pour un travailleur de la Compagnie d'électricité tentant de remettre le courant durant une panne dans le quartier qui pourrait faire face à une haute tension inattendue sur la ligne d'alimentation et subir une décharge fatale.

Que des blessures surviennent ou non, si elle est installée incorrectement et non conformément aux lois et aux codes applicables, vous pouvez être assujéti à des amendes ou la Compagnie d'électricité peut couper l'alimentation électrique de votre maison si elle découvre que vous effectuez ceci à votre domicile.

Si la génératrice est connectée au système électrique de l'édifice, ces connexions doivent isoler l'alimentation de la génératrice de l'alimentation électrique. Il relève de votre responsabilité de vous assurer que l'électricité de votre génératrice ne retourne pas dans les lignes d'alimentation électrique. Ces connexions doivent être conformes avec toutes les lois et tous les codes. Consultez votre Compagnie d'électricité locale ou un électricien qualifié pour installer adéquatement cette connexion.

**DDFT**

Votre génératrice est équipée de réceptacles avec disjoncteur de fuite à la terre (DDFT). Lorsqu'un défaut de fuite à la terre survient, le DDFT se déclenche automatiquement pour arrêter le passage d'électricité et éviter les blessures graves. Le témoin vert (A) du réceptacle s'éteindra aussi. Appuyez sur le bouton « RESET » (réarmement) (B) situé devant le réceptacle pour rétablir le passage d'électricité. Le témoin se rallumera. Le DDFT n'offre aucune protection contre les surcharges de circuit.

Effectuez cet essai tous les mois pour assurer le bon fonctionnement bidirectionnel du DDFT :

1. Pendant que la génératrice fonctionne, branchez une lampe dans le réceptacle avec DDFT. Allumez la lampe.

2. Appuyez sur le bouton « TEST » (test) (C) situé devant le réceptacle pour déclencher le dispositif. Ceci doit immédiatement interrompre le passage d'électricité et éteindre la lampe. N'utilisez pas un réceptacle n'ayant pas interrompu le passage d'électricité tant qu'il n'a pas été réparé ou remplacé.
3. Appuyez sur le bouton « RESET » (réarmement) situé devant le réceptacle pour rétablir le passage d'électricité. Si le témoin ne se rallume pas ou si le DDFT ne se réarme pas, faites-le remplacer.

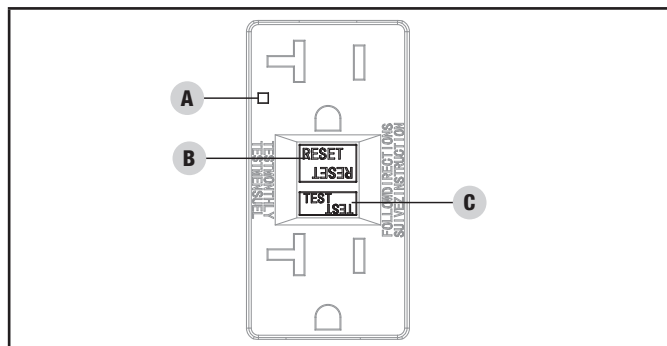
**AVIS**

Pour toute application électrique, un peu de courant circulera par le conducteur de terre de protection vers le sol, ce que l'on nomme un courant de fuite. Il faut un courant de fuite de 4 mA (0,004 A) et plus du fil chaud à la terre pour qu'un DDFT se déclenche. Sur des circuits protégés par un DDFT, le courant de fuite peut causer des déclenchements intermittents et inutiles.

Certains moteurs fixes, comme un ventilateur de salle de bains, des appareils d'éclairage fluorescent ou certains réfrigérateurs, peuvent produire suffisamment de fuites pour provoquer des déclenchements intempestifs. Pour éviter le déclenchement intempestif, un DDFT ne doit pas être installé avec :

- Des fluorescents ou d'autres types de luminaires à décharge.
- Des moteurs électriques installés en permanence, comme des climatiseurs, des fournaies et des réfrigérateurs.

## Batterie

### AVIS

Cette génératrice nécessite une batterie pour démarrer. Chargez la batterie avant de démarrer, si nécessaire.

La batterie au lithium-ion de 12 V fournie se rechargera pendant que le moteur tourne. Lorsque le générateur n'est pas utilisé pendant de longues périodes, il est recommandé de charger complètement la batterie au moins une fois par mois avec un chargeur lent et de la déconnecter lorsqu'elle est complètement chargée ou de la charger à l'aide d'un mainteneur de batterie pour un stockage à long terme (non inclus).

## Mode économique

Bouton « Eco Mode » (mode économique) peut être activé pour économiser la consommation de carburant et le bruit de la génératrice en marche pendant les périodes de puissance électrique réduite. Le mode économique permet de faire passer la vitesse du moteur au ralenti pendant les périodes inactives.

La vitesse normale du moteur sera rétablie lors que des charges électriques seront branchées. Le moteur tourne continuellement à la vitesse normale si l'interrupteur du mode économique n'est pas activé.

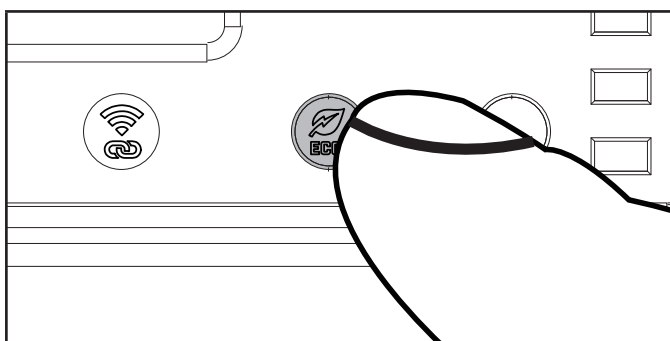

### ⚠ MISE EN GARDE

Vous ne devriez pas activer le mode économique lors de périodes de grande demande de puissance ou de fluctuations temporaires.

## Prise de style automobile régulée 12 V CC

Les sorties de 12 VCC peuvent être utilisées pour alimenter des accessoires et d'autres prises de 12 VDC commerciales pour automobiles. Assurez-vous que la plage de tension d'entrée de votre dispositif se situe au moins entre 12 et 24 VCC.

### ⚠ AVERTISSEMENT

Lorsque vous rechargez un appareil, ne le placez pas du côté de l'échappement de la génératrice. La chaleur extrême causée par les gaz d'échappement pourrait endommager l'appareil et causer un risque d'incendie. Une exposition prolongée aux gaz d'échappement peut entraîner des blessures graves ou la mort.

## Charge de la batterie

1. Avant de raccorder le câble de charge de la batterie (non fourni) installé sur un véhicule, débranchez le câble de mise à la terre de la batterie du véhicule de la borne négative noire (-) de la batterie.
2. Branchez le câble de charge de la batterie dans un réceptation de 12 VCC de la génératrice.
3. Raccordez le câble rouge (+) du chargeur de la batterie à la borne rouge (+) de la batterie.
4. Raccordez le câble noir (-) du chargeur de la batterie à la borne noire (-) de la batterie.
5. Démarrez la génératrice.

**Important :** La sortie de 12 VCC ne doit être utilisée pour alimenter des accessoires et d'autres prises de 12 VDC commerciales pour automobiles. Assurez-vous que les dispositifs électroniques y compris les câbles et les fiches sont en bon état avant de les brancher à la génératrice.

### ⚠ AVERTISSEMENT

Ne démarrez pas le véhicule lorsque le câble de charge de la batterie est raccordé à la génératrice en marche. Ceci ne permet pas la suralimentation de la batterie. Le véhicule ou la génératrice risque d'être endommagé. Chargez uniquement des batteries au plomb ouvertes. Les autres types de batteries risquent d'exploser, de causer des blessures et des dommages.

### AVIS

Assurez-vous que tous les appareils électriques, y compris les lignes et les connecteurs sont en bon état avant la connexion au générateur.

## Arrêt du moteur

### Arrêt à distance

1. Laissez fonctionner la génératrice à vide pendant plusieurs minutes afin de permettre la stabilisation des températures internes du moteur et de la génératrice.
2. Arrêtez la génératrice en appuyant sur le bouton « ARRÊT » de la télécommande. Le générateur restera en mode veille pendant 24 heures en attendant l'entrée de la télécommande.

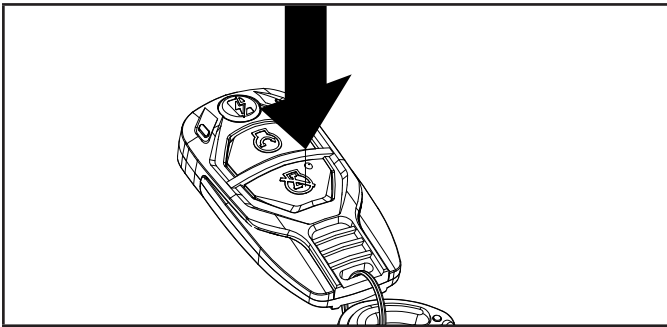

### AVIS

Le moteur s'arrête mais le cadran de carburant reste en position « EN MARCHÉ » en attendant la prochaine instruction de démarrage.

Pour arrêter complètement le générateur, suivez les instructions de la section *Arrêt manuel* lorsque le générateur ne sera pas utilisé pendant une période prolongée.

### Arrêt électrique

1. Laissez fonctionner la génératrice à vide pendant plusieurs minutes afin de permettre la stabilisation des températures internes du moteur et de la génératrice.
2. Appuyez une seule fois sur le bouton de commande d'allumage. Le générateur quittera le mode veille et s'arrêtera.

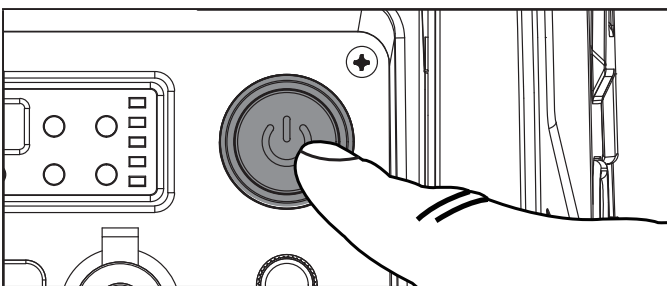

### Arrêt manuel

1. Éteignez et débranchez toutes les charges électriques. Ne tentez jamais de démarrer ou arrêter la génératrice pendant que des dispositifs électriques y sont branchés ou sous tension.
2. Laissez fonctionner la génératrice à vide pendant plusieurs minutes afin de permettre la stabilisation des températures internes du moteur et de la génératrice.
3. **Pour le fonctionnement à l'essence :**
  - 3a. Positionnez le cadran sélecteur de carburant sur « MOTEUR ARRÊT ».

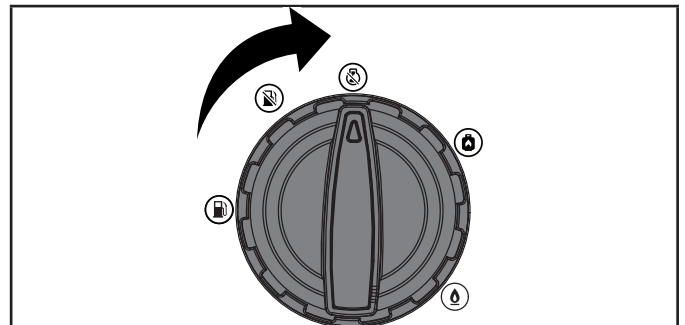

4. **Pour le fonctionnement à propane (GPL) :**
  - 4a. Fermez la soupape de la bonbonne de propane (GPL) pour le fonctionnement avec GPL.

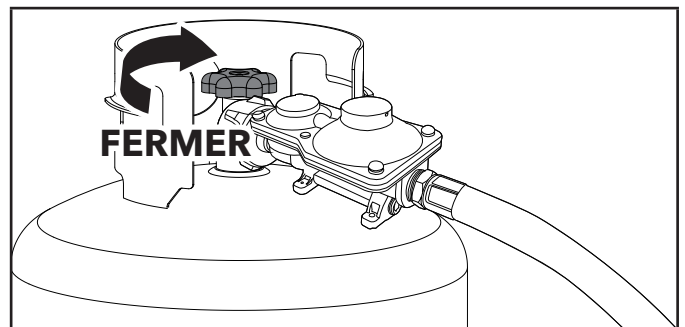

- 4b. Positionnez le cadran sélecteur de carburant sur « MOTEUR ARRÊT ».

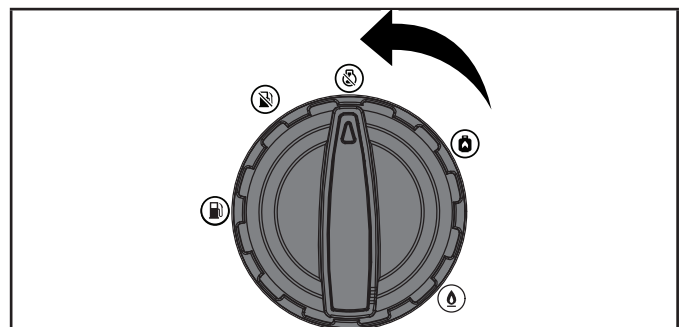

### 5. Pour le fonctionnement du gaz naturel (GN):

- 5a. Fermez la vanne d'alimentation en GN.
- 5b. Positionnez le cadran sélecteur de carburant sur « MOTEUR ARRÊT ».

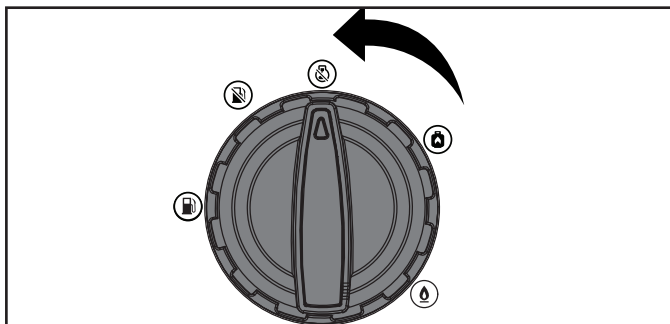

**Important:** Assurez-vous le cadran sélecteur de carburant est en position « MOTEUR ARRÊT » lorsque la génératrice ne sera pas utilisée pendant une période prolongée.

#### AVIS

Si le moteur n'est pas utilisé pendant une période de deux (2) semaines ou plus, consultez le chapitre « *Rangement* » pour garantir un rangement sûr de la génératrice et du carburant.

## Déplacement de la génératrice

### ⚠ MISE EN GARDE

- Ne soulevez JAMAIS et ne transportez JAMAIS la génératrice par la poignée repliable.
- N'inclinez JAMAIS la génératrice sur les côtés pendant son déplacement. Placez TOUJOURS la génératrice sur ses roues et en position verticale.
- Éteignez TOUJOURS la génératrice et assurez-vous que le robinet à essence est fermé.
- Assurez-vous TOUJOURS que le moteur et le silencieux sont refroidis avant de manipuler la génératrice de manière sécuritaire (habituellement de 15 à 30 minutes).

### ⚠ AVERTISSEMENT

La poignée pliante n'est pas assez longue pour tenir et marcher d'un pas complet lors du déplacement de la génératrice. Marchez toujours sur le côté pour éviter de vous blesser aux talons et / ou aux pieds. Le non-respect de ces instructions peut entraîner des blessures corporelles ou endommager la génératrice.

1. Commencez en soulevant la poignée repliable située sur le côté opposé des roues.

2. Avec la poignée, inclinez légèrement l'extrémité de la génératrice au-dessus du sol jusqu'à ce qu'elle soit en équilibre sur ses roues.
3. Tout en maintenant l'équilibre, roulez la génératrice vers l'endroit désiré.

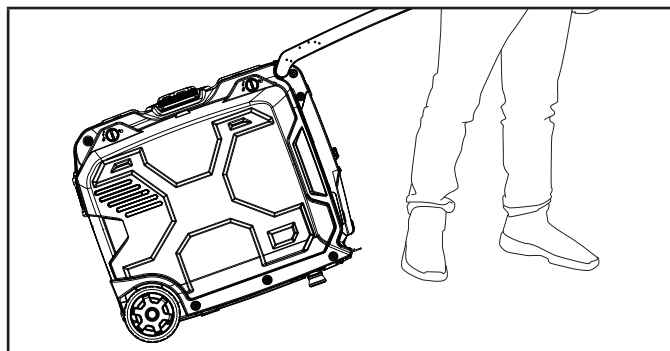

## Fonctionnement en haute altitude

La densité de l'air en haute altitude est inférieure à celle présente au niveau de la mer. La puissance du moteur est réduite, car le rapport air/carburant est inférieur. La puissance et le rendement du moteur seront réduits d'environ 3,5 % à chaque élévation de 305 m (1 000 pieds) au-dessus du niveau de la mer. À des altitudes élevées, une augmentation des émissions d'échappement peut également se produire en raison de l'enrichissement du rapport air/carburant. D'autres problèmes liés à la haute altitude peuvent se produire, notamment une difficulté de démarrage, une consommation de carburant accrue et l'encrassement des bougies.

Pour atténuer les problèmes liés à l'altitude autres que la perte de puissance naturelle, Champion Power Equipment peut fournir un gicleur principal de carburateur pour haute altitude. Le gicleur principal de remplacement et les instructions d'installation peuvent être obtenus en communiquant avec notre équipe de soutien technique. Les instructions d'installation sont aussi disponibles dans la section du Bulletin technique sur le site Internet de CPE.

Le numéro de pièce et l'altitude minimale recommandée pour l'application du gicleur principal de carburateur pour haute altitude sont indiqués dans le tableau ci-dessous.

Pour sélectionner le gicleur principal pour haute altitude, il faut identifier le modèle de carburateur. À cet effet, un code figure sur le côté du carburateur. Sélectionnez le numéro de pièce du gicleur principal approprié correspondant au code de carburateur figurant sur votre carburateur.

Code carb.	No gicleur	haute altitude
100815879	100005771	914 m - 1829 m (3000 ft. - 6000 ft.)

**⚠ AVERTISSEMENT**

Le fonctionnement de la génératrice à l'aide du gicleur principal de remplacement à une altitude inférieure à l'altitude minimale recommandée peut endommager le moteur. Pour un fonctionnement à des altitudes inférieures, le gicleur principal d'origine fourni doit être utilisé. L'utilisation du moteur avec une configuration de moteur inappropriée à une altitude donnée peut augmenter ses émissions et diminuer la performance et le rendement énergétique.

**ENTRETIEN**

Assurez-vous que la génératrice reste propre et rangée correctement. Utilisez uniquement l'appareil sur une surface plane, à niveau et dans un environnement propre et sec. N'exposez PAS l'appareil à des conditions extrêmes, ou à des niveaux excessifs de poussière, de saletés, d'humidité ou de vapeurs corrosives.

**⚠ AVERTISSEMENT**

N'utilisez jamais une génératrice endommagée ou défectueuse.

**⚠ AVERTISSEMENT**

Un entretien inadéquat annulera votre garantie.

**🗨 AVIS**

Pour les dispositifs et systèmes de contrôle des émissions, lisez et comprenez vos responsabilités pour le service, comme indiqué dans l'énoncé de « Emission Control Warranty Statement » de ce manuel.

Le propriétaire / opérateur est responsable de tout entretien périodique.

Exécutez assidument tout l'entretien planifié.

Corrigez tout problème détecté avant d'utiliser votre génératrice.

Pour obtenir de l'aide au sujet des pièces et des réparations, communiquez avec notre équipe de soutien technique au 1 877 338-0999.

**Nettoyage de la génératrice****⚠ MISE EN GARDE**

NE pulvérisez PAS d'eau sur la génératrice.

L'eau peut s'infiltrer dans la génératrice par les fentes de refroidissement et endommager les enroulements. L'eau peut contaminer les circuits de carburant.

1. Utilisez un chiffon humide pour nettoyer les surfaces extérieures de la génératrice.
2. Utilisez une brosse souple pour éliminer saletés et huile.
3. Utilisez un compresseur d'air (25 psi) pour éliminer saletés et débris de la génératrice.
4. Inspectez les bouches d'air et fentes de refroidissement pour vous assurer qu'elles sont propres et libres de débris.

Pour empêcher tout démarrage accidentel, retirez et mettez à la terre le fil de la bougie avant d'effectuer tout entretien ou réparation.

**Changement d'huile pour moteur**

Changez l'huile lorsque le moteur est chaud. Reportez-vous à la spécification de l'huile pour sélectionner la qualité d'huile adaptée à votre environnement de fonctionnement.

1. Placez la génératrice sur une surface plane et à niveau.
2. Tournez les attaches du couvercle de maintenance en position déverrouillée et retirez le couvercle.

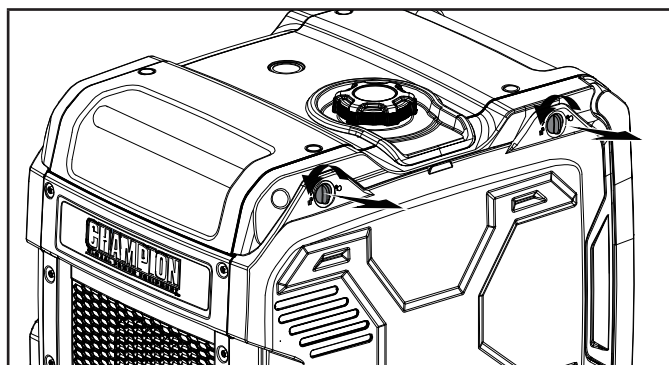

3. Retirez le bouchon de vidange d'huile en le tournant dans le sens inverse des aiguilles d'une montre.

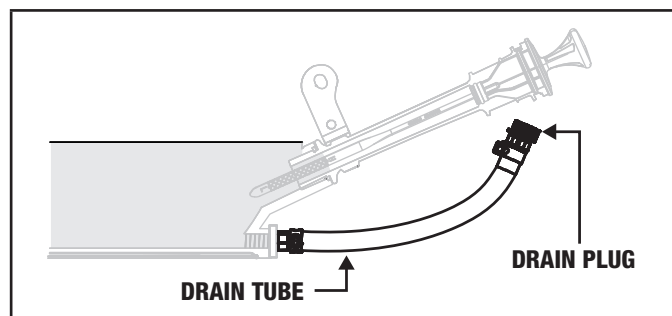

4. L'extrémité du tuyau doit être plus bas que la base du moteur pour permettre la vidange d'huile.

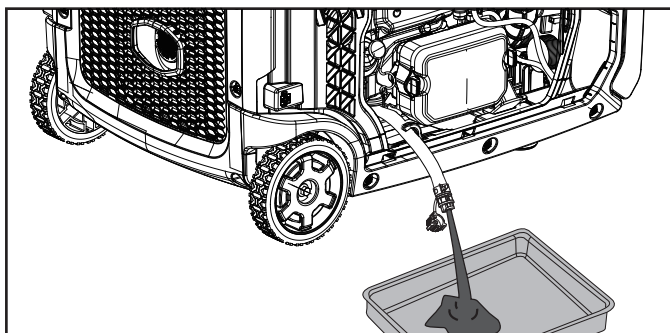

5. Remettez le bouchon de vidange d'huile en place.
6. Ajoutez de l'huile comme indiqué sous *Ajout d'huile* du chapitre *Assemblage*. ÉVITEZ DE TROP REMPLIR. L'huile pour l'entretien routinier n'est pas fournie.
7. Mettez au rebut l'huile usagée dans une installation de traitement des déchets approuvée.

### AVIS

Une fois que l'huile a été ajoutée, un contrôle visuel doit observer que l'huile se trouve à environ 1 ou 2 filets de la partie supérieure du trou de remplissage. Si vous utilisez la jauge d'huile pour vérifier le niveau d'huile, NE vissez PAS la jauge lors de cette vérification.

## Nettoyage et réglage des bougies

1. Tourner les attaches du couvercle de maintenance en position déverrouillée et retirer le couvercle.

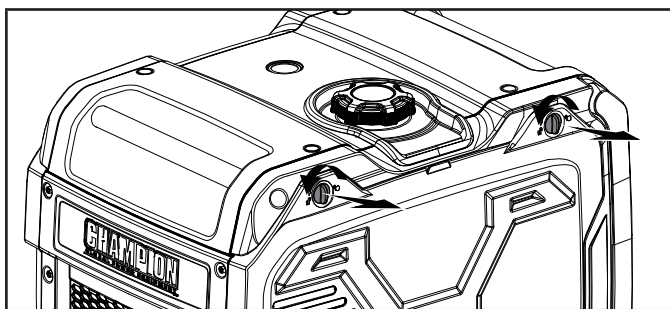

2. Retirez le câble de la bougie.

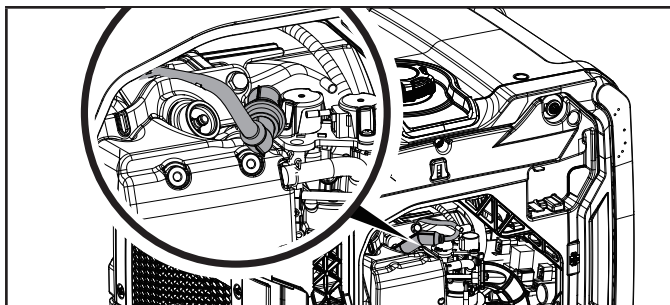

3. Utilisez un outil de démontage de bougie (inclus), ou une douille de 21 mm (13/16 po) (non incluse) pour retirer la bougie.

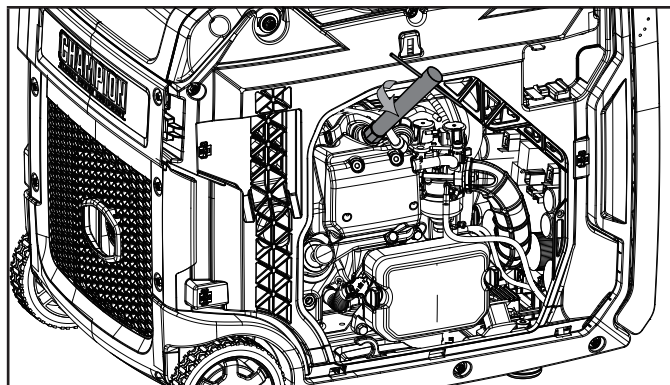

4. Inspectez l'électrode de la bougie. Elle doit être propre et sans usure afin de produire l'étincelle requise au démarrage.
5. Assurez-vous que l'écartement de l'électrode de la bougie est de 0,6 - 0,8 mm (0,024 - 0,031 po).

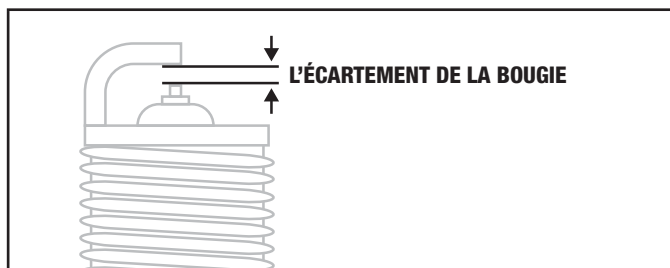

6. Reportez-vous aux sortes de bougies au chapitre *Spécifications* lors du remplacement de la bougie.
7. Réinstallez fermement la bougie.
8. Réinstallez le câble de la bougie.
9. Installez de nouveau le couvercle pour l'entretien.

## Nettoyage du filtre à air

1. Tourner les attaches du couvercle de maintenance en position déverrouillée et retirer le couvercle.

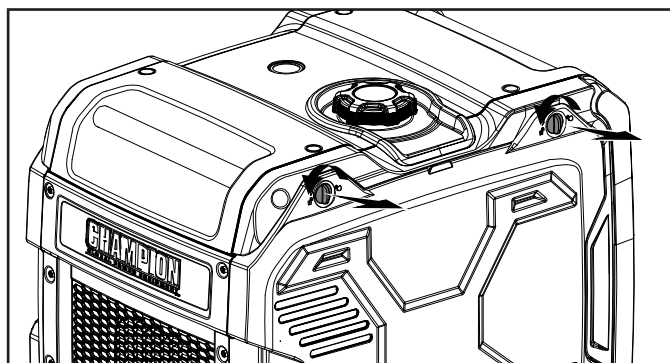

2. Tournez le capuchon du filtre à air dans le sens inverse des aiguilles d'une montre et tirez pour retirer l'ensemble.

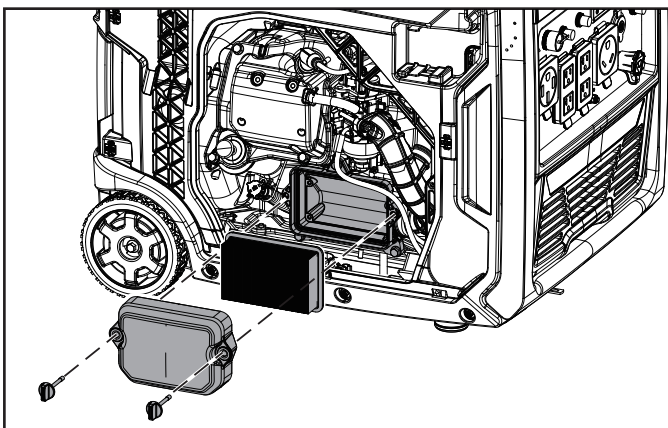

3. Retirez l'élément en mousse.
4. Lavez l'élément dans une solution de détergent liquide et d'eau. Pressez pour assécher complètement dans un chiffon propre.
5. Saturer l'élément d'huile à moteur propre.
6. Pressez l'élément dans un chiffon propre et absorbant pour retirer l'excès d'huile.
7. Installez le filtre dans l'assemblage.
8. Réinstallez fermement le couvercle du filtre à air en place.
9. Réinstallez le couvercle de maintenance et tournez les attaches en position verrouillée.

## Nettoyage du pare-étincelles

1. Laissez refroidir complètement la génératrice avant d'effectuer l'entretien du pare-étincelles.
2. Retirez les deux vis du couvercle de pompe maintenant le pare-étincelles au silencieux.
3. Retirez le pare-étincelles et la grille du pare-étincelles.
4. Retirez soigneusement tous les dépôts de carbone de la grille du pare-étincelles avec une brosse métallique.

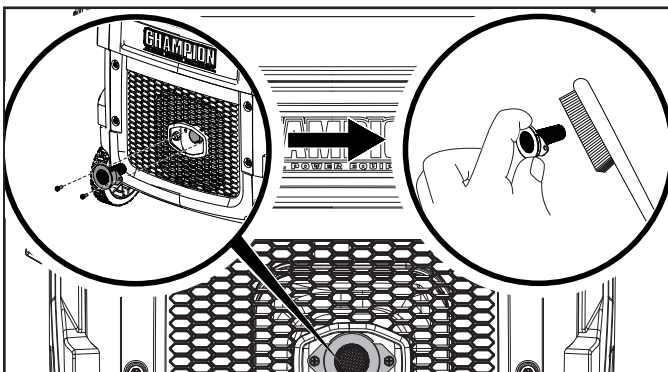

5. Remplacez le pare-étincelles et la grille du pare-étincelles s'il est endommagé.
6. Positionnez le pare-étincelles sur le silencieux et fixez-le en utilisant les vis retirées à l'étape 2.

### ⚠ MISE EN GARDE

Ne pas nettoyer le pare-étincelles nuira au rendement du moteur.

## Réglage du limiteur de régime

### ⚠ AVERTISSEMENT

Toute modification du réglage du limiteur de régime effectué en usine annulera votre garantie.

Le mélange d'air/carburant n'est pas modifiable. Toute modification du limiteur de régime risque d'endommager votre génératrice et vos dispositifs électriques en plus d'annuler votre garantie. Appelez notre équipe de soutien technique au 1 877 338-0999 pour obtenir des renseignements concernant vos besoins d'entretien ou de réglage.

## Batterie de la génératrice

Votre génératrice est livrée avec une batterie équipée d'un circuit de charge automatique. La tension de charge sera accumulée dans la batterie pendant que le moteur est en marche. La batterie conservera une charge adéquate si la génératrice n'est pas utilisée régulièrement (environ une fois toutes les deux semaines). Si la génératrice est utilisée moins souvent, la batterie doit être raccordée à un chargeur à régime lent ou un mainteneur de charge (non inclus) pour garder une charge adéquate de la batterie.

Le régime de charge maximum ne doit pas être supérieur à 1,5 A. Suivez les instructions fournies avec le chargeur de batterie. La batterie doit être chargée complètement au moins une fois par mois. Si la batterie ne parvient pas à démarrer le moteur, vous pouvez démarrer la génératrice en tirant la corde du lanceur à rappel du moteur. Si la tension de la batterie est extrêmement faible, le circuit de charge ne pourra pas recharger la batterie. Dans ce cas, la batterie doit être raccordée à un chargeur de batterie pour automobile de série afin de recharger la batterie avant de pouvoir l'utiliser.

### Débranchement de la batterie

1. Enlevez le couvercle d'entretien du côté lanceur à rappel à l'aide d'un tournevis cruciforme.

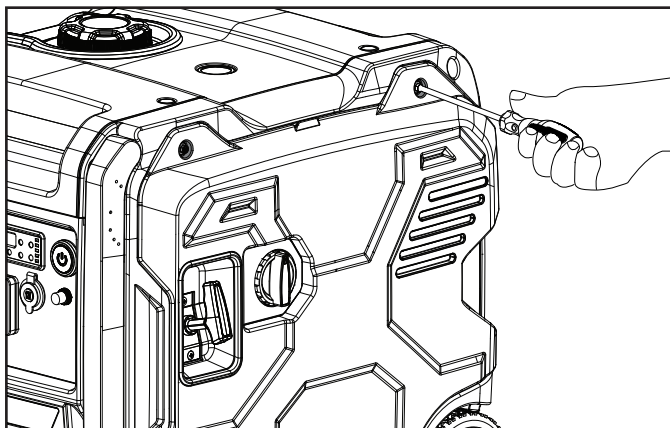

2. Séparez les deux moitiés du connecteur de batterie.

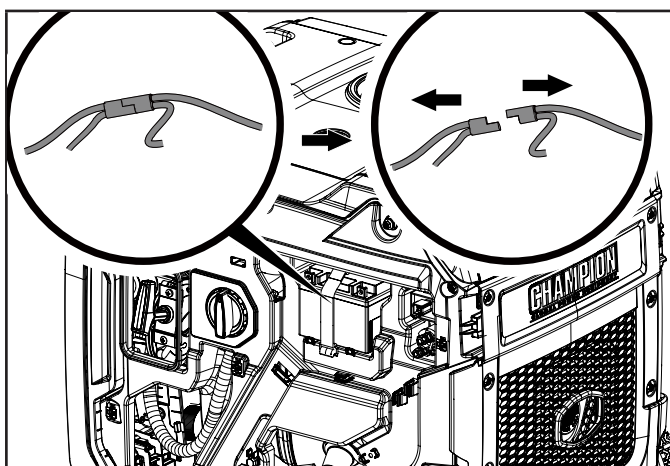

### Charge de la batterie

Dans le cas d'un générateur équipé de batteries pour un démarrage électrique, un entretien et un stockage appropriés des batteries doivent être suivis. Un chargeur d'entretien ou un mainteneur de batterie conçu pour les batteries au lithium-ion doit être utilisé pour charger la batterie pendant que le générateur est entreposé. Le taux de charge maximal ne doit pas dépasser 1,6 ampère. Suivez les instructions fournies avec le chargeur d'entretien ou le mainteneur de batterie. La batterie doit être complètement chargée au moins deux fois par an.

1. Retirez la batterie du générateur.
2. Chargez la batterie en suivant les instructions du chargeur de batterie.
3. Une fois la recharge terminée, laissez la batterie reposer pendant ½ à 1 heure avant de vérifier la tension. Si la tension est inférieure à 12,8 V, une recharge supplémentaire est nécessaire.

### ⚠ AVERTISSEMENT

L'électrolyte à l'intérieur de la batterie est nocif pour la peau et les yeux. L'électrolyte peut présenter un risque accru de blessure s'il n'est pas manipulé correctement.

Si la batterie fuit et que de l'électrolyte pénètre dans vos yeux, ne les frottez pas. Au lieu de cela, rincez-les à l'eau courante propre et consultez immédiatement un médecin. Si les yeux ne sont pas traités correctement, l'électrolyte peut causer des lésions oculaires permanentes. Garder loin des enfants.

### 🗨 AVIS

- Utilisez uniquement des chargeurs de batterie et/ou des mainteneurs de batterie conçus pour les batteries au lithium-ion.
- Ne rechargez pas la batterie avec une tension de charge supérieure à 15,0 V ou un courant de charge supérieur à 1,6 A.
- Ne rechargez pas la batterie à des températures inférieures à 0 °C (32 °F) ou supérieures à 45 °C (113 °F).
- Si la batterie devient chaude au toucher, arrêtez la recharge. Laissez la batterie refroidir avant de reprendre la recharge.

### Pile de télécommande sans fil

### ⚠ AVERTISSEMENT

**RISQUE D'INGESTION** : Ce produit contient une pile bouton ou une pile plate située dans la télécommande sans fil.

L'ingestion peut entraîner la MORT ou des blessures graves.

Une pile bouton ou une pile plate avalée peut causer des brûlures chimiques internes en aussi peu que 2 heures.

**GARDER** les piles neuves et usagées **HORS DE LA PORTÉE** des ENFANTS.

Consulter immédiatement un médecin si une pile est soupçonnée d'être avalée ou insérée à l'intérieur d'une partie du corps.



- Retirer la pile et recycler ou jeter immédiatement la pile usagée conformément à la réglementation locale et garder la pile jetée loin des enfants.
- Ne pas jeter les piles dans les ordures ménagères ou ne pas les incinérer.
- Même les piles usagées peuvent causer des blessures graves ou la mort.

- Appeler un centre antipoison local pour obtenir des renseignements sur le traitement.
- Type de pile de remplacement (CR2016).
- Tension nominale de la pile : 3 V
- Les piles non rechargeables ne doivent jamais être rechargées.
- Ne pas forcer la décharge, la recharger, la démonter ou la chauffer au-dessus 60 ° C (140 ° F) et ne pas incinérer la pile. Cela peut entraîner des blessures graves causées par la ventilation, les fuites ou une explosion, entraînant des brûlures chimiques.
- Toujours s'assurer que les piles sont installées correctement selon la polarité (+ et -).
- Ne pas mélanger les anciennes et les nouvelles piles, les piles de marques ou types différents, comme les piles alcalines, au carbone-zinc ou rechargeables.
- Retirer la pile et recycler ou jeter immédiatement les piles de l'équipement qui n'est pas utilisé pendant une période prolongée, conformément à la réglementation locale, afin d'éviter d'endommager la télécommande sans fil.
- Toujours fixer complètement le compartiment à piles selon les instructions du fabricant. Si le compartiment des piles ne se ferme pas correctement, arrêter d'utiliser le produit, retirer les piles et les garder loin des enfants et communiquer avec notre équipe de soutien technique au 1 877 338-0999 pour obtenir de l'aide.
  1. Retirez la télécommande du porte-clés.
  2. Retirez la vis avec un tournevis cruciforme (non inclus) en tournant dans le sens antihoraire.
  3. Soulevez légèrement les deux moitiés du porte-clés à distance à l'extrémité du porte-clés.
  4. Séparez les deux moitiés du porte-clés à distance en faisant glisser l'arrière du porte-clés à distance vers l'extrémité du porte-clés.

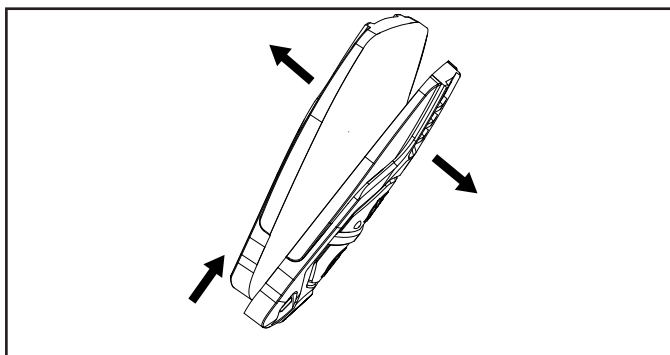

5. Retirez soigneusement la carte de circuit imprimé pour localiser et remplacez les pile CR2016.

Inversez les instructions ci-dessus pour remonter le porte-clés à distance.

## Programme d'entretien

Respectez les intervalles d'entretien indiqués au tableau d'entretien suivant.

Effectuez des entretiens plus fréquents si vous utilisez votre génératrice sous des conditions difficiles.

Appelez notre équipe de soutien technique au 1 877 338-0999 pour connaître le détaillant/réparateur CPE certifié le plus près de chez vous concernant vos besoins d'entretien du moteur ou de votre génératrice.

### CHAQUE 8 HEURES OU AVANT CHAQUE UTILISATION

- Vérification du niveau d'huile
- Nettoyage autour de l'admission d'air et du silencieux
- Essai de fuites du boyau de propane (GPL)

### 5 PREMIÈRES HEURES (RODAGE)

- Changement d'huile

### TOUTES LES 50 HEURES OU ANNUELLEMENT

- Nettoyage du filtre à air
- Changez l'huile si l'appareil est utilisé dans des conditions d'exploitation intenses ou dans des environnements très chauds

### TOUTES LES 100 HEURES OU ANNUELLEMENT

- Changement d'huile
- Nettoyer/régler la bougie
- Nettoyer le pare-étincelles
- Nettoyez le filtre du robinet d'alimentation en combustible \*

### TOUTES LES 250 HEURES

- Nettoyer la chambre de combustion \*
- Vérifier/régler le jeu de soupape \*

### TOUS LES 3 ANS

- Remplacement du conduit d'essence \*
- Remplacement du boyau de GPL

\*À effectuer par des propriétaires connaissant et expérimentés ou dans un centre de gaz propane certifié.

## RANGEMENT

### ⚠ AVERTISSEMENT

Les précautions suivantes doivent être suivies pour éviter l'allumage accidentel ou involontaire de votre génératrice pendant les périodes d'entreposage :

- Lorsque vous entreposez votre génératrice, assurez-vous que le cadran et la vanne de carburant sont réglés sur la position « MOTEUR ARRÊT ».

### 🗨 AVIS

Les instructions d'entreposage suivantes s'appliquent lorsque de l'essence a été utilisée pour faire fonctionner le générateur.

REMARQUE : Le GPL ou GN ne s'applique pas et ne créera pas d'accumulation ou n'obstruera pas le carburateur.

### Rangement à court terme (jusqu'à 30 jours)

Le mélange d'essence-éthanol contenu dans un réservoir de carburant a une durée limite de stockage pouvant atteindre une année en y ajoutant des stabilisateurs de carburant correctement formulés et si le carburant est rangé dans un endroit frais et sec. Le carburant contenu dans le carburateur peut toutefois s'agglutiner et obstruer le carburateur si ce dernier n'est pas utilisé ou vidangé dans les 2 à 4 semaines.

Si la génératrice est utilisée dans les 2 semaines, suivez les étapes du chapitre *Arrêt du moteur*.

1. Si la génératrice n'est pas utilisée pendant 2 à 4 semaines, assurez-vous que tous les appareils sont débranchés de la génératrice.
2. Démarrez la génératrice comme indiqué au chapitre « Démarrage du moteur ».
3. Tournez le cadran à la position « ESSENCE ARRÊT ».

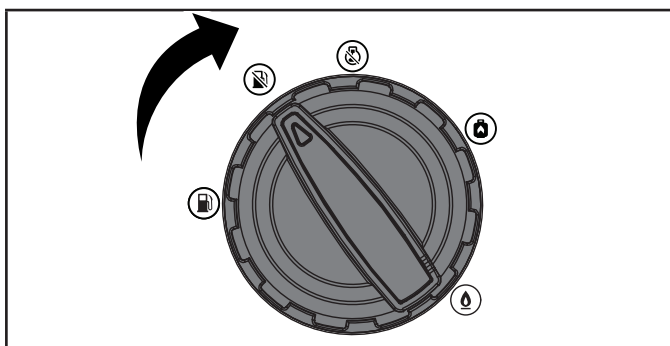

4. Laissez fonctionner la génératrice jusqu'à ce que le moteur s'arrête par manque d'essence.
5. Une fois le moteur arrêté, tournez le cadran en position « MOTEUR ARRÊT ».

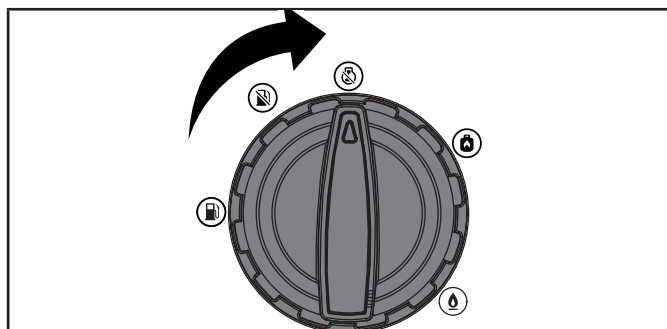

### Rangement à moyen terme (30 jours à 1 an)

Le mélange d'essence-éthanol contenue dans le réservoir d'essence a une durée de conservation pouvant atteindre 1 an maximum pourvu qu'elle contienne une formule adéquate de stabilisateur de carburant et qu'elle soit rangée dans un endroit frais et sec.

1. Assurez-vous que tous vos dispositifs sont débranchés de la génératrice.
2. Ajoutez un stabilisateur de carburant correctement formulé dans le réservoir d'essence.
3. Démarrez le moteur en suivant les instructions du chapitre *Démarrage du moteur*.
4. Faites fonctionner la génératrice pendant 10 minutes de manière à ce que l'essence traitée circule dans le circuit de carburant et le carburateur.
5. Tournez le cadran à la position « ESSENCE ARRÊT ».

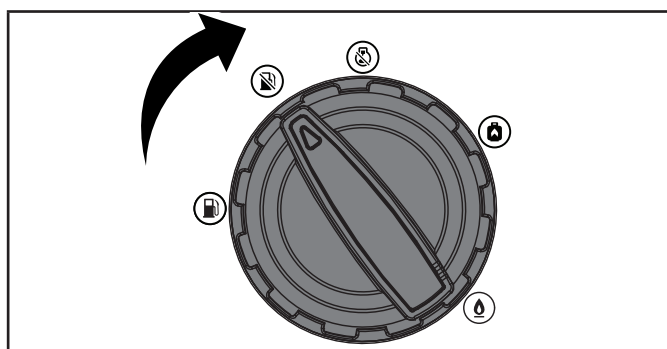

6. Laissez fonctionner la génératrice jusqu'à ce que le moteur s'arrête par manque d'essence.

7. Une fois le moteur arrêté, tournez le cadran en position « MOTEUR ARRÊT ».

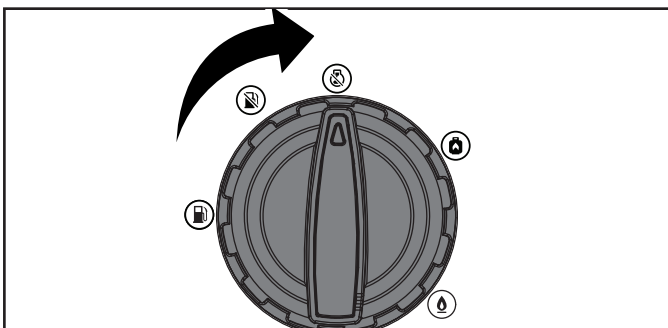

8. Laissez refroidir le moteur dès que le carburant est épuisé et que le moteur s'est arrêté.  
9. Retirez le couvercle d'entretien.

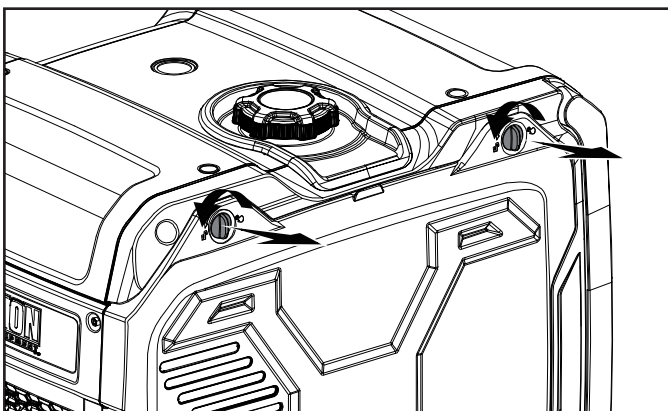

10. Retirez la bougie et versez environ 15 ml (1 c. à table) d'huile dans le cylindre.  
11. Tirez LENTEMENT le lanceur à rappel pour faire tourner le moteur et permettre la distribution et la lubrification du cylindre.  
12. Réinstallez la bougie et le fil de la bougie.  
13. Réinstallez le couvercle d'entretien.  
14. Nettoyez la génératrice comme indiqué au chapitre *Nettoyage de la génératrice*.  
15. Rangez la génératrice dans un endroit frais et sec et à l'abri des rayons directs du soleil.

### Rangement à long terme (plus d'un an)

Pour une durée de rangement de plus d'un an, vous devez vider complètement l'essence du réservoir d'essence et du carburateur.

1. La génératrice doit être éteint et tous les appareils débranchés.

2. Retirez le couvercle d'entretien.

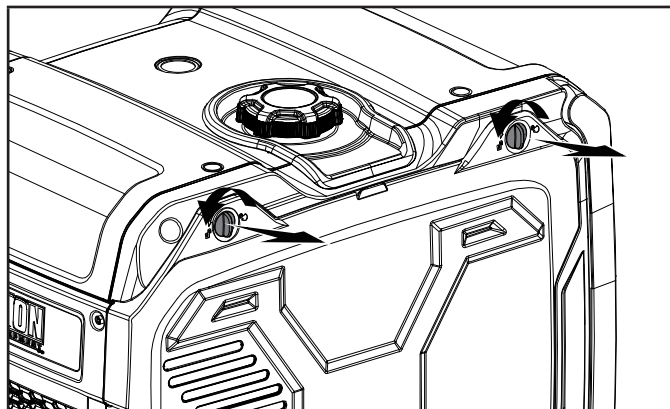

3. Tournez le cadran à la position « ESSENCE EN MARCHÉ ».

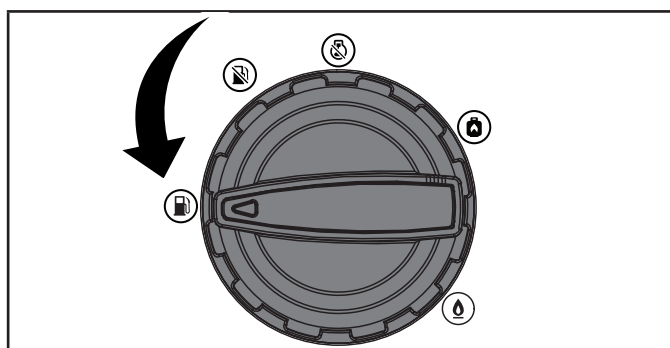

4. Utilisez le boulon de vidange du carburateur pour vider toute l'essence du réservoir d'essence et du carburateur dans un contenant approprié. Utilisez un entonnoir (et un boyau approprié si nécessaire) placé sous le boulon de vidange du carburateur pour éviter de répandre la substance.

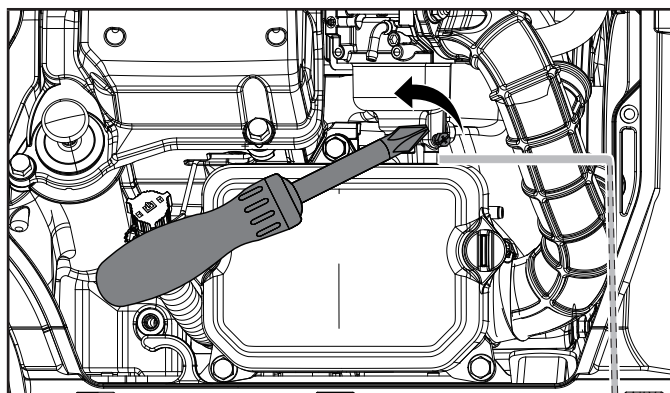

5. Lorsque l'essence ne coule plus du carburateur, réinstallez et vissez le boulon de vidange du carburateur et assurez-vous de jeter l'essence vidangée conformément aux règlements et directives de votre région.  
6. Tournez le cadran à la position « MOTEUR ARRÊT ».

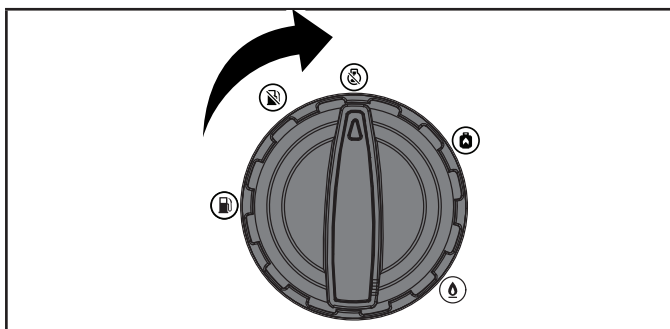

7. Suivez les étapes 9 à 15 du chapitre *Rangement à court terme*.

## Entreposage GPL

Débranchez toujours le tuyau de GPL de la génératrice et fermez le réservoir de GPL pour un entreposage approprié.

Raccordez la sortie, habituellement protégée par un capuchon en plastique, le cas échéant. Toujours gardez les bonbonnes éloignées de toute source de chaleur.

## Entreposage GN

Débranchez toujours le tuyau GN de la génératrice et fermez le robinet d'alimentation en carburant GN.

Couvrez l'entrée GPL/GN sur la génératrice avec un capuchon de protection.

## Préparation après le rangement

### AVIS

Si la génératrice a été mal entreposée pendant plus de 30 jours avec un mélange d'essence-éthanol dans le réservoir d'essence et/ou le carburateur, tout le carburant doit être vidangé et le carburateur doit être soigneusement nettoyé de tout résidu d'éthanol. Ce processus comporte des tâches techniques avancées. Pour obtenir une assistance, veuillez appeler l'équipe de notre support technique au 1 877 338-0999.

Si le réservoir d'essence et le carburateur ont été correctement vidés de la totalité du mélange d'essence-éthanol avant l'entreposage de la génératrice, suivez les étapes ci-dessous en fin d'entreposage.

1. Assurez-vous que le cadran sélecteur de carburant est en position « MOTEUR ARRÊT ».
2. Ajoutez de l'essence dans la génératrice comme indiqué au chapitre *Ajout de combustible : Essence*.
3. Tournez le cadran sélecteur de carburant à la position « ESSENCE EN MARCHÉ ».

4. Après 5 minutes, vérifiez les aires du carburateur et du filtre à air à la recherche de fuites d'essence. En présence de fuites, démontez le carburateur, nettoyez-le et réinstallez-le. Si aucune fuite n'est trouvée, tournez le robinet d'essence à la position « MOTEUR ARRÊT ».
5. Vérifiez le niveau d'huile et ajoutez de l'huile fraîche et propre si nécessaire. Consultez le chapitre *Spécifications* de l'huile pour savoir quelle huile choisir.
6. Vérifiez le filtre à air et délogez toutes les obstructions, comme les insectes et les toiles d'araignées. Au besoin, nettoyez le filtre à air comme indiqué au chapitre *Nettoyage du filtre à air*.
7. Démarrez la génératrice comme indiqué au chapitre *Démarrage de la génératrice*.

## Préparation après le rangement : propane (GPL)

Lors du retrait du stockage, inspectez les raccords GPL et les conduites flexibles pour détecter les fuites avant d'utiliser la génératrice.

### AVERTISSEMENT

S'il y a une forte odeur de GPL : Fermez le robinet de la bouteille. Vérifiez toutes les connexions pour des fuites en humidifiant les raccords avec une solution d'eau et de savon. Des bulles qui apparaissent ou des bulles qui grossissent indiquent qu'il y a une fuite. Ne fumez pas, n'allumez pas de cigarette et ne vérifiez pas les fuites à l'aide d'une allumette, d'une flamme nue ou d'un briquet. Contactez un technicien qualifié pour inspecter et réparer un système GPL si une fuite est détectée, avant d'utiliser le générateur.

## Préparation après le rangement : gaz naturel (GN)

Lors du retrait du stockage, inspectez les raccords GN et les conduites flexibles pour détecter les fuites avant d'utiliser la génératrice.

### AVERTISSEMENT

S'il y a une forte odeur de GN : Fermez la vanne d'alimentation en GN. Vérifiez toutes les connexions pour des fuites en humidifiant les raccords avec une solution d'eau et de savon. Des bulles qui apparaissent ou des bulles qui grossissent indiquent qu'il y a une fuite. Ne fumez pas, n'allumez pas de cigarette et ne vérifiez pas les fuites à l'aide d'une allumette, d'une flamme nue ou d'un briquet. Contactez un technicien qualifié pour inspecter et réparer un système GN si une fuite est détectée, avant d'utiliser le générateur.

## FICHE TECHNIQUE

### Spécifications de la génératrice

Modèle de génératrice .....	201598
Type de démarrage .....	Télécommande, Électrique, Manuel
Watts (démarrage / continu) .....	8 500 / 6 500
Watts (GPL) (démarrage / continu) .....	8 500 / 5 850
Watts (GN) (démarrage / continu) .....	8 500 / 5 265
VCA .....	120/240
A/CA à 120 (continu) .....	54,2
A/CA à 240 (continu) .....	27,1
VCC .....	12
A/CC .....	8
Fréquence .....	60 Hz
Phase .....	Simple
Type de mise à la terre .....	Neutre mis à la masse
Poids .....	60 kg (132,3 lb)
Longueur .....	64 cm (25,2 po)
Largeur .....	52 cm (20,5 po)
Hauteur .....	57,4 cm (22,6 po)

### Spécifications du moteur

Modèle .....	GB320BT-2
Déplacement .....	317 cm <sup>3</sup>
Type .....	Soupape en tête, cycle à 4 temps

### Spécifications de la bougie

Type MEO .....	F6RTC
Type de remplacement .....	NGK BPR6ES ou équivalent
Jeu .....	0,6 - 0,8 mm (0,024 - 0,031 po)

### Spécifications de soupape

Jeu d'admission .....	0,10-0,15 mm (0,004-0,006 po)
Jeu d'échappement .....	0,10-0,15 mm (0,004-0,006 po)



Un bulletin technique sur les procédures de réglage de soupape est disponible sur le site [www.championpowerequipment.com](http://www.championpowerequipment.com).

### Spécifications de l'huile

ÉVITEZ DE TROP REMPLIR.

Type .....	* Voir le tableau ci-dessous
Capacité .....	800 mL (0,8 qt US)

Type d'huile du moteur recommandé	
10W-30	→
5W-30	←
10W-40	→
5W-30 Entièrement synthétique	←
°F	-20   0   20   40   60   80   100   120
°C	-28,9   -17,8   -6,7   4,4   15,6   26,7   37,8   48,9
Température ambiante	



La température modifie les propriétés de l'huile et le rendement du moteur. Changez le type d'huile à moteur utilisé en fonction de la température indiquée dans le tableau « Type d'huile moteur recommandé »

### Spécifications du carburant

Utilisez de l'essence sans plomb propre et fraîche présentant un indice d'octane minimum de 87 et un contenu en éthanol 10 % ou moins en volume. N'UTILISEZ PAS E15 ou E85. ÉVITEZ DE TROP REMPLIR.

Capacité d'essence .....

#### Prapane (GPL)

- Utilisez une bonbonne de GPL approuvée et équipée d'une soupape avec dispositif de prévention de remplissage excessif.

#### Gaz naturel (GN)

- Une conduite dédiée d'alimentation en gaz naturel (NG) avec vanne d'arrêt est obligatoire pour un fonctionnement correct. L'ensemble de la conduite de gaz et de la vanne d'arrêt allant du régulateur de la maison jusqu'au générateur DOIT être dimensionné en fonction du débit d'alimentation en carburant indiqué dans le tableau des exigences du système de carburant ci-dessous. Ce débit est calculé comme étant 2 fois la consommation de carburant du générateur à 100 % de charge. Un dimensionnement incorrect de l'alimentation en gaz provenant de la maison est la principale cause de mauvaises performances de fonctionnement, telles que des difficultés de démarrage ou une puissance de sortie insuffisante.



Consultez votre fournisseur de carburant local ou votre municipalité pour obtenir des conseils sur les installations et les codes locaux appropriés. Toutes les canalisations doivent être conformes à la norme ANSI Z21.54/CSA 8.4 et aux codes connexes. Les raccordements des conduites de gaz doivent être effectués par un plombier agréé connaissant bien les codes locaux.

- Les entreprises de gaz naturel offrent des compteurs de gaz de capacités différentes en fonction des besoins. Vérifiez que le compteur de gaz actuel peut fournir un débit de gaz naturel suffisant pour répondre à la demande supplémentaire du générateur fournissant tous les appareils électroménagers actuels ou d'autres charges éventuelles. Demandez également à quelle pression le régulateur principal du compteur de gaz est réglé. Pour fonctionner correctement, le générateur nécessite une pression de 1,2 à 1,7 kPa (5 à 7 pouces de hauteur d'eau).

#### Exigences relatives au système de carburant

Type de carburant	Entrée d'alimentation en carburant	Pression d'alimentation en carburant	Débit maximal d'alimentation en carburant
GPL	Filetage mâle 14 NPT de	10 – 12 po-H <sub>2</sub> O. (2,5 – 3,0 kPa)	9,2 l/heure
GN	12,7 mm (½ po)	5 – 7 po-H <sub>2</sub> O (1,2 – 1,7 kPa)	5,4 m <sup>3</sup> /heure

#### Classification nominale du carburant

GPL	2500 BTU/pi <sup>3</sup>
GN	1000 BTU/pi <sup>3</sup>

#### Consommation de carburant

Type de carburant	Pourcentage de charge	L/hr	gal/hr	BTU/hr
GPL	0%	1,57	0,42	38 080
	25%	1,71	0,45	41 317
	50%	3,22	0,85	77 970
	100%	4,60	1,22	111 290
GN	0%	1,00	35,3	35 315
	25%	1,06	37,3	37 328
	50%	1,71	60,5	60 494
	100%	2,71	95,6	95 597
		Percentage de charge	m <sup>3</sup> /hr	pi <sup>3</sup> /hr

## Spécifications de la batterie

Type..... Rechargeable, sans déversement, au plomb scellée  
 VCC ..... 12  
 Capacité ..... 2,0 Ah

## Spécifications de la température

Températures comprises de démarrage (° C / ° F) ..... -15 to 40 / 5 to 104  
 Températures comprises de démarrage de command à distance (° C / ° F) ..... -5 à 40 / 23 à 104

### AVIS

**Message important concernant la température.** Votre produit a été conçu et cadencé pour un fonctionnement continu sous des températures ambiantes pouvant atteindre jusqu'à 40 ° C (104 ° F). Si nécessaire, votre produit peut être utilisé à des températures comprises entre -15 ° C (5 ° F) et 50 ° C (122 ° F) pendant de courtes périodes. Toute exposition à des températures non compris dans cette plage pendant le rangement, vous devrez attendre que la température se retrouve dans cette plage avant l'utilisation. En toutes circonstances, le produit doit toujours être utilisé à l'extérieur, dans un endroit bien aéré, loin des portes, fenêtres et bouches d'aération.

## Caractéristiques techniques de StartLINK

Volts c.a. d'entrée du chargeur ..... 85-264  
 Volts c.a. de sortie du chargeur ..... 14-14,8  
 Calibre de fil minimum ..... Calibre 18 AWG  
 NP (numéro de pièce) du connecteur StartLINK ..... 100822314

## DÉPANNAGE

Problème	Cause	Solution	
La génératrice ne démarre pas.	Pas de carburant.	Ajoutez du carburant.	
	Bougie défectueuse.	Remplacez la bougie.	
	Faible niveau d'huile.		Remplissez le carter au niveau approprié.
			Placez la génératrice sur une surface plane et à niveau.
	Le fil de la bougie est lâche.	Raccordez fermement le câble sur la bougie.	
	Le cadran est « ARRÊT ».	Tournez le cadran à la position « EN MARCHÉ ».	
	Le carburant est vieux ou il y a de l'eau dans le carburant.	Vidangez le carburant et remplissez avec du carburant frais.	
	Le moteur est inondé de carburant.	Laissez reposer l'appareil pendant 10 minutes.	
	Le module CO Shield® a été retiré ou altéré.	Réinstallez le module ou contactez le support technique.	
	La batterie de la génératrice est déchargée.	Rechargez ou remplacez la batterie de la génératrice.	
	Le commutateur StartLINK est en position « MARCHÉ ».	Mettez en position « ARRÊT ».	
tentative de démarrage en mode FONCTIONNEMENT À L'ESSENCE avec le tuyau GPL/GN connecté.	débrancher le tuyau GPL/GN de la génératrice.		
La génératrice démarre, mais le moteur ne tourne pas rondement.	Étrangleur en mauvaise position.	Déplacez l'étrangleur jusqu'à ce qu'il s'arrête à la position « EN MARCHÉ » ou appuyer sur le bouton du l'étrangleur.	
	Le filtre à air est sale.	Nettoyez ou remplacez le filtre à air.	
	La valve de carburant est sale.	Nettoyez la valve de carburant.	
	Pare-étincelles obstrué.	Nettoyez le pare-étincelles.	
La génératrice ne démarre pas à distance.	La pile de la télécommande est épuisée.	Remplacez la pile de la télécommande.	
	La batterie de la génératrice est épuisée.	Rechargez la batterie de la génératrice.	
	Génératrice hors de portée du signal à distance.	La télécommande doit être avec 80 pieds de génératrice.	
	Obstructions entre la génératrice et la télécommande.	Dégager la ligne de site entre la génératrice et la télécommande.	
	Le commutateur StartLINK est en position « MARCHÉ ».	Mettez en position « ARRÊT ».	
Le démarrage électrique de la génératrice ne fonctionne pas.	La batterie de la génératrice est déchargée.	Rechargez ou remplacez la batterie de la génératrice.	
	La batterie du générateur n'est pas connectée.	Assurez-vous que les deux moitiés du connecteur de la batterie sont bien connectées l'une à l'autre.	
	Le commutateur StartLINK est en position « MARCHÉ ».	Mettez en position « ARRÊT ».	

Problème	Cause	Solution
Le générateur ne démarre pas avec StartLINK.	Le commutateur StartLINK est en position « ARRÊT ».	Mettez en position « MARCHÉ ».
	Mauvais réglage ou câblage du SSE.	Communiquez avec le fabricant ou l'installateur du SSE pour obtenir de l'aide et consultez la section Configuration de StartLINK.
	Le bouton de commande d'allumage clignote en rouge en raison d'un échec de la séquence de démarrage (carburant).	Vérifiez que le générateur contient du carburant et que le cadran se trouve à la bonne position selon la source de carburant. Appuyez sur le bouton de commande d'allumage pour revenir en mode veille. Le bouton clignote en vert.
	Le bouton de commande d'allumage clignote en rouge en raison d'un échec de la séquence de démarrage (batterie).	Utilisez un testeur de batterie pour vérifier la tension et la capacité de démarrage de la batterie du générateur. Remplacez la batterie ou appelez le service à la clientèle pour la remplacer.
	Le générateur s'est éteint après avoir été en mode alarme pendant 24 heures.	Résolvez les défauts, redémarrez le générateur et revenez en mode veille.
La batterie du générateur ne se recharge pas par StartLINK.	Mauvais câblage ou tension de sortie incorrecte.	Vérifiez que la tension de sortie du SSE est de 85 V c.a. à 264 V c.a.
La génératrice s'arrête en cours de fonctionnement.	Panne d'essence.	Remplissez le réservoir d'essence.
	Faible niveau d'huile.	Remplissez le carter au niveau approprié. Placez la génératrice sur une surface plane et à niveau.
	Selon l'équipement, lorsque CO Shield® s'éteint en raison de l'accumulation de monoxyde de carbone (CO) et si le voyant DEL rouge clignote sur le panneau	Déplacez la génératrice dans un espace extérieur ouvert. Dirigez l'échappement loin des personnes et des bâtiments. Allez à l'air frais et consultez un médecin en cas de maladie, de vertige ou de faiblesse.  Assurez-vous qu'il n'y a pas d'objets créant des obstructions à moins de 5 pieds de la génératrice. Des obstructions à proximité de la génératrice peuvent piéger les émissions de monoxyde de carbone à proximité du générateur et provoquer l'arrêt du moteur.  Si les gaz d'échappement de la génératrice sont face au vent, les gaz d'échappement peuvent être renvoyés dans la zone de fonctionnement de la génératrice, créant une accumulation d'émissions de CO et déclenchant un arrêt du moteur. Pour éviter que le moteur ne s'arrête, tournez la génératrice de 45° dans un sens ou dans l'autre pour permettre aux émissions d'échappement de s'échapper de la génératrice. Si les événements d'arrêt du moteur continuent, réajustez et alignez l'échappement avec la direction du vent pour s'éloigner de la génératrice.
	Selon l'équipement, lorsque les coupures de CO Shield® se produisent en raison d'une défaillance du système et si le voyant DEL jaune clignote sur le panneau.	Commencez à confirmer que le voyant LED jaune clignote lorsque/si la génératrice s'éteint. Si le CO Shield® continue de détecter le défaut et s'éteint, contactez l'assistance technique.
	Pare-étincelles bouché.	Pare-étincelles propre.

Problème	Cause	Solution
La génératrice démarre et s'éteint immédiatement.	<p>Selon l'équipement, lorsque CO Shield® s'éteint en raison de l'accumulation de monoxyde de carbone (CO) et si le voyant DEL rouge clignote sur le panneau</p>	<p>Déplacez la génératrice dans un espace extérieur ouvert. Dirigez l'échappement loin des personnes et des bâtiments. Allez à l'air frais et consultez un médecin en cas de maladie, de vertige ou de faiblesse.</p> <p>Assurez-vous qu'il n'y a pas d'objets créant des obstructions à moins de 5 pieds de la génératrice. Des obstructions à proximité de la génératrice peuvent piéger les émissions de monoxyde de carbone à proximité du générateur et provoquer l'arrêt du moteur.</p> <p>Si les gaz d'échappement de la génératrice sont face au vent, les gaz d'échappement peuvent être renvoyés dans la zone de fonctionnement de la génératrice, créant une accumulation d'émissions de CO et déclenchant un arrêt du moteur. Pour éviter que le moteur ne s'arrête, tournez la génératrice de 45° dans un sens ou dans l'autre pour permettre aux émissions d'échappement de s'échapper de la génératrice. Si les événements d'arrêt du moteur continuent, réajustez et alignez l'échappement avec la direction du vent pour s'éloigner de la génératrice.</p>
	<p>Selon l'équipement, lorsque les coupures de CO Shield® se produisent en raison d'une défaillance du système et si le voyant DEL jaune clignote sur le panneau.</p>	<p>Commencez à confirmer que le voyant LED jaune clignote lorsque/si la génératrice s'éteint. Si le CO Shield® continue de détecter le défaut et s'éteint, contactez l'assistance technique.</p>
La génératrice ne livre pas suffisamment de puissance ou surchauffe.	La génératrice est surchargée.	Réviser vos charges et ajustez-les. Consultez le chapitre « Raccordement de charges électriques ».
	Le filtre à air est sale.	Nettoyez ou remplacez le filtre à air.
	Étrangleur en mauvaise position.	Déplacez l'étrangleur jusqu'à ce qu'il s'arrête à la position « EN MARCHÉ » ou appuyer sur le bouton du l'étrangleur.
Aucune sortie de courant continu.	Raccordement du câble inadéquat.	Vérifiez tous les raccordements.
	Le disjoncteur est ouvert.	Réinitialisez le disjoncteur. Vérifiez tous les disjoncteurs.
	Le câblage est lâche.	Inspectez et fixez fermement tous les raccordements de câblage.
	Disjoncteur GFCI déclenché.	Réinitialisez les disjoncteurs GFCI en appuyant d'abord sur le bouton « TEST » puis sur le bouton « RESET » jusqu'à ce que le voyant vert s'allume. Contactez la ligne d'assistance.
	Surcharge CA: le bouton est allumé en rouge	Réduisez la charge CA et appuyez sur le bouton de réinitialisation de surcharge jusqu'à ce qu'il s'allume en vert.
Autre.	Appelez le service d'assistance téléphonique.	

Problème	Cause	Solution
La génératrice s'arrête ou tombe en panne.	Limiteur de régime défectueux.	Appelez le service d'assistance téléphonique.
	La valve du carburant est sale.	Nettoyez la valve du carburant.
	Le carburateur est sale et pauvre.	Appelez le service d'assistance téléphonique.
	Étrangleur en mauvaise position.	Déplacez l'étrangleur jusqu'à ce qu'il s'arrête à la position « EN MARCHÉ » ou appuyer sur le bouton du l'étrangleur.
La génératrice ne s'arrête pas.	La vanne de propane est toujours ouverte.	Tournez la valve du réservoir de propane à la position fermée.
Déclenchement répétitif du disjoncteur.	Surcharge.	Réviser vos charges et ajustez-les. Consultez le chapitre « Raccordement de charges électriques ».
	Cordons ou dispositif défectueux.	Assurez-vous que les câbles ne sont pas endommagés, dénudés ou éraillés. Remplacez le dispositif défectueux.
	Le disjoncteur est trop chaud.	Laissez reposer l'appareil pendant cinq (5) minutes.

**Pour plus de soutien technique :**

équipe de soutien technique

Numéro sans frais : 1 877 338-0999

support@championpowerequipment.com

## **GARANTIE\***

CHAMPION POWER EQUIPMENT

GARANTIE LIMITÉE DE TROIS (3) ANS

### **Conditions de la garantie**

Pour enregistrer votre produit pour bénéficier de la garantie et du service téléphonique d'assistance technique à vie GRATUIT, veuillez visiter :

<https://www.championpowerequipment.com/register>

Pour terminer l'enregistrement, vous devez inclure une copie du reçu de caisse comme preuve d'achat. Une preuve d'achat est requise pour bénéficier du service de garantie. Veuillez enregistrer votre produit dans les dix (10) jours suivant son achat.

### **Garantie de réparation et de remplacement**

CPE garantit à l'acheteur original que les composants mécaniques et électriques seront exempts de défauts de matériau et de fabrication pour une période de trois ans (pièces et main-d'œuvre) à partir de la date d'achat initiale et de 270 jours (pièces et main-d'œuvre) pour un usage commercial et industriel. Les frais de transport du produit pour réparation ou remplacement en vertu de cette garantie sont de la seule responsabilité de l'acheteur. Cette garantie n'est valable que pour l'acheteur initial et n'est pas transférable.

### **Ne pas rapporter le produit sur le lieu d'achat**

Communiquez avec le soutien technique et CPE diagnostiquera tout problème par téléphone ou par courriel. Si le problème ne peut être résolu de cette manière, CPE autorisera, à sa discrétion, l'évaluation, la réparation ou le remplacement de la pièce ou du composant défectueux dans un centre de services CPE. CPE vous fournira un numéro de cas dans le cadre du service de garantie. Veuillez le conserver pour référence ultérieure. Les réparations ou remplacements effectués sans autorisation préalable, ou dans un établissement de réparations non autorisé, ne sont pas couverts par cette garantie.

### **Exclusions de la garantie**

Cette garantie ne couvrira pas les réparations et équipements suivants :

#### **Usure normale**

Les produits contenant des composants mécaniques ou électriques doivent faire l'objet d'un entretien périodique pour bien fonctionner. Cette garantie ne couvre pas les réparations quand l'usure normale a épuisé la durée de vie utile d'une pièce ou de l'équipement complet.

#### **Installation, utilisation et entretien**

Cette garantie ne s'appliquera pas aux pièces et/ou à la main-d'œuvre s'il appert que le produit a été mal utilisé, a manqué d'entretien, a fait l'objet d'un accident, ou encore s'il a été malmené, chargé au-delà des limites du produit, modifié, mal installé ou mal connecté à un composant électrique. L'entretien normal n'est pas couvert par cette garantie. Il n'est pas nécessaire qu'il soit effectué à un établissement ou par une personne autorisée par CPE.

## **Autres exclusions**

Cette garantie exclut :

- les défauts apparents portant notamment sur la peinture et les décalques, etc.
- les articles d'usure tels que les éléments filtrants, joints toriques, etc.
- les accessoires tels que les batteries de démarrage, housses de rangement.
- les défauts dus à des catastrophes naturelles et autres événements majeurs au-delà du contrôle du fabricant.
- les problèmes causés par des pièces autres que celles de Champion Power Equipment.
- utilisé pour l'alimentation principale à la place de l'alimentation électrique existante (lorsque l'alimentation électrique est présente) ou à la place de l'alimentation électrique là où le service d'alimentation électrique n'existe normalement pas. L'alimentation principale inclut toute application qui n'utilise pas le réseau électrique public pour l'énergie électrique (exemple : l'énergie solaire).

## **Limites de la garantie implicite et des dommages indirects**

Champion Power Equipment décline toute obligation en matière de réclamations concernant le temps perdu, l'utilisation de ce produit, le fret ou toute autre réclamation secondaire ou indirecte découlant de l'utilisation de ce produit par quiconque. CETTE GARANTIE ET LES GARANTIES CI-JOINTES DES SYSTÈMES ANTIPOLLUTION DE L'EPA DES ÉTATS-UNIS ET/OU CARB (SI APPLICABLES) REMPLACENT TOUTES LES AUTRES GARANTIES, EXPRESSE OU IMPLICITE, Y COMPRIS LES GARANTIES DE QUALITÉ MARCHANDE OU D'ADÉQUATION À UN USAGE PARTICULIER.

Les produits fournis en remplacement seront soumis à la garantie du produit original. La durée de la garantie du produit échangé sera calculée en fonction de la date d'achat du produit original. Cette garantie vous donne certains droits, lesquels peuvent varier d'un état ou d'une province à l'autre. Il se peut que vous ayez des droits autres que ceux qui sont énoncés dans la garantie, selon votre état ou votre province.

## **Coordonnées**

### **Adresse**

Champion Power Equipment, Inc.  
6370 S Pioneer Way, Unit 101  
Las Vegas, NV 89113 É.-U.

[www.championpowerequipment.com](http://www.championpowerequipment.com)

### **Service à la clientèle**

Ligne sans frais : 1 877 338-0999  
[info@championpowerequipment.com](mailto:info@championpowerequipment.com)  
N° télécopieur : 1 562 236-9429

### **Service technique**

Ligne sans frais : 1 877 338-0999  
[tech@championpowerequipment.com](mailto:tech@championpowerequipment.com)

# **GARANTIE DU SYSTÈME ANTIPOLLUTION DE CHAMPION POWER EQUIPMENT, INC. (CPE) ET DE L'AGENCE DE PROTECTION ENVIRONNEMENTALE DES ÉTATS-UNIS (E.P.A. DES É.-U.)**

**Votre moteur Champion Power Equipment (CPE) répond aux normes d'émissions de l'EPA des É.-U.**

## **VOS DROITS ET OBLIGATIONS CONCERNANT LA GARANTIE :**

L'EPA des É.-U. et CPE sont heureuses de vous d'expliquer la garantie des systèmes de contrôle des émissions fédéraux de votre petit moteur de véhicule hors route et d'équipement motorisé de 2026. Le nouvel équipement équipé de petits moteurs pour véhicule hors route doit être conçu, fabriqué et équipé de manière à être conforme aux normes de l'EPA des É.-U.

CPE garantit les systèmes d'échappement et de recyclage des vapeurs de carburant du moteur de votre petit véhicule hors route et de votre équipement pour la période décrite ci-dessous, pourvu qu'il n'ait pas été utilisé de manière abusive, négligé, modifié sans approbation ou mal entretenu.

Votre système antipollution peut comprendre des pièces telles que : des carburateurs, réservoirs de carburant, canalisations de carburant (pour les combustibles liquides et vapeurs d'essence), des bouchons de réservoirs de carburant, des soupapes, des réservoirs à charbon actif, des filtres, des fixations, des connecteurs et d'autres composants associés. Il peut aussi comprendre un système d'injection, un système d'allumage, un pot catalytique et d'autres ensembles reliés aux émissions. Si un défaut sous garantie survient, CPE réparera le petit moteur de votre véhicule hors route sans frais, y compris le diagnostic, les pièces et la main-d'œuvre.

## **COUVERTURE DE LA GARANTIE DU SYSTÈME ANTIPOLLUTION DU FABRICANT :**

Le système antipollution est garanti pendant deux (2) ans et sous réserve des clauses indiquées ci-dessous. Si une pièce reliée aux émissions de votre moteur est défectueuse, cette pièce sera réparée ou remplacée par CPE.

## **RESPONSABILITÉS DU PROPRIÉTAIRE CONCERNANT LA GARANTIE :**

Comme propriétaire d'un petit moteur pour véhicule hors route, vous êtes responsable d'effectuer l'entretien exigé comme indiqué dans votre manuel d'utilisation. CPE vous recommande de conserver tous vos reçus d'entretien du petit moteur de votre véhicule hors route , mais CPE ne peut pas refuser unilatéralement la réparation sous garantie à cause de l'absence de reçus ou parce que vous n'avez respecté les entretiens planifiés.

Comme propriétaire d'un petit moteur pour véhicule hors route, vous devez toutefois être informé que CPE peut refuser de réparer ou remplacer une pièce de votre petit moteur de véhicule hors route couverte par la garantie si votre petit moteur de véhicule hors route ou une pièce s'avère défectueux à cause d'une utilisation abusive, a été négligée, mal entretenue ou modifiée sans autorisation.

Vous êtes responsable d'apporter votre petit moteur de véhicule hors route à un centre de distribution autorisé de CPE ou un autre centre de réparations comme décrit sous la clause (3), article (f) ci-dessous, un détaillant CPE ou CPE situé à Las Vegas au Nevada dès que le problème survient. Les réparations au titre de la garantie doivent être faites dans un délai raisonnable sans toutefois dépasser 30 jours.

Pour toutes questions concernant la couverture de garantie, veuillez communiquer avec :

Champion Power Equipment, Inc.  
Service à la clientèle  
6370 S Pioneer Way, Unit 101  
Las Vegas, NV 89113  
1 877 338-0999  
tech@championpowerequipment.com

## **GARANTIE DU SYSTÈME ANTIPOLLUTION**

**Voici les clauses précises concernant la couverture de garantie de votre système antipollution :**

**1. CHAMP D'APPLICATION :** Cette garantie s'applique aux petits moteurs de véhicule hors route de modèle 1997 et plus récent. La période de garantie du système antipollution commence à la date de livraison du nouveau moteur à son premier acheteur et utilisateur final et continue pendant 24 mois consécutifs.

### **2. COUVERTURE GÉNÉRALE DU SYSTÈME ANTIPOLLUTION**

CPE garanti au premier acheteur/utilisateur final du nouveau moteur ou équipement et à tous les acheteurs subséquents que le petit moteur du véhicule hors route est :

2a. Conçu, fabriqué et équipé conformément aux normes d'émissions des moteurs à allumage par étincelles de 19 kW et moins de l'EPA des É.-U.

2b. Exempt de tout défaut de matériaux et de fabrication qui fait en sorte que la défektivité d'une pièce sous garantie soit identique à tous les égards importants à la pièce, comme décrit dans la demande de certification du fabricant du moteur pour une période de deux ans.

### **3. LA GARANTIE DES PIÈCES RELIÉES AU SYSTÈME ANTIPOLLUTION SERA INTERPRÉTÉE COMME SUIT :**

3a. Toute pièce garantie dont le remplacement n'est pas prévu dans le manuel du propriétaire doit être garantie pour la période de garantie du système antipollution. Si une telle pièce s'avère défectueuse pendant la période de garantie du système antipollution, CPE réparera ou remplacera la pièce comme indiqué au sous-paragraphe « d » ci-dessous. Toute pièce réparée ou remplacée au titre de la garantie du système antipollution sera garantie pour le reste de la période de couverture du système antipollution.

3b. Toute pièce reliée aux émissions n'étant soumise qu'à une inspection périodique comme décrite dans le manuel du propriétaire doit être garantie pour la période de garantie du système antipollution. Une déclaration dans de telles instructions écrites à l'effet de « réparer ou remplacer si nécessaire », ne doit pas abrégier la période de garantie du système antipollution. Toute pièce réparée ou remplacée au titre de la garantie du système antipollution sera garantie pour le reste de la période de couverture du système antipollution.

3c. Toute pièce garantiereliée aux émissions à être remplacée conformément à l'entretien planifié dans le manuel du propriétaire doit être garantie pour la période précédant le premier point de remplacement planifié de cette pièce. Si la pièce est défectueuse avant le premier remplacement planifié, cette pièce sera réparée ou remplacée par CPE conformément au sous-paragraphe « d » ci-dessous. Toutes pièces reliées aux émissions seront réparées ou remplacées au titre de la garantie de CPE et seront garanties pour le reste de la période de garantie du système antipollution avant le premier point de remplacement planifié de cette pièce reliée au système antipollution.

3d. La réparation ou le remplacement d'une pièce reliée aux émissions effectué au titre de la garantie du système antipollution par un atelier de réparations agréé de CPE doit être sans frais.

3e. Le propriétaire ne doit pas payer pour la main-d'œuvre du diagnostic déterminant que la pièce couverte par la garantie du système antipollution est défectueuse pourvu qu'un tel diagnostic soit effectué par un atelier de réparations agréé de CPE.

3f. CPE doit payer les réparations couvertes par la garantie sur les émissions dans les centres de réparations non agréés pour les circonstances suivantes :

i. Le service est requis dans un centre urbain ayant une population de plus de 100 000 habitants conformément au recensement des États-Unis pour l'année 2000 sans centre de réparations CPE agréé ET

ii. Le service doit être rendu dans un centre de réparations agréé de CPE situé à plus de 160 km (100 mi). La limite de distance de 160 km (100 mi) ne s'applique pas pour les états suivants : Alaska, Arizona, Colorado, Hawaii, Idaho, Montana, Nebraska, Nevada, Nouveau-Mexique, Oregon, Texas, Utah et Wyoming.

3g. CPE sera responsable des dommages causés à d'autres composants du moteur d'origine ou des modifications approuvées causés directement par une défektivité d'une pièce reliée au système antipollution couverte par la garantie du système antipollution.

3h. Tout au long de la période de garantie du système antipollution, CPE doit maintenir une quantité suffisante de pièces garanties liées aux émissions de gaz d'échappement et aux émissions par évaporation pour répondre à la demande prévue de ces pièces.

3i. Toutes les pièces de rechange reliées aux émissions doivent être autorisées et approuvées par CPE et être utilisées pour effectuer tous les entretiens ou réparations au titre de la garantie du système antipollution, et ce, sans frais. Une telle utilisation ne doit pas diminuer l'obligation de garantie de CPE.

- 3j. Des pièces d'appoint ou modifiées non approuvées ne doivent pas être utilisées pour modifier ou réparer un moteur CPE. L'utilisation de telles pièces annulera la garantie du système antipollution et sera un motif suffisant pour rejeter une réclamation faite au titre de la garantie du système antipollution. CPE n'est pas responsable en vertu des présentes pour les défaillances des pièces garanties d'un moteur CPE causées par l'utilisation d'une telle pièce d'appoint ou modifiée non approuvée.

**LES PIÈCES RELIÉES AU SYSTÈME ANTIPOLLUTION COMPRENNENT LES SUIVANTES :  
(EN UTILISANT LES PARTIES DE LA LISTE APPLICABLES AU MOTEUR)**

<b>Systèmes couverts par la présente garantie</b>	<b>Description des pièces</b>
Système de dosage de carburant	Carburateur et pièces internes (et/ou régulateur de pression ou système d'injection), rétroaction du rapport air/carburant et système de contrôle. Système d'enrichissement de démarrage à froid.
Système d'admission d'air	Système d'admission d'air chaud contrôlé. Filtre à air, tubulure d'admission.
Système d'allumage	Bougie. Magnéto ou système d'allumage électronique. Système d'avance/décalage de bougie.
Système de recyclage des gaz d'échappement (RGE).	Boitier de soupape du RGE et entretoise de maintien du carburateur, le cas échéant. Rétroaction du rapport du RGE et du système de contrôle.
Système d'admission d'air	Pompe à air ou soupape à pulsation. Soupapes nuisant à la distribution de débit. Distributeur.
Catalyseur ou système du réacteur thermique	Pot catalytique. Réacteur thermique. Tubulure d'échappement.
Contrôles des particules	Siphons, filtres, précipitateurs et tout autre dispositif utilisé pour capturer les émissions de particules.
Pièces diverses	Dépression, température, soupapes et commutateurs temporaires. Commandes électroniques. Durites, courroies, connecteurs et assemblages.
Recyclage des vapeurs de carburant	Réservoir de carburant, bouchon du réservoir de carburant, canalisation de carburant (pour carburant liquide ou vapeurs de carburant), raccords pour canalisation de carburant, fixations, clapets de décharge, soupapes de commande, commande des solénoïdes, commandes électroniques, diaphragmes de contrôle du vide, câbles de commande, contrôle des fuites, soupapes de purge, joints d'étanchéité, séparateur liquide/vapeur, réservoir à charbon actif, supports de montage de cartouche, connecteur d'orifice de purge du carburateur.

**POUR OBTENIR UNE RÉPARATION AU TITRE DE LA GARANTIE :**

Vous devez apporter votre moteur CPE ou le produit sur lequel il est installé avec la carte d'enregistrement de garantie ou une autre preuve d'achat datée originale, à vos frais, chez un concessionnaire Champion Power Equipment autorisé à vendre et réparer un produit CPE pendant ses heures ouvrables. Les autres emplacements de réparations définis à la section (3)(f) ci-dessus doivent être approuvés par CPE avant d'effectuer la réparation. Les demandes de réparation ou de réglage uniquement causé par des défauts de matériaux ou de fabrication ne seront pas refusées parce que le moteur n'a pas été correctement entretenu et utilisé.

**Pour toutes questions concernant vos droits et responsabilités de votre garantie ou pour obtenir une réparation au titre de la garantie, veuillez écrire ou appeler le service à la clientèle de Champion Power Equipment, Inc.**

**Champion Power Equipment, Inc.**

6370 S Pioneer Way, Unit 101

Las Vegas, NV 89113

1 877 338-0999

À l'attention de : Service à la clientèle

tech@championpowerequipment.com