



QUICK START

QUICK START GUIDE • GUIDE DE DÉMARRAGE RAPIDE



PARTS INCLUDED / PIÈCES INCLUSES

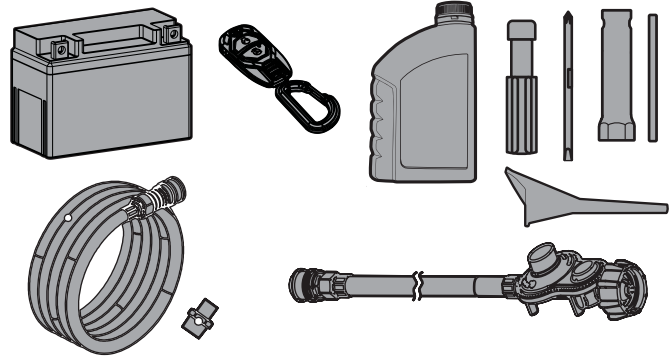

! DANGER / DANGER

MOVE GENERATOR OUTDOORS
 Using a generator indoors CAN KILL YOU IN MINUTES. Generator exhaust contains carbon monoxide. This is a poison you cannot see or smell.
NEVER use inside a home or garage, **EVEN IF** doors and windows are open.
ONLY use **OUTSIDE** and far away from windows, doors, and vents.

AMENEZ LA GÉNÉRATRICE À L'EXTÉRIEUR.
 Utiliser une génératrice à l'intérieur PEUT VOUS TUER EN QUELQUES MINUTES. L'échappement de la génératrice contient du monoxyde de carbone. Il s'agit d'un poison que vous ne pouvez ni voir ni sentir.
Ne l'utilisez JAMAIS dans la maison ou le garage **MÊME SI** les portes et les fenêtres sont ouvertes.
 Utilisez la **UNIQUEMENT À L'EXTÉRIEUR**, loin des fenêtres, portes et trappes de ventilation.

! WARNING / AVERTISSEMENT

Read the **ENTIRE** operator's manual to become familiar with the features of this product before operation. This QuickStart Guide **IS NOT** a substitute for the operator's manual.
 Failure to operate the product correctly could result in damage to the product, personal property or cause serious injury or death.
 Lisez **TOUT** le manuel de l'opérateur pour vous familiariser avec les caractéristiques de ce produit avant de l'utiliser. Ce guide de démarrage rapide **NE remplace PAS** le manuel de l'opérateur.
 Le fait de ne pas faire fonctionner le produit correctement peut entraîner des dommages au produit, à des biens personnels ou causer des blessures graves ou la mort.

! NOTICE / AVIS

Keep all objects at least 5 feet (1.5 m) from generator. Heat from the muffler and exhaust gas can ignite combustible materials.
 Gardez tous les objets à au moins 5 pi (1,5 m) de la génératrice. La chaleur dégagée par le silencieux et le gaz d'échappement peuvent enflammer les objets combustibles.

1.

Remove shipping bolts. 📖 Assembly > Remove Shipping Bolts

Retirer les boulons d'expédition. 📖 Assemblage > Retirer les boulons d'expédition

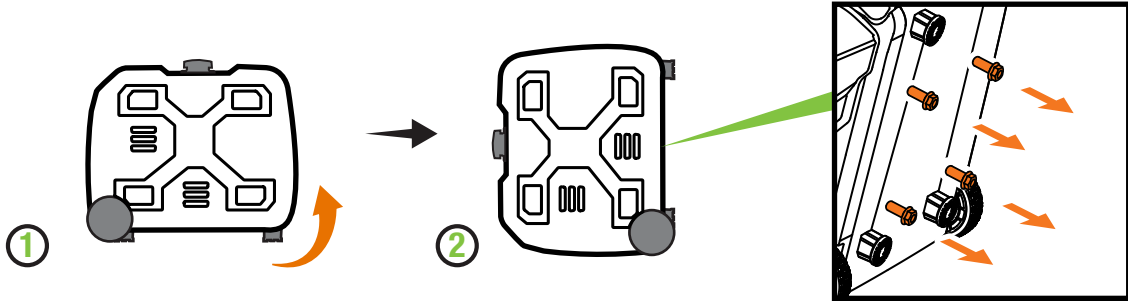

2.

Connect the battery. 📖 Assembly > Connect the Battery

Push two halves of battery connector together tightly.

Raccordement de la batterie.

📖 Assemblage > Raccordement de la batterie

Poussez fermement les deux moitiés du connecteur de la batterie ensemble.

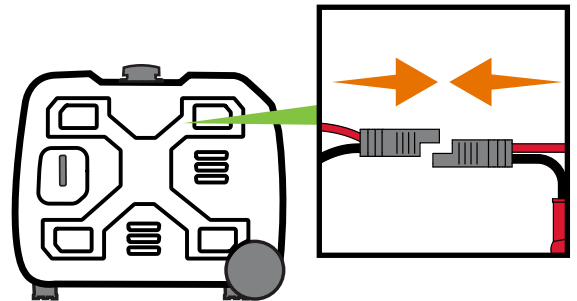

3.

Add oil. 📖 Assembly > Add Engine Oil

Recommended: 5W-30, up to 0.8 US qt. (800 mL) DO NOT overfill.

Ajoutez de l'huile. 📖 Assemblage > Pour ajouter de l'huile au moteur

Recommandation : 5W-30, jusqu'à 800 ml (0,8 qt US).
ÉVITEZ de trop remplir.

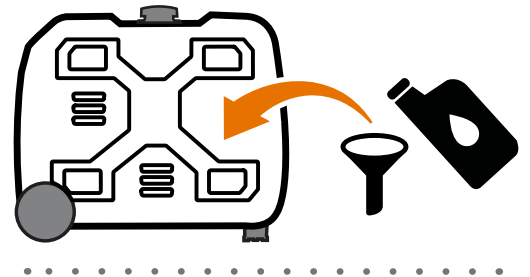

MAKE SURE SHIPPING BOLTS
ARE REMOVED BEFORE ADDING OIL.



ASSUREZ-VOUS QUE LES BOULONS D'EXPÉDITION
SONT RETIRÉS AVANT D'AJOUTER DE L'HUILE.



OIL INCLUDED
HUILE INCLUSE

4.

Move the generator outdoors. / Amenez la génératrice à l'extérieur.



ONLY USE OUTSIDE AND FAR AWAY FROM
WINDOWS, DOORS, AND VENTS.



UTILISEZ-LE UNIQUEMENT À L'EXTÉRIEUR, LOIN DES
FENÊTRES, PORTES ET TRAPPES DE VENTILATION.

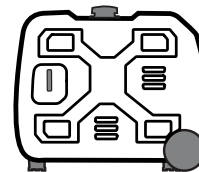

5.

Add fuel - Gasoline, Propane (LPG), or Natural Gas (NG)

📖 Assembly > Add Fuel

Ajoutez du carburant- essence, propane (GPL), ou gaz naturel (GN)

📖 Montage > Ajout de carburant



**FOR GASOLINE OPERATION:
DO NOT USE E15 OR E85**



**POUR LE FONCTIONNEMENT À ESSENCE:
N'UTILISEZ PAS D'ESSENCE E15 OU E85.**

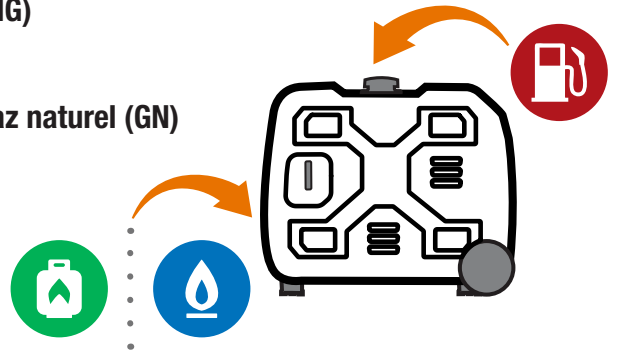

6.

DO NOT plug in any electrical devices.

NE BRANCHEZ PAS l'unité dans un dispositif électrique.



**NEVER START OR STOP THE GENERATOR WITH
ELECTRICAL DEVICES CONNECTED OR TURNED ON!**



**NE JAMAIS DÉMARRER NI ARRÊTER LA GÉNÉRATRICE AVEC DES
APPAREILS ÉLECTRIQUES BRANCHÉS OU EN MARCHÉ**

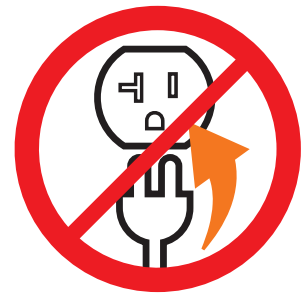

7.

Ensure **StartLINK Switch** is in the “OFF” position when using manual, electric, or wireless remote starting methods.

Vérifiez que le **commutateur StartLINK** est en position « ARRÊT » lorsque vous utilisez des méthodes de démarrage à rappel, électrique ou à distance sans fil.

STARTLINK

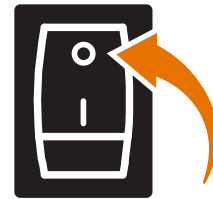

8a.



**Starting the Engine: Gasoline
Démarrage du moteur : l'essence**

Wireless Start

1. Turn the **dial** to the “GASOLINE RUN” position.
2. Press the **ignition control button** one time to enter standby mode.
3. Press and release the “**START**” **button** on the remote control.



①

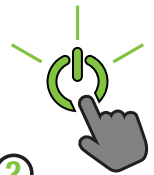

②

Démarrage par télécommande

1. Tournez le **cadran** à la position « ESSENCE EN MARCHÉ ».
2. Appuyez une fois sur le **bouton de commande d'allumage** pour passer en mode veille.
3. Appuyez et relâchez le **bouton « DÉMARRAGE »** de la télécommande.



③



**IF THE BATTERY HAS NO CHARGE, MANUAL START PROCEDURE IS REQUIRED.
SI LA BATTERIE N'A PAS DE CHARGE, UNE
PROCÉDURE DE DÉMARRAGE MANUEL EST REQUISE.**

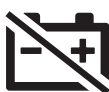

Reference operator's manual for manual start procedure.
Référez-vous au manuel d'utilisation pour la procédure de démarrage manuel.

8b.



Starting the Engine: Propane (LPG) and Natural Gas (NG) Démarrage du moteur : propane (GPL) et gaz naturel (GN)

Wireless Start

1. Open the **propane tank or natural gas valve**.
2. Turn the **dial** to the "PROPANE RUN" or "NATURAL GAS RUN" position.
3. Press the **ignition control button** one time to enter standby mode.
4. Press and release the **"START" button** on the remote control.

Démarrage par télécommande

1. Ouvrez le **réservoir de propane ou le robinet de gaz naturel**.
2. Tournez le **cadran** à la position « PROPANE EN MARCHÉ » ou « GAZ NATUREL EN MARCHÉ ».
3. Appuyez une fois sur le **bouton de commande d'allumage** pour passer en mode veille.
4. Appuyez et relâchez le **bouton « DÉMARRAGE »** de la télécommande.

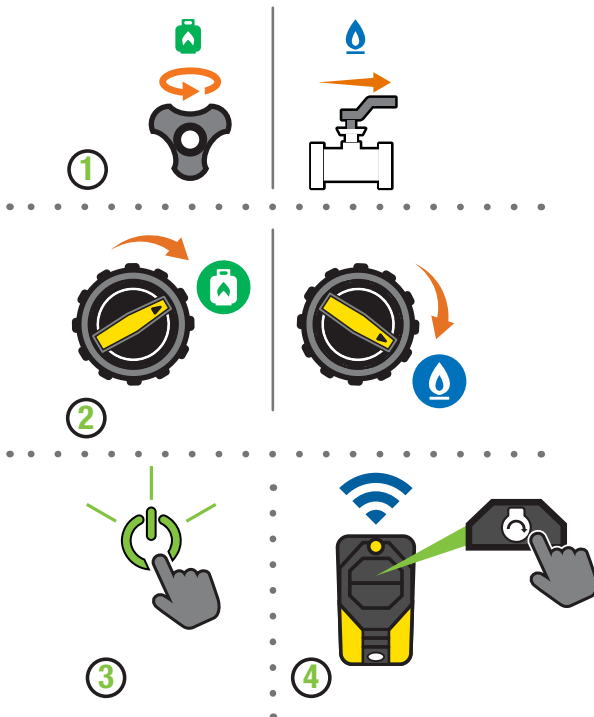

IF THE BATTERY HAS NO CHARGE, MANUAL START PROCEDURE IS REQUIRED.

SI LA BATTERIE N'A PAS DE CHARGE, UNE PROCÉDURE DE DÉMARRAGE MANUEL EST REQUISE.



Reference operator's manual for manual start procedure.
Référez-vous au manuel d'utilisation pour la procédure de démarrage manuel.

9.

Circuit Breakers. Operation > Do Not Overload the Generator

Make sure ALL circuit breakers are set to the ON or closed position.
Flip reset and/or push reset ALL circuit breakers to the ON or closed position.

Disjoncteurs. Fonctionnement > Ne surchargez pas la génératrice

Assurez-vous que TOUS les disjoncteurs sont en position EN MARCHÉ ou fermés.
Basculez le bouton de réinitialisation et/ ou appuyez sur le bouton de réinitialisation pour mettre TOUS les disjoncteurs en position EN MARCHÉ ou fermés.



**RESET
RÉINITIALISER**

10.

Plug in. Operation > Connecting Electrical Loads.

Branchement. Fonctionnement >
Branchement des charges électriques

